

INDICE

| | PAG | | PAG |
|----------------------------------|-----|-------------------|-------------------|
| ACURA | | | |
| CL..... 1997—2000 | 1 | PARK AVENUE | 1994—199518 |
| CL..... 2001 | | LE SABRE | 1996—1999 |
| CL..... 2002—2003 | 2 | PARK AVENUE | 1996—1997 |
| TL..... 2002—2003 | | LE SABRE | 2000—2003 |
| MDX..... 2001—2003 | 3 | PARK AVENUE | 1998—2003 |
| RL..... 1996—2001 | | RAINIER..... | 2003 |
| RL..... 2002—2003 | 4 | REGAL | 1994—199619 |
| RSX..... 2002—2003 | 5 | RENDEZOUS | 2002—2003 |
| SLX..... 1997 | | RIVIERA | 199420 |
| SLX..... 1998—1999 | 6 | RIVIERA | 1994—1995 |
| TL..... 1998—2001 | 7 | RIVIERA | 1996—1997 |
| INTEGRA..... 1990—1993 | | RIVIERA | 1998—1999 |
| INTEGRA..... 1994—1996 | 8 | RODMASTER | 1994—199621 |
| INTEGRA..... 1997—2001 | | SKYLARK | 1994—1996 |
| | | SKYLARK | 1997—199822 |
| ALFA ROMEO | | CADILLAC | |
| 145..... 1995—2002 | 9 | CATERA..... | 1997—200123 |
| 146..... 1995—2002 | | CTS | 2002—200324 |
| SPIDER/GTV..... 1996—2005 | | DE VILLE..... | 1994—1999 |
| 147..... 2001> | 10 | EL DORADO | 1994—2002 |
| 156..... 1997> | | SEVILLE | 1994—1997 |
| 166..... 1998> | | DE VILLE..... | 2000—200325 |
| | | ESCALADE..... | 1999—2000 |
| AUDI | | ESCALADE..... | 2001—200327 |
| A2..... 2000 | 11 | FLEETWOOD | 1994—199529 |
| 80/90/COUPE..... 1991—1996 | 12 | SRX..... | 2003 |
| CABRIOLET..... 1992—2000 | | | |
| A3..... 1996—2003 | | CHEVROLET | |
| A6..... 1997—2005 | | ASTRO VAN/WAGON . | 1997—199930 |
| A8..... 1996—2003 | | ASTRO VAN/WAGON . | 2000—200131 |
| A4..... 1994—2001 | 13 | ASTRO VAN/WAGON . | 2002—200332 |
| A4..... 2001-> | | AVALANCHE | 2002—200333 |
| TT..... 1998-> | | BLAZER..... | 199434 |
| BORRRADO DE MANDOS | | S10 PICKUP | 1994 |
| | | BLAZER..... | 1995—1997 |
| BMW | | S10 PICKUP | 1995—1997 |
| SERIE3..... 1992—2000 | 15 | BLAZER..... | 1998—2003 |
| SERIE3..... 1998-> | 16 | S10 PICKUP | 1998—2003 |
| SERIE5..... 1996—2003 | | CAMARO..... | 1994—199535 |
| SERIE7..... 1995—2002 | | CAMARO..... | 1996—200236 |
| Z8..... 1999—2003 | | CAPRICE | 1994—1996 |
| X5..... 1999—2005 | | IMPALA SS..... | 1994—1996 |
| | | CAVALIER..... | 1996 |
| BUICK | | CAVALIER..... | 1997—199937 |
| CENTURY..... 1994—1996 | 17 | CAVALIER..... | 2000—2003 |
| CENTURY/REGAL... 1997—2000 | | CAVALIER..... | 2000—200338 |
| CENTURY/REGAL... 2001—2003 | | CHEVY VAN..... | 1994—199639 |
| LE SABRE..... 1994—1995 | 18 | CHEVY VAN/EXPRESS | 1997 |

INDICE

| | PAG |
|---------------------------------------|-----|
| CHEVY VAN/EXPRESS ... 1998—2001 | 40 |
| CHEVY VAN/EXPRESS 2002 | |
| CHEVI VAN/EXPRESS 2003..... | 42 |
| SUBURBAN/TAHOE 1996 | |
| C/K PICKUP 1997 | 43 |
| SUBURBAN/TAHOE 1997 | |
| C/k PICKUP 1999—2000..... | 44 |
| SUBURBAN/TAHOE 1999 | |
| CORVETTE..... 1997—2000..... | 46 |
| CORVETTE..... 2001—2003 | |
| IMPALA SS 2000—2003..... | 47 |
| MONTE CARLO 2000—2003 | |
| LUMINA APV/MINIVAN .. 1994—1995 | |
| LUMINA APV/MINIVAN .. 1996 | 48 |
| LUMINA 1994—1996 | |
| MONTECARLO 1995—1996 | |
| LUMINA 1997—2001..... | 49 |
| MONTE CARLO 1997—1999 | |
| MALIBU 1997—1999 | |
| MALIBU 2000—2003..... | 50 |
| PRIZM 1998—2002 | |
| SILVERADO 1999—2003..... | 51 |
| SUBURBAN..... 2000—2003..... | 52 |
| TAHOE..... 2000—2003 | |
| TRACKER 1999—2002..... | 53 |
| TRAIBLAZER/EXT 2002—2003 | |
| VENTURE 1997 | 54 |
| VENTURE 1998 | 55 |
| VENTURE 1999 | |
| VENTURE 2000 | 56 |
| VENTURE 2001—2003..... | 57 |

CHRYSLER

| | |
|------------------------------------|----|
| 300M..... 1999—2003..... | 58 |
| CONCORDE 1998—2003 | |
| LHS..... 1998—2001 | |
| PT CRUISER 2000—2003 | |
| CIRRUS 1995—2000 | |
| SEBRING CONVERTIBLE 2001—2003 | |
| SEBRING SEDAN..... 2001—2003 | |
| CONCORDE 1994—1997..... | 59 |
| LHS..... 1994—1997 | |
| NEW YORKER 1994—1996 | |
| LEBARON 1995 | 60 |
| TOWN & COUNTRY 1994—1999 | |
| SEBRING 1995—2000..... | 61 |
| SEBRING COUPE 2001—2003 | |
| SEBRING CONVERTIBLE 1996—2000..... | 62 |

PAG

CITROEN

| | |
|---------------------------------|----|
| SAXO..... 1999—2003 | 63 |
| C3..... 2002-> | |
| BERLINGO 2002-> | |
| XSARA 1997—2000 | |
| XANTIA 1997—2000 | |
| SYNERGIE/EVASIÓN 1997—2002 | |
| XSARA 2000..... | 64 |
| C5..... 2000—2004 | |
| XSARA PICASO..... 1999 | |
| XANTIA 1993—1998 | |
| SYNERGIE/EVASION 1994—1997 | |
| BERLINGO 1998—2002 | 65 |
| DISPATCH/JUMPY 1998-> | |
| RELAY/JUMPER..... 2002-> | |

DAEWU

| | |
|------------------------------|----|
| LANOS 2001—2003..... | 66 |
| LEGANZA..... 1997—2003 | |
| NUBIRA..... 1997—2003 | |
| TACUMA/REZZO 2001—2005 | |
| MATIZ..... 1998> | |
| LANOS 1997—2000 | |

DAIHATSU

| | |
|----------------------------|----|
| CUORE..... 1996—2003 | 67 |
| SIRION 1998> | |
| APPLAUSE 1997—2000 | |
| TERIOS 1997—1999 | |
| TERIOS 2000> | 68 |
| YRV 2000> | |
| MOVE..... 1997—2002 | 69 |
| GRAND MOVE..... 1997—2002 | |

DODGE

| | |
|--------------------------------|----|
| AVENGER 1995—2000 | 70 |
| STRATUS COUPE 2001—2003 | |
| CARAVAN 1994—1999 | 71 |
| GRAND CARAVAN 1994—1999 | |
| CARAVAN 2000—2003 | |
| GRAND CARAVAN 2000—2003 | |
| DAKOTA 1997—2003 | 72 |
| DURANGO 1998—2003 | |
| INTREPID 1994—1997 | 74 |

INDICE

PAG

| | | |
|--------------------|----------------|----|
| INTREPID..... | 1998—2003..... | 75 |
| NEON..... | 2000—2003 | |
| NEON..... | 1996—1999 | |
| RAM TRUCK..... | 1997—2003 | |
| STRATUS..... | 1995—1998..... | 76 |
| STRATUS SEDAN..... | 1999—2003 | |

FIAT

| | | |
|--------------------|----------------|----|
| SEICENTO..... | 1998 >..... | 78 |
| PANDA..... | 2003..... | 79 |
| STILO..... | 2001 | |
| BARCETA..... | 1996 > | |
| COUPE..... | 1994—1998 | |
| COUPE..... | 1998—2001..... | 80 |
| IDEA..... | 2004 | |
| MULTIPLA..... | 1999—2005..... | 81 |
| ULYSSE..... | 1997—2003 | |
| SCUDO..... | 1998 | |
| DUCATO..... | 2002 | |
| BRAVO/BRAVA..... | 1995—2002 | |
| MAREA/WEEKEND..... | 1996—2003 | |
| MARENCO..... | 1996—2003 | |
| PUNTO..... | 1999 >..... | 83 |

FORD EUROPA

| | | |
|----------------------|----------------|----|
| KA..... | 1996 >..... | 84 |
| TRANSIT..... | 1995—2000 | |
| FIESTA..... | 1995—1999 | |
| FIESTA..... | 2000—2002..... | 86 |
| FIESTA..... | 2002-> | |
| FUSIÓN..... | 2002-> | |
| ESCORT/ORION..... | 1993—2000..... | 87 |
| ESCORT COSWORTH..... | 08/1994—1996 | |
| FOCUS..... | 1998/2004 | |
| FOCUS C-MAX..... | 2003->..... | 88 |
| MONDEO..... | 1996—2000 | |
| MONDEO..... | 2001->..... | 89 |
| COUGAR..... | 1998—2001 | |
| PUMA..... | 1997—2002..... | 90 |
| GALAXY..... | 1995..... | 91 |
| TRANSIT CONNECT..... | 2002->..... | 93 |
| MAVERICK..... | 2001—2004..... | 94 |
| FIESTA..... | 1994—1996 | |
| MONDEO..... | 1993—1996 | |
| SCORPIO..... | 1994—1998..... | 95 |

FORD USA

| | | |
|-----------------|----------------|----|
| BRONCO..... | 1994—1996..... | 97 |
| CLUB WAGON..... | 1994—1995 | |

| | | |
|--------------------------|----------------|-----|
| ECOLINE..... | 1994—1995 | |
| F150..... | 1994—1996 | |
| F250..... | 1994—1996 | |
| F250 HEAVY DUTY..... | 1997 | |
| F350..... | 1994—1997 | |
| F350 SUPER DUTY..... | 1997 | |
| CLUB WAGON..... | 1996—1998 | |
| ECONOLINE..... | 1996—1998 | |
| CONTOUR..... | 1995—1997 | |
| CONTOUR..... | 1998—2000..... | 98 |
| CROWN VICTORIA..... | 1993—1994..... | 99 |
| EXPLORER..... | 1994 | |
| WINDSTAR..... | 1995—1997 | |
| CROWN VICTORIA..... | 1995—1997 | |
| CROWN VICTORIA..... | 1998—2003..... | 100 |
| ECONOLINE..... | 1999—2000 | |
| E-SERIES..... | 2001—2003 | |
| ESCAPE..... | 2001—2003..... | 101 |
| EXPLORER..... | 2002—2003 | |
| EXPLORER SPORT..... | 2002—2003 | |
| EXPLORER SPORT TRAC..... | 2002—2003 | |
| RANGER..... | 2001—2003 | |
| TAURUS..... | 2000—2003 | |
| ESCORT..... | 1997..... | 102 |
| ESCORT..... | 1998—2000 | |
| ZX2..... | 2001—2003 | |
| EXCURSION..... | 2000—2003 | |
| EXPEDITION..... | 1999—2003 | |
| EXPLORER..... | 1998—2001 | |
| EXPLORER SPORT TRAC..... | 1998—2001 | |
| MUSTANG..... | 1999—2003 | |
| RANGER..... | 1998—2000 | |
| TAURUS..... | 1998—1999 | |
| THUNDERBIRD..... | 2002—2003 | |
| EXPEDITION..... | 1997..... | 103 |
| TAURUS..... | 1996—1997 | |
| EXPEDITION..... | 1998..... | 104 |
| EXPLORER..... | 1995—1997..... | 105 |
| F150..... | 1997 | |
| F250..... | 1997 | |
| F250550 SUPER DUTY..... | 1999 | |
| RANGER..... | 1995—1997 | |
| WINDSTAR..... | 1998 | |
| F150..... | 1998..... | 106 |
| F250..... | 1998 | |
| F150..... | 1999—2003 | |
| F250..... | 1999 | |
| F250-550 SUPER DUTY..... | 2002—2003 | |
| F250-550 SUPER DUTY..... | 2000—2001..... | 107 |
| FREESTAR..... | 2003..... | 108 |
| GRAND MARQUIS..... | 1993—1994 | |
| MUSTANG..... | 1994—1995..... | 109 |

INDICE

| | PAG |
|------------------|--------------------|
| TAURUS | 1994—1995..... 109 |
| THUNDERBIRD..... | 1994—1997 |
| MUSTANG | 1996—1997 |
| MUSTANG | 1998 |
| PROBE..... | 1993—1997..... 111 |
| WINDSTAR..... | 1999—2003 |

GMC

| | |
|------------------------|--------------------|
| C/K PICKUP..... | 1995—1996..... 113 |
| SUBURBAN..... | 1995—1996 |
| YUKON | 1995—1996 |
| C/K PICKUP..... | 1997 |
| SUBURBAN..... | 1997 |
| YUKON | 1997 |
| C/K PICKUP..... | 1998—2000..... 114 |
| SUBURBAN..... | 1998—1999 |
| YUKON | 1998—1999 |
| YUKON DENALI | 2000 |
| ENVOY..... | 1998—2001..... 116 |
| ENVOY..... | 2002—2003..... 117 |
| SAFARI | 1997—1999..... 118 |
| SAFARI | 2000—2001..... 119 |
| SAFARI | 2002—2003..... 120 |
| SAVANA | 1994—1996 |
| SAVANA | 1998—2001..... 121 |
| SAVANA | 2002 |
| SAVANA | 2003 |
| SIERRA C/K PICKUP..... | 1999—2003..... 124 |
| YUKON | 2000—2003 |
| YUKON DENALI | 2001—2003 |
| SONOMA..... | 1994 |

HONDA

| | |
|-------------------------|--------------------|
| JAZZ | 2001-> |
| HR-V | 1999—2004 |
| CIVIC (5 PUERTAS) | 1995—2001 |
| CIVIC / COUPE..... | 2001-> |
| ACCORD | 1998—2003 |
| PRELUDE..... | 1997—2001..... 128 |
| S2000 | 1999-> |
| CRV | 1997—2002..... 129 |
| ACCORD | 1994—1997 |
| ODYSSEY | 1995—1998 |
| CIVIC | 1996—1998..... 130 |
| ELEMENT | 2003 |
| INSIGHT | 2000—2003..... 131 |
| ODYSSEY | 1999—2003 |
| PASSPORT..... | 1998—2002 |

HYUNDAI

| | |
|-------------------|-----------------|
| ACCENT/EXEL | 2003—2005 |
| COUPE | 1996—2000 |
| ELANTRA | 2001—2003 |
| SANTA FE | 2001—2003 |
| SONATA | 2003 |
| XG300 | 2000—2001 |
| XG350 | 2002—2003 |
| SONATA | 1999—2002 |

INFINITI

| | |
|-----------|-----------------|
| G20 | 1994—1996 |
| J30..... | 1994—1997 |
| Q45..... | 1994—1996 |
| G20..... | 1999 |
| G20..... | 2000—2002 |
| G35..... | 2002—2003 |
| I30..... | 1996—1999 |
| I30..... | 2000—2001 |
| I35..... | 2002—2003 |
| M45..... | 2002—2003 |
| Q45..... | 2002—2003 |
| Q45..... | 1997—2001 |
| QX4..... | 1997—1998 |
| QX4..... | 1999—2003 |

ISUZU

| | |
|-------------------|-----------------|
| AMIGO | 1998—2000 |
| AXION | 2001—2002 |
| RODEO..... | 1998—2002 |
| RODEO SPORT | 2001—2002 |
| TROOPER | 1998—2002 |
| ASCENDER | 2003..... 142 |
| AXION | 2003..... 143 |
| RODEO..... | 2003 |
| RODEO SPORT | 2003 |
| HOMBRE..... | 1999—2000 |
| OASIS..... | 1996—1999 |

JEEP

| | |
|----------------------|-----------------|
| CHEROKEE | 1994—2002 |
| GRAND CHEROKEE | 1994—2003 |
| WRANGLER..... | 1998—2003 |
| LIBERTY | 2002—2003 |

INDICE

PAG

LANCIA

| | | |
|---------------|----------------|-----|
| YPSILON | 1996—2003..... | 147 |
| LIBRA | 1999 | |
| KAPPA | 1994—2002..... | 148 |
| THESIS..... | 2002 | |
| ZETA | 1996—2002..... | 149 |

LAND ROVER

| | | |
|--------------------|----------------|-----|
| FREELANDER | 1997—1999..... | 150 |
| DISCOVERY | 1993—1998 | |
| DEFENDER | 1998-> | |
| DISCOVERY II..... | 1998—2004..... | 151 |
| RANGER ROVER | 1995—2002 | |
| RANGER ROVER | 2002-> | |
| MANDO BMW | 2002 | |

LEXUS

| | | |
|--------------|----------------|-----|
| IS 200 | 1999-> | 152 |
| IS 300 | 2001-> | |
| RX 300 | 2000-> | 153 |
| ES 300 | 1995—1997..... | 154 |
| GS 300 | 1995—1997 | |
| LS 400..... | 1995—1996 | |
| SC 300 | 1995—1997 | |
| SC400 | 1995—1997 | |
| ES 300 | 1998—2003..... | 155 |
| GX 470 | 2003 | |
| LX 470..... | 2003 | |
| GS 300 | 1998—2003..... | 157 |
| GS 400 | 1998—2000 | |
| GS 430 | 2001—2003 | |
| IS 300 | 2000—2003 | |
| LS 400..... | 1998—2000 | |
| LX 470..... | 1998—2002 | |
| RX 300 | 1999—2003 | |
| SC 300 | 1998—2000 | |
| SC 400 | 1998—2000 | |
| LS 400..... | 1997 | 158 |

LINCOLN

| | | |
|-------------------|----------------|-----|
| AVIATOR..... | 2003 | 160 |
| BLACKWOOD | 2002—2003 | |
| CONTINENTAL | 1994 | 161 |
| MARK VIII | 1995—1996 | |
| TOWN CAR..... | 1993—1994 | |
| CONTINENTAL | 1995—1997..... | 162 |
| CONTINENTAL | 1998—2002 | |

| | | |
|-----------------|-----------------|-----|
| LS | 2000—2002 | 163 |
| LS | 2003 | |
| MARK VIII | 1994..... | 164 |
| MARK VIII | 1997—1998 | 165 |
| NAVIGATOR | 1998 | |
| NAVIGATOR | 1999—2003 | 166 |
| TOWN CAR | 1995—1997 | 167 |
| TOWN CAR | 1998—2003 | |

MAZDA

| | | |
|-----------------|-----------------|-----|
| 6 | 2002-> | 168 |
| MX 5 (NB) | 1998—2001 | 169 |
| 626 | 1995—1997 | |
| MX6..... | 1995—1997 | |
| 626 | 1998—2003 | 170 |
| MILENIA..... | 1995—2000 | 171 |
| 929 | 1994—1995 | |
| B SERIES..... | 1995—1997 | 172 |
| B SERIES..... | 1998—2003 | 173 |
| MILENIA | 2001—2002 | |
| MPV..... | 1994—1995 | 174 |
| MPV..... | 1996—1999 | |
| MX5 MIATA..... | 2001—2003 | 175 |
| MPV..... | 2000—2003 | |
| PROTEGE..... | 1999—2003 | 177 |
| PROTEGE5..... | 2002—2003 | |
| TRIBUTE..... | 2001—2003 | |

MERCEDES -BENZ

| | | |
|---------------------|-----------------|-----|
| CLASE C (202) | 1993—2000 | 179 |
| CLASE E | 1995—2002 | |
| CLK | 1997—2002 | |
| SLK | 1996—2004 | |
| CLASE C (203) | 2000-> | |
| CL (215) | 1999 -> | |
| CLK (209)..... | 2002 -> | |
| CLASE E (211) | 2003-> | |
| CLASE S (220) | 1999-> | |
| CLASE SL (230)..... | 2003-> | |
| CASE S (140)..... | 1993—1999 | 180 |
| CL (140) | 1993—1999 | |
| CLASE A | 1998—2005 | |

MERCURY

| | | |
|---------------------|-----------------|-----|
| COUGAR..... | 1994—1997 | 181 |
| SABLE..... | 1994—1995 | |
| COUGAR..... | 1999—2002 | |
| GRAND MARQUIS | 1995—1997 | 182 |
| GRAND MARQUIS | 1998—2003 | |

INDICE

| | PAG | | | | |
|------------------|-----------------|-----|-----------------------|-----------------|-----|
| MARAUDER | 2003 | 182 | ALMERA | 1995—2000 | 198 |
| MONTEREY | 2003 | 183 | ALMERA/TINO | 2000-> | |
| MOUNTAINER | 1997 | 184 | X-TRAIL | 2001-> | |
| MOUNTAINER | 1998—2001 | | PRIMERA | 1996—1999 | 199 |
| SABLE | 1998—1999 | | PRIMERA | 1999—2001 | |
| MONTAINER | 2002—2003 | 185 | PRIMERA | 2002-> | 200 |
| SABLE | 2000—2003 | | TERRANO II | 1995—02/2000 | |
| MYSTIQUE | 1995—1997 | 186 | TERRANO II | 03/2000 | 201 |
| MYSTIQUE | 1998—2000 | | 200 SX | 1995—1998 | |
| SABLE | 1996—1997 | 187 | 240 SX | 1995—1998 | |
| TRACER | 1997 | 188 | SENTRA | 1995—1999 | |
| TRACER | 1998—1999 | | 300 ZX | 1994—1996 | 202 |
| VILLAGER | 1996—2002 | 189 | ALTIMA | 1998—1999 | |
| | | | FRONTIER | 1998—2000 | |
| | | | PATHFINDER | 1996—1998 | |
| | | | XTERRA | 2000 | |
| | | | ALTIMA | 2000—2001 | 203 |
| | | | ALTIMA | 2002—2003 | |
| | | | FRONTIER | 2001—2003 | 204 |
| | | | XTERRA | 2001—2003 | |
| | | | MAXIMA | 1995—1999 | |
| | | | MAXIMA | 2000—2003 | 205 |
| | | | PATHFINDER | 1999—2003 | |
| | | | QUEST | 1996—2002 | 206 |
| | | | SENTRA | 2000—2003 | 207 |
| | | | SERENA | 1996—2002 | |
| | | | VANETTE CARGO | 1996—2002 | |
| | | | OLDSMOBILE | | |
| | | | ACHIEVA | 1994—1996 | 209 |
| | | | ACHIEVA | 1997—1998 | |
| | | | ALERO | 1999 | 210 |
| | | | ALERO | 2000 | 211 |
| | | | ALERO | 2001 | |
| | | | ALERO | 2002—2003 | 212 |
| | | | AURORA | 1995 | 213 |
| | | | AURORA | 1996—1997 | |
| | | | AURORA | 1998—1999 | |
| | | | AURORA | 2001—2003 | 214 |
| | | | BRAVADA | 1994 | 215 |
| | | | BRAVADA | 1995—1997 | |
| | | | BRAVADA | 1998—2001 | |
| | | | BRAVADA | 2002—2003 | 216 |
| | | | CUTLASS | 1997—1999 | 217 |
| | | | CUTLASS CIERA | 1994—1996 | 218 |
| | | | CRUISER | 1994—1996 | |
| | | | CUTLASS SUPREME | 1994—1997 | |
| | | | EIGHTY EIGHT | 1994—1995 | |
| | | | NINETY EIGHT | 1994—1995 | |
| | | | EIGHTY EIGHT | 1996—1997 | 219 |
| | | | LSS | 1996—1998 | |

MINI

COOPER

MITSUBISHI

SHOGUN/PAJERO

MONTERO

SPACE WAGON

RUNNER

PAJERO/MONTERO

MONTERO/

PAJERO SPORT+DIAMANTE

CARISMA

GALANT

ECLIPSE

LANCER

MONTERO/PAJERO

DIAMANTE

3000 GT

DIAMANTE

MONTERO SPORT

DIAMANTE

MONTERO SPORT

ECLIPSE

ECLIPSE SPYDER

GALANT

MONTERO

ECLIPSE

ECLIPSE SPYDER

GALANT

MONTERO

LANCER

OUTLANDER

NISSAN

MICRA

MICRA (K12)

INDICE

| | PAG | | |
|-----------------|--------------------|---------------------------|---------------------|
| NINETY EIGHT | | BONNEVILLE | 1994—1995 239 |
| REGENCY | 1996—1998..... 219 | BONNEVILLE | 1996—1997 |
| INTRIGUE | 1998—2000..... 220 | BONNEVILLE | 1998—1999 240 |
| SILHOUTTE | 1997 221 | BONNEVILLE | 2000—2003 |
| SILHOUTTE | 1998 | FIREBIRD | 1994—1995 241 |
| SILHOUTTE | 1999 222 | FIREBIRD | 1996—2002 |
| SILHOUTTE | 2000—2003..... 223 | GRAND AM | 1994—1996 242 |
| | | GRAND AM | 1999 |
| | | GRAND AM | 2000..... 243 |
| | | GRAND AM | 2001..... 244 |
| | | GRAND AM | 2002—2003 |
| | | GRAND PRIX | 1994—1996 245 |
| | | GRAND PRIX | 1997—2000 246 |
| | | GRAND PRIX | 2001—2003 247 |
| | | MONTANA | 1999..... 248 |
| | | MONTANA | 2000..... 249 |
| | | MONTANA..... | 2001—2003 250 |
| | | SUNFIRE | 1996..... 251 |
| | | SUNFIRE | 1997—1999 |
| | | SUNFIRE | 2000—2003 252 |
| | | TRANS SPORT | 1994—1995 253 |
| | | TRANS SPORT | 1996 |
| | | TRANS SPORT | 1997..... 254 |
| | | TRANS SPORT | 1998 |
| | | VIBE | 2003..... 255 |
| | | RENAULT | |
| | | TWINGO | 1995—2002 256 |
| | | CLIO | 1994—1997 |
| | | EXTRA/RAPID/EXPRESS | 1995—2002 |
| | | KANGOO | 1997—2002 |
| | | MEGANE/SCENIC | 1996—2001 |
| | | R 19 GASOLINA | 1993—1996 |
| | | R 21 GASOLINA | 1992—1995 |
| | | LAGUNA | 1994—2000 |
| | | SAFRANE | 1993—2001 |
| | | ESPACE | 1995—2001 |
| | | TRAFIC GASOLINA | 1995—2002 |
| | | MASTER | 1997—2002 |
| | | MEGANE (INFRARROJO) | 257 |
| | | CLIO II | 1998-> |
| | | MEGANE | 2002-> 258 |
| | | LAGUNA | 2001-> |
| | | RESINCRONIZACION | |
| | | MANDOS REANULT | |
| | | ROVER | |
| | | 100 | 1995—1998 259 |
| | | 200 | 1995—1997 |
| | | 200 COUPE/CABRIO | 1994—1999 |
| | | PONTIAC | |
| AZTEK | 2001 237 | | |
| AZTEK | 2002—2003..... 239 | | |
| | | PEUGEOT | |
| 106 | 1999—2003..... 228 | | |
| 206 | 1998—2000 | | |
| 206 | 2001-> 229 | | |
| 307 | 2001-> | | |
| 406 COUPE..... | 2001-> | | |
| 306 | 1993—1997 | | |
| 306 | 1997—2000..... 230 | | |
| 406/COUPE | 1995—1998..... 231 | | |
| 406 COUPE..... | 1998—2000 | | |
| 607 | 2000-> | | |
| 806 | 1994—1998..... 232 | | |
| 806 | 1998—2002 | | |
| PARTNER | 1998-> | | |
| BOXER..... | 2002-> 233 | | |
| | | PLYMOUTH | |
| ACCLAIM..... | 1995 234 | | |
| PROWLER..... | 1997—1999 | | |
| VOYAGER..... | 1994—1999 | | |
| BREEZE | 1996—2000 | | |
| NEON | 1996—2001..... 235 | | |

INDICE

| | PAG |
|-------------|---------------------|
| 400 | 1995—1997 259 |
| MGF | 1995—2002 |
| 200 | 1998—1999 |
| 400 | 1998—1999 |
| 25 | 1999—2005 |
| 45 | 1999—2005 |
| MG ZR | 2001—2005 |
| MG ZS | 2001—2005 |
| MG TF | 2002—2005 |
| 600 | 1996—1999 261 |
| 75 | 1999—2005 |

SAAB

| | |
|-----------|---------------------|
| 9-3 | 1998—2000 262 |
| 9-5 | 1997—2000 |
| 9-3 | 2001—2002 |
| 9-5 | 2001—2002 |

SATURN

| | |
|----------------|---------------------|
| ION | 2003 263 |
| L-SERIES | 2000—2003 |
| S-SERIES | 1996 264 |
| S-SERIES | 2000—2002 265 |
| VUE | 2002—2003 266 |

SEAT

| | |
|--------------------------|---------------------|
| AROSA | 1997—2005 267 |
| IBIZA/CORDOBA | 1993—1999 |
| TOLEDO | 1991—1999 |
| IBIZA/CORDOBA | 1999—2002 269 |
| IBIZA/CORDOBA | 2002-> |
| TOLEDO/LEON | 1999—2005 270 |
| ALHAMBRA | 1996-> |
| INCA | 1995—1999 271 |
| INCA | 1999—2004 273 |
| IBIZA/CORDOBA/LEON | 1997—2001 |
| IBIZA/CORDOBA | 1998—2001 274 |

SKODA

| | |
|---------------|---------------------|
| FELICIA | 1995—2001 275 |
| FABIA | 1999-> |
| OCTAVIA | 1996—2004 276 |
| SUPERB | 2002-> |

SUBARU

| | |
|----------------|----------------|
| IMPREZA | 2001 277 |
| FERESTER | 1998—2002 |

| | |
|--------------|---------------------|
| LEGAZY | 1999—2003 277 |
|--------------|---------------------|

SUZUKI

| | |
|-----------------------|---------------------|
| GRAND VITARA | 1999-> 279 |
| VITARA | |
| VITARA | |
| GRAN VITARA RKE | 2004 280 |
| XL-7 | 2004 |
| GRAN VITARA | 1999—2004 281 |
| WAGON R | |

TOYOTA

| | |
|---------------------|---------------------|
| YARIS | 1999-> 282 |
| COROLLA | 10/1999—2001 . 283 |
| COROLLA | 2001-> 286 |
| COROLLA VERSO | 2001-> |
| AVENSIS | 1998—06/2000 . 287 |
| AVENSIS | 07/2000—2003 . 289 |
| AVENSIS VERSO | 2001-> |
| RAV45 | 2000-> 290 |
| AVALON | 2000—2001 292 |
| LAND CRUISER | 1998—2002 |
| SEQUIA | 2001—2002 |
| 4 RUNNER | 1999—2002 |
| CAMRY | 2003 293 |
| LAND CRUISER | 2003 |
| 4 RUNNER | 2003 |
| AVALON | 1995—1997 |
| AVALON | 1998—1999 294 |
| CAMRY | 2000—2001 |
| CAMRY SOLARA | 1999—2003 |
| SIENNA | 1999—2003 |
| AVALON | 2002—2003 296 |
| CAMRY | 2002 |
| CELICA | 2000—2003 |
| COROLLA | 2003 |
| ECHO | 2000—2003 |
| HIGHLANDER | 2001—2003 |
| MATRIX | 2003 |
| RAV4 | 2001—2003 |
| CAMRY | 1997—1999 297 |
| MR2 | 2000—2003 298 |
| PRIUS | 2001—2003 |
| SEQUOIA | 2003 299 |
| TUNDRA | 2003 300 |

INDICE

PAG

VOLKSWAGEN

| | | |
|---|----------------|-----|
| CABRIO | 1997—2002..... | 302 |
| EUROVAN..... | 1998—2003..... | 303 |
| GOLF..... | 1997—1999..... | 304 |
| JETTA | 1997—1999 | |
| GOLF..... | 1999—2003 | |
| JETTA | 1999—2003 | |
| NEW BEETLE | 1998—2003..... | 305 |
| PASSAT | 1997—2003 | |
| BEETLE..... | 1998—> | 307 |
| LUPO..... | 1998—2005 | |
| POLO/CLASSIC | | |
| FAMILIAR..... | 1994—2002..... | 308 |
| CADDY | 1996—2004 | |
| POLO..... | 2002-> | |
| GOLF | 1997—2004 | |
| BORA | 1997—2005 | |
| GOLF CABRIOLET | 10/94—2001 | |
| CORRADO | 10/94—1996 | |
| PASSAT | 1994—1997 | |
| PASSAT | 1996—2005 | |
| SHARAN..... | 1995-> | 310 |
| TRANSPORTER..... | | 311 |
| BORRADO DE LAS POSICIONES DE MEMORIA DE LOS MANDOS | | |
| SISTEMA CAN..... | | 312 |

VOLVO

| | | |
|---------------|----------------|-----|
| S40/V40 | 1996—2004..... | 313 |
| S60..... | 2000-> | |
| S80..... | 2000-> | |
| V70..... | 2000-> | |
| XC70..... | 2002-> | |
| XC90..... | 2002-> | |
| S/V70..... | 1997—2000 | |
| C70..... | 1997—2005 | |
| 850..... | 1994—1997..... | 314 |
| 940/960..... | 1990—1997 | |
| S/V90..... | 1997—1998..... | 315 |

PROGRAMACION MANUAL DE TRANSPONDER Y TELEMANDOS

ACURA

CL 1997—2000

SINCRONIZACIÓN

Presione el botón del mando de bloqueo o de desbloqueo 5 o 6 veces, el sistema ahora bloquea y desbloquea el sistema indicando que la sincronización es correcta.

PROGRAMACIÓN DE LOS MANDOS

Obtenga todos los mandos. Se pueden programar un máximo de 4 mandos. Ponga el contacto en ON.

Proceda de la siguiente manera:

- En 4 segundos ponga el contacto en OFF.
- En 4 segundos ponga el contacto en ON.
- Repita el procedimiento 2 veces
- En 4 segundos: presione el botón de bloqueo o de desbloqueo del primer mando.
- El sistema ahora bloquea y desbloquea el vehiculo, indicando que la programación esta activada.
- En 15 segundos.
- Presiona el botón de bloqueo o de desbloqueo del primer mando las puertas se bloquearan y desbloquearan una vez.
- Presione el botón de bloqueo o desbloqueo de los mandos restantes las puertas se bloquearan y desbloquearan por cada mando programado.
- Ponga el contacto en OFF.
- Quite la llave.

PROGRAMCIÓN DEL INMOBILIZADOR.

El inmovilizador solo puede ser programado con un equipo de diagnosis. Se pueden programar un máximo de 6 llaves.

CL 2001

SINCRONIZACIÓN:

Presione el botón de bloqueo o desbloqueo 5 o 6 veces.

El sistema debe de bloquear y desbloquear el vehiculo indicando que el procedimiento de sincronización es correcto.



PROGRAMACIÓN DE LOS MANDOS:

Obtenga todos los mandos, se pueden programar un máximo de 3 mandos.

- Ponga el contacto en ON.
- Apunte con el mando hacia el modulo de control se bloqueo situado debajo de la guantera.
- En 4 segundos presione el botón de bloqueo o de desbloqueo del primer mando a distancia.
- En cuatro segundos ponga el contacto en OFF.
- En cuatro segundos ponga el contacto en ON.
- Repita el procedimiento 2 veces.
- En 4 segundos presione el botón de bloqueo o desbloqueo del primer mando.
- El sistema debe ahora bloquear y desbloquear el vehiculo indicando que el modo de programación esta activo.
- Presione el botón de bloqueo o de desbloqueo del primer mando una vez. Las puertas se bloquearan y desbloquearan una vez
- Presione el botón de bloqueo o de desbloqueo de los mandos restantes el vehiculo se bloqueea y desbloqueea cada vez que se programa un mando.
- Ponga el contacto en OFF.
- Quite la llave

PROGRAMACIÓN DEL INMOVILIZADOR.

El inmovilizador solo puede ser programado con un equipo de diagnosis. Se pueden programar un máximo de 6 llaves programadas.

CL 2002—2003

TL 2002—2003

SINCRONIZACIÓN.

Presione el botón de bloqueo o desbloqueo 5 o 6 veces.

El sistema debe de bloquear y desbloquear el vehiculo indicando que el procedimiento de sincronización es correcto.

PROGRAMACIÓN DE LOS MANDOS.

Obtenga todos los mandos, se pueden programar un máximo de 3 mandos.

- Ponga el contacto en ON.
- Apunte con el mando hacia el modulo de control se bloqueo situado debajo de la guantera.
- En 4 segundos presione el botón de bloqueo o de desbloqueo del primer mando a distancia.
- En cuatro segundos ponga el contacto en OFF.
- En cuatro segundos ponga el contacto en ON.
- Repita el procedimiento 2 veces.
- En 4 segundos presione el botón de bloqueo o desbloqueo del primer mando.
- El sistema debe ahora bloquear y desbloquear el vehiculo indicando que el modo de programación esta activo.
- Presione el botón de bloqueo o de desbloqueo del primer mando una vez. Las puertas se bloquearan y desbloquearan una vez
- Presione el botón de bloqueo o de desbloqueo de los mandos restantes el vehiculo se bloqueea y desbloqueea cada vez que se programa un mando.
- Ponga el contacto en OFF.
- Quite la llave



C/Río Jucar nº8. Polígono Industrial 45007 Toledo. España.

E-mail: info@elmetools.com

Tel: +34 925 24 55 83 Fax: +34 925 23 16 51



PROGRAMACIÓN DEL INMOVILIZADOR.

El inmovilizador solo puede ser programado usando un equipo de diagnostico.
Se pueden programar un máximo de 6 llaves.

MDX 2001—2003

SINCRONIZACIÓN.

Presione el botón de bloqueo o desbloqueo 5 o 6 veces.

El sistema debe de bloquear y desbloquear el vehiculo indicando que el procedimiento de sincronización es correcto.

PROGRAMACIÓN DE LOS MANDOS.

Obtenga todos los mandos, se pueden programar un máximo de 3 mandos.

- Ponga el contacto en ON.
- Apunte con el mando hacia el modulo de control se bloqueo situado debajo de la guantera.
- En 4 segundos presione el botón de bloqueo o de desbloqueo del primer mando a distancia.
- En cuatro segundos ponga el contacto en OFF.
- En cuatro segundos ponga el contacto en ON.
- Repita el procedimiento 2 veces.
- En 4 segundos presione el botón de bloqueo o desbloqueo del primer mando.
- El sistema debe ahora bloquear y desbloquear el vehiculo indicando que el modo de programación esta activo.
- Presione el botón de bloqueo o de desbloqueo del primer mando una vez. Las puertas se bloquearan y desbloquearan una vez
- Presione el botón de bloqueo o de desbloqueo de los mandos restantes el vehiculo se bloqueara y desbloqueara cada vez que se programa un mando.
- Ponga el contacto en OFF.
- Quite la llave.

PROGRAMACIÓN DEL INMOVILIZADOR.

El inmovilizador solo puede ser programado usando un equipo de diagnostico.
Se pueden programar un máximo de 6 llaves

RL 1996—2001

SINCRONIZACIÓN.

Presione el botón de bloqueo o desbloqueo 5 o 6 veces.

El sistema debe de bloquear y desbloquear el vehiculo indicando que el procedimiento de sincronización es correcto.



C/Río Jucar nº8. Polígono Industrial 45007 Toledo. España.

E-mail: info@elmetools.com

Tel: +34 925 24 55 83 Fax: +34 925 23 16 51



PROGRAMACIÓN DE LOS MANDOS:

Obtenga todos los mandos, se pueden programar un máximo de 3 mandos.

- Ponga el contacto en ON.
- Apunte con el mando hacia el modulo de control se bloqueo situado debajo del sitio del pasajero.
- En 4 segundos presione el botón de bloqueo o de desbloqueo del primer mando a distancia.
- En cuatro segundos ponga el contacto en OFF.
- En cuatro segundos ponga el contacto en ON.
- Repita el procedimiento 2 veces.
- En 4 segundos presione el botón de bloqueo o desbloqueo del primer mando.
- El sistema debe ahora bloquear y desbloquear el vehiculo indicando que el modo de programación esta activo.
- Presione el botón de bloqueo o de desbloqueo del primer mando una vez. Las puertas se bloquearan y desbloquearan una vez
- Presione el botón de bloqueo o de desbloqueo de los mandos restantes el vehiculo se bloqueara y desbloqueara cada vez que se programa un mando.
- Ponga el contacto en OFF.
- Quite la llave

PROGRAMACIÓN DEL INMOVILIZADOR:

El inmovilizador solo puede programado con un equipo de diagnosis, se pueden programar un máximo de 5 llaves.

RL 2002—2003

PROGRAMACIÓN DE LOS MANDOS.

Obtenga todos los mandos, se pueden programar un máximo de 3 mandos.

- Ponga el contacto en ON.
- Apunte con el mando hacia el modulo de control se bloqueo situado debajo del sitio del acompañante.
- En 4 segundos presione el botón de bloqueo o de desbloqueo del primer mando a distancia.
- En cuatro segundos ponga el contacto en OFF.
- En cuatro segundos ponga el contacto en ON.
- Repita el procedimiento 2 veces.
- En 4 segundos presione el botón de bloqueo o desbloqueo del primer mando.
- El sistema debe ahora bloquear y desbloquear el vehiculo indicando que el modo de programación esta activo.
- Presione el botón de bloqueo o de desbloqueo del primer mando una vez. Las puertas se bloquearan y desbloquearan una vez
- Presione el botón de bloqueo o de desbloqueo de los mandos restantes el vehiculo se bloqueara y desbloqueara cada vez que se programa un mando.
- Ponga el contacto en OFF.
- Quite la llave.

PROGRAMACIÓN DEL INMOVILIZADOR:

El inmovilizador solo puede programado con un equipo de diagnosis, se pueden programar un máximo de 5 llaves.



C/Río Jucar nº8. Polígono Industrial 45007 Toledo. España.

E-mail: info@elmetools.com

Tel: +34 925 24 55 83 Fax: +34 925 23 16 51



RSX 2002—2003

PROGRAMACIÓN DE LOS MANDOS:

Obtenga todos los mandos, se pueden programar un máximo de 3 mandos.

- Ponga el contacto en ON.
- En 4 segundos presione el botón de bloqueo o de desbloqueo del primer mando a distancia.
- En cuatro segundos ponga el contacto en OFF.
- En cuatro segundos ponga el contacto en ON.
- Repita el procedimiento 2 veces.
- En 4 segundos presione el botón de bloqueo o desbloqueo del primer mando.
- El sistema debe ahora bloquear y desbloquear el vehículo indicando que el modo de programación esta activo.
- Presione el botón de bloqueo o de desbloqueo del primer mando una vez. Las puertas se bloquearan y desbloquearan una vez
- Presione el botón de bloqueo o de desbloqueo de los mandos restantes el vehículo se bloqueara y desbloqueara cada vez que se programa un mando.
- Ponga el contacto en OFF.
- Quite la llave

PROGRAMACIÓN DEL INMOVILIZADOR:

El inmovilizador solo puede programado con un equipo de diagnosis, se pueden programar un máximo de 5 llaves.

SLX 1997

PROGRAMACIÓN DE LOS MANDOS.

Obtenga todos los mandos de los que se dispongan se pueden programar un máximo de 2 mandos. Retire el panel inferior "A" situado en el sitio del conductor detrás de la tapicería en la columna central.

- Ponga el contacto en ON.
- Acceda al modulo central de bloqueo.

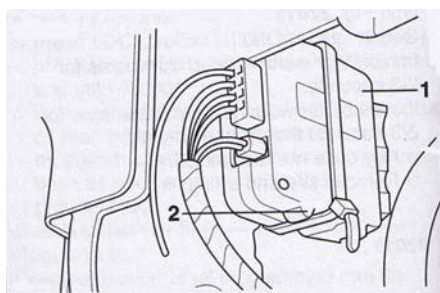

- Use una herramienta adecuada para presionar el botón verde de programación.
- En 5 segundos presione el botón de bloqueo/desbloqueo del mando.
- El led del mando se enciende y apaga, las luces de parking parpadean y la bocina suena procedimiento de programación completado. Repita el procedimiento para programar el otro mando.



C/Río Jucar nº8. Polígono Industrial 45007 Toledo. España.

E-mail: info@elmetools.com

Tel: +34 925 24 55 83 Fax: +34 925 23 16 51



SLX 1998—1999

PROGRAMACIÓN DE LOS MANDOS

METODO 1

- Abra la puerta del conductor.
- Ponga la llave en el contacto
- Ponga el contacto en posición "ACC" y vuelva a posición "LOCK" repítalo 3 veces en 10 segundos.
- En 10 segundos cierre y abra la puerta del conductor 2 veces.
- En 10 segundos ponga el contacto en "ACC" y vuelva a la posición "LOCK" 5 veces, cierre y abra la puerta del conductor.
- El sistema ahora bloquea y desbloquea el vehículo para indicar que la programación esta en modo activo.
- En 20 segundos presione el botón de bloqueo del mando. El sistema ahora bloquea y desbloquea el vehículo.
- En 20 segundos presione el botón de desbloqueo del mando. El sistema bloquea y desbloquea el vehículo.
- El procedimiento de programación esta activado.
- Quite la llave.
- Cierre la puerta del conductor.
- La programación se confirmará bloqueando y desbloqueando el vehículo.

METODO 2.

Se pueden programar un máximo de 4 mandos

- Abra la puerta del conductor
- Ponga la llave en el contacto.
- Ponga el contacto en "ACC", y vuelva a la posición "LOCK", 3 veces en 10 segundos.
- En 10 segundos cierre y abra la puerta del conductor 2 veces.
- En 10 segundos ponga el contacto en "ACC" y vuelva a la posición "LOCK". 3 veces cierre y abra la puerta.
- El sistema ahora bloquea y desbloquea el vehículo para indicar que la programación esta en modo activo.
- En 20 segundos presione el botón de bloqueo del mando.
- El sistema ahora bloquea y desbloquea el vehículo.
- En 20 segundos presione el botón de desbloqueo del mando, el sistema ahora bloquea y desbloquea el vehículo.
- La programación se completado.
- Quite la llave.
- Cierre la puerta del conductor para confirmar la programación el vehículo debe de bloquearse y desbloquearse.
- Repita el procedimiento para los restantes mandos.



C/Río Jucar nº8. Polígono Industrial 45007 Toledo. España.

E-mail: info@elmetools.com

Tel: +34 925 24 55 83 Fax: +34 925 23 16 51



TL 1998—2001

SINCRONIZACIÓN.

Presione el botón de bloqueo o desbloqueo 5 o 6 veces.

El sistema debe de bloquear y desbloquear el vehículo indicando que el procedimiento de sincronización es correcto.

PROGRAMACIÓN DE LOS MANDOS.

Obtenga todos los mandos, se pueden programar un máximo de 3 mandos.

- Ponga el contacto en ON.
- Apunte con el mando hacia el módulo de control de bloqueo situado debajo de la guantera.
- En 4 segundos presione el botón de bloqueo o de desbloqueo del primer mando a distancia.
- En cuatro segundos ponga el contacto en OFF.
- En cuatro segundos ponga el contacto en ON.
- Repita el procedimiento 2 veces.
- En 4 segundos presione el botón de bloqueo o desbloqueo del primer mando.
- El sistema debe ahora bloquear y desbloquear el vehículo indicando que el modo de programación está activo.
- Presione el botón de bloqueo o de desbloqueo del primer mando una vez. Las puertas se bloquearán y desbloquearán una vez.
- Presione el botón de bloqueo o de desbloqueo de los mandos restantes el vehículo se bloqueará y desbloqueará cada vez que se programa un mando.
- Ponga el contacto en OFF.
- Quite la llave

PROGRAMACIÓN DEL INMOVILIZADOR

El inmovilizador solo se puede programar con un equipo de diagnóstico, se puede programar 6 llaves.

ACURA INTEGRA 1990—1993

PROGRAMACIÓN DE LOS MANDOS.

Este sistema usa una ROM integrada en el mando para el sistema de control de seguridad. Cuando reemplazamos los mandos usted necesita cambiar al nuevo mando la ROM del viejo mando

- Quite la tapa del mando viejo.
- Quite la ROM del mando viejo

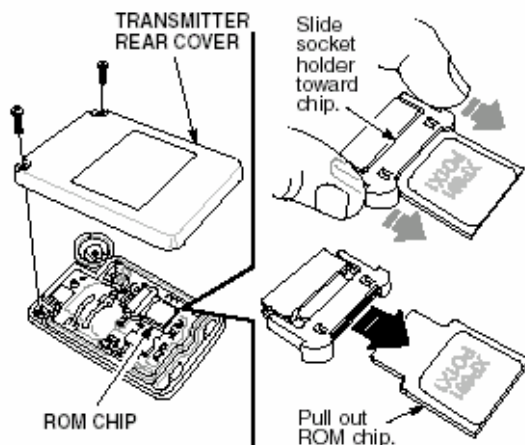

C/Río Jucar nº8. Polígono Industrial 45007 Toledo. España.

E-mail: info@elmetools.com

Tel: +34 925 24 55 83 Fax: +34 925 23 16 51

 **elme TOOLS**

- Ponga la nueva ROM dentro del zócalo, luego deslízalo hasta que quede bloqueado.
- Ponga la tapa del mando.
- Quite el módulo de control del sistema de seguridad de debajo del sitio del conductor.
- Abra el acceso de la unidad de control y remplace la ROM.

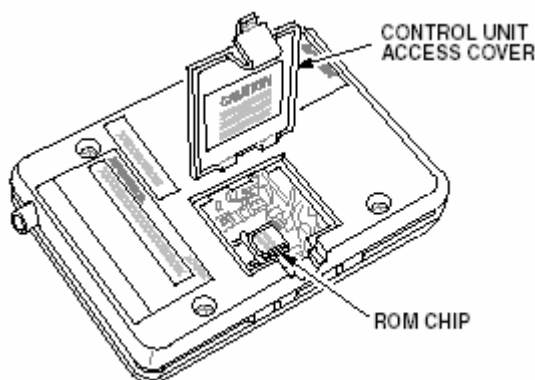

- Presione el botón de RESET que esta cerca de la ROM.
- Cierre la tapa y reinstale la unidad.
- Si usted esta cambiando un mando dañado no cambie la ROM de la unidad solo quite la ROM del mando viejo y póngala en uno nuevo

INTEGRA 1994—1996

PROGRAMACIÓN DE MANDOS.

- Ponga el contacto en ON.
- Mantenga presionado el botón de desarme de la alarma que esta situado debajo de la tapa. Manténgalo apretado durante todo el proceso o la programación será cancelada. El led situado en la parte superior de la columna central parpadeara indicando que esta en modo programación.
- Presione el botón de la parte superior del mando, las luces de parking parpadearan para indicar que el código ha sido aceptado.
- Suelte el botón de desarme de la alarma para salir del modo de programación.

INTEGRA 1997—2001

PROGRAMACIÓN DE LOS MANDOS

- Ponga el contacto en ON.
- Presione el botón de bloqueo o desbloqueo una vez del mando.
- Gire la llave de contacto a la posición LOCK.
- Repita los pasos 1,2 y 3 2 veces mas.
- Ponga el contacto en ON.
- Pulse el botón de bloqueo o de desbloqueo del transmisor. El vehiculo se bloqueara y desbloqueara para indicar que se encuentra en modo de programación.
- Presione el botón de bloqueo o desbloqueo de los mandos a programar, las puertas se deben de bloquear y desbloquear después de la programación de los mandos.
- Ponga el contacto en posición bloqueo para salir del modo de programación.



C/Río Jucar nº8. Polígono Industrial 45007 Toledo. España.

E-mail: info@elmetools.com

Tel: +34 925 24 55 83 Fax: +34 925 23 16 51



ALFA ROMEO

145 1995-2002

146 1995-2002

SPIDER / GTV 1996—2005

PROGRAMACIÓN DEL TELEMANDO

Disponga del código de 4 dígitos del mando a distancia

- Pulse el botón 1 del plafón durante 2 segundos aproximadamente, el led parpadeará mientras este el botón pulsado.

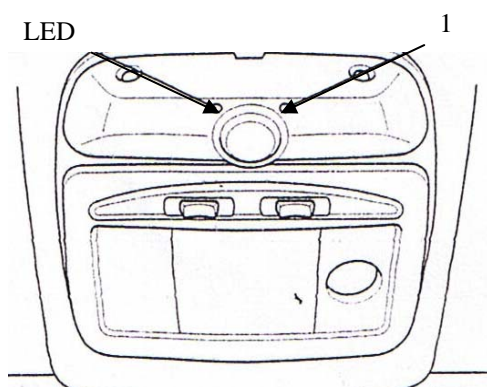

- Suelte el botón.
- Transcurridos 2 segundos el led parpadeará una vez.
- Entonces debe introducir el primer dígito del código presionando el botón el número de veces que haga falta
- Cuando deje de presionar el botón volverá a parpadear introduzca el siguiente dígito del pin presionando el número de veces que sea necesario.
- Repita estos pasos para el resto de dígitos del número pin.
- **Si alguno de los dígitos del código es cero, no pulse el botón después del parpadeo y espere a al siguiente parpadeo introduzca el siguiente dígito.**
- Si la introducción de los dígitos es correcta el led parpadeará
- Si el código es incorrecto el led permanecerá encendido y deberá de repetirse el procedimiento.
- Mientras el led parpadea pulse y mantenga pulsado el botón 1 el led seguirá parpadeando hasta que el led permanezca encendido
- Pulse y mantenga pulsado el botón del mando a distancia hasta que el led permanezca encendido
- Suelte el botón del mando el y el botón del plafón.
- Durante la operación asegúrese de que el mando a distancia este a 20 cm como mínimo del receptor y de que el led del mando a distancia parpadea solo una vez.



C/Río Jucar nº8. Polígono Industrial 45007 Toledo. España.

E-mail: info@elmetools.com

Tel: +34 925 24 55 83 Fax: +34 925 23 16 51



PROGRAMACIÓN DE LA LLAVE

- Disponga de todas las llaves
- Introduzca la llave maestra en el contacto, y de al contacto.
- quite el contacto cuando se apague el testigo
- Antes de transcurridos 10 segundos introduzca la llave que se va a programar
- De al contacto
- Quite la llave inmediatamente cuando se apague el testigo
- Antes de transcurrido diez segundos introduzca la segunda llave a programar
- De al contacto
- Quite la llave inmediatamente después de que se apague el testigo
- Repita esta operación para todas las llaves que se deseen programar con un máximo de 7 llaves
- Tras la programación de la ultima llave y antes de transcurrir 10 segundo introduzca la llave maestra y de el contacto
- Quitando el contacto inmediatamente después de que se pague el testigo
- Para los modelos 145, 146 1.9D JTD DEL AÑO 1999
- De el contacto
- Quite el contacto inmediatamente después de que se apague el testigo.
- De el contacto.
- La luz del inmovilizador permanecerá encendida quite la llave maestra

147 2001 ->

156 1997 ->

166 1998 ->

PROGRAMACIÓN DE LOS MANDOS Y DEL INMOVILIZADOR.

Solo se puede llevar a cabo utilizando n equipo de diagnosis.



C/Río Jucar nº8. Polígono Industrial 45007 Toledo. España.

E-mail: info@elmetools.com

Tel: +34 925 24 55 83 Fax: +34 925 23 16 51



AUDI

A2 2000 <

PROGRAMACIÓN DE MANDOS

- De el contacto utilice la llave que no tiene mando
- Bloquee manualmente la puerta del conductor con la llave
- El sistema le dará treinta segundos para llevar a cabo la programación de cada una de las llaves
- Antes de transcurrido 5 segundos, pulse una vez el botón "desbloqueo" para confirmar la posición 1 de la memoria
- Los intermitentes parpadean una vez para indicar que se ha recibido la señal
- Espere 5 segundos y pulse el botón "desbloqueo" para una vez para confirmar la programación, el vehículo se desbloqueará saliendo del modo de programación.
- Quite el contacto
- Para programar las llaves restantes en la posición de memoria 2, 3 y 4 proceda como se detalla a continuación
- Bloquee la puerta del conductor manualmente y antes de transcurrido 5 segundos pulse el botón de desbloqueo a intervalos de 1 segundo, **2 veces para indicar la segunda posición de memoria, 3 veces para la tercera posición de la memoria, 4 veces para la cuarta posición de memoria.**
- Los intermitentes parpadean una vez cada vez que se pulsa el botón "desbloqueo" para indicar que se ha recibido la señal
- Espere 5 segundos
- Pulse el botón "desbloqueo" una vez para confirmar la programación.
- El vehículo se desbloquea y se desactiva el modo de programación pudiendo retirar la llave.
- **Siempre quite el contacto entre los procedimientos de programación de las llaves**

BORRADO DE LAS POSICIONES DE MEMORIA

- De el contacto
- Bloquee manualmente la puerta del conductor con la llave
- Pulse el botón "desbloqueo" 5 veces a intervalos de 1 segundo. Los intermitentes parpadearán una vez cada vez que se pulsa el botón "desbloqueo"
- Espere 6 segundos y pulse el botón "desbloqueo" una vez para confirmar el borrado



C/Río Jucar nº8. Polígono Industrial 45007 Toledo. España.

E-mail: info@elmetools.com

Tel: +34 925 24 55 83 Fax: +34 925 23 16 51



80, 90 / COUPE 1991-1996 CABRIOLET 1992-2000

Existen dos versiones de mando una por infrarrojos y otra por radiofrecuencias la programación es distinta pero parecida.

Infrarrojos:

- De el contacto utilice la llave que no tiene mando
- Bloquee manualmente las puertas con la llave
- El sistema le dará treinta segundos, para llevar a cabo la programación de cada una de las llaves
- Antes de transcurrido 5 segundos, **pulse una vez el botón "bloqueo/desbloqueo" para confirmar la posición 1 de la memoria, 2 veces para indicar la segunda posición de memoria, 3 veces para la tercera posición de la memoria, 4 veces para la cuarta posición de memoria.**
- La bocina de la alarma suena una vez cada vez que se da al botón para indicar que se ha recibido la señal
- Tras haber programado la ultima llave espere 5 segundos y presione el botón bloqueo/desbloqueo una vez para confirmar la programación. El vehículo se desbloquea

Radiofrecuencia:

- De el contacto utilice la llave que no tiene mando
- Bloquee manualmente las puertas con la llave
- El sistema le dará treinta segundos para llevar a cabo la programación de cada una de las llaves
- **Pulse una vez el botón "desbloqueo" para confirmar la posición 1 de la memoria, 2 veces para indicar la segunda posición de memoria, 3 veces para la tercera posición de la memoria, 4 veces para la cuarta posición de memoria.**
- La bocina de la alarma suena una vez cada vez que se da al botón para indicar que se ha recibido la señal
- Espere 6 segundos.
- Pulse el botón de desbloqueo una vez para confirmar la programación. El odo de programación queda desactivado.

A3 1996-03

A6 1997-05

A8 1996-03

- De el contacto utilice la llave que no tiene mando
- Bloquee manualmente la puerta del conductor con la llave
- El sistema le dará treinta segundos para llevar a cabo la programación de cada una de las llaves
- Antes de transcurrido 5 segundos, pulse una vez el botón "desbloqueo" para confirmar la posición 1 de la memoria
- Los intermitentes parpadean una vez para indicar que se ha recibido la señal
- Espere 5 segundos y pulse el botón "desbloqueo" para una vez para confirmar la programación, el vehiculo se desbloqueara saliéndose del modo de programación.
- Quite el contacto
- Para programar las llaves restantes en la posición de memoria 2, 3 y 4 proceda como se detalla a continuación
- Bloquee la puerta del conductor manualmente y antes de transcurrido 5 segundos pulse el botón de desbloqueo a intervalos de 1 segundo, **2 veces para indicar la segunda posición de memoria, 3 veces para la tercera posición de la memoria, 4 veces para la cuarta posición de memoria.**
- Los intermitentes parpadean una vez cada vez que se pulsa el botón "desbloqueo" para indicar que se ha recibido la señal
- Espere 5 segundo



C/Río Jucar nº8. Polígono Industrial 45007 Toledo. España.

E-mail: info@elmetools.com

Tel: +34 925 24 55 83 Fax: +34 925 23 16 51



- Pulse el botón "desbloqueo" una vez para confirmar la programación.
- El vehículo se desbloquea y se desactiva el modo de programación pudiendo retirar la llave
- **Siempre quite el contacto entre los procedimientos de programación de las llaves**

BORRADO

De el contacto.

Bloquee manualmente la puerta del conductor con la llave.

Pulse el botón de desbloqueo 5 veces a intervalos de 1 segundo.

Los intermitentes parpadean una vez para indicar que se ha recibido la señal.

Espere 6 segundos.

Pulse el botón de desbloqueo una vez para confirmar el borrado.

Quite el contacto

Vuelva a programarlas

A4 1994-01

- De el contacto utilice la llave que no tiene mando
- Bloquee manualmente la puerta del conductor con la llave
- Antes de transcurrido 5 segundos, pulse una vez el botón "desbloqueo" para confirmar la posición 1 de la memoria
- Espere 5 segundos, y pulse el botón de desbloqueo una vez para confirmar la programación.
- El vehículo se desbloquea y se sale del modo de programación.
- Para programar las llaves restantes en la memoria 2,3 y 4 se procede de la siguiente manera
- De el contacto. Utilice una llave que no tenga mando a distancia.
- Bloquee manualmente la puerta del conductor con la llave.
- Antes de transcurrido 5 segundos pulse el botón de desbloqueo a intervalos de un segundo , **2 veces para indicar la segunda posición de memoria, 3 veces para la tercera posición de la memoria, 4 veces para la cuarta posición de memoria.**
- La bocina de la alarma suena una vez cada vez que se pulsa el botón de desbloqueo para indicar que se ha recibido la señal.
- Espere 5 segundos y pulse el botón "desbloqueo" una vez para confirmar la programación el vehículo se desbloqueará. Modo de programación desactivado.

A4 2001 <

Estos modelos pueden perder la sincronización si se acciona repetidamente los botones fuera del alcance del coche, o cuando se sustituye las baterías para sincronizarlo realice las siguientes operaciones.

- Pulse uno de los botones
- Bloquee y desbloquee manualmente la puerta del conductor antes de transcurridos 30 segundos
- El sistema debería funcionar adecuadamente transcurrido un minuto, en caso contrario habrá que programarlos con un equipo de diagnóstico.

TT 1998 <

- De el contacto utilice la llave que no tiene mando
- Bloquee manualmente la puerta del conductor con la llave
- El sistema le dará treinta segundos para llevar a cabo la programación de cada una de las llaves



C/Río Jucar nº8. Polígono Industrial 45007 Toledo. España.

E-mail: info@elmetools.com

Tel: +34 925 24 55 83 Fax: +34 925 23 16 51



- Antes de transcurrido 5 segundos, pulse una vez el botón “desbloqueo” para confirmar la posición 1 de la memoria
- Los intermitentes parpadean una vez para indicar que se ha recibido la señal
- Espere 5 segundos y pulse el botón “desbloqueo” para una vez para confirmar la programación, el vehículo se desbloqueará saliéndose del modo de programación.
- Quite el contacto
- Para programar las llaves restantes en la posición de memoria 2, 3 y 4 proceda como se detalla a continuación
- Bloquee la puerta del conductor manualmente y antes de transcurrido 5 segundos pulse el botón de desbloqueo a intervalos de 1 segundo, **2 veces para indicar la segunda posición de memoria, 3 veces para la tercera posición de la memoria, 4 veces para la cuarta posición de memoria.**
- Los intermitentes parpadean una vez cada vez que se pulsa el botón “desbloqueo” para indicar que se ha recibido la señal
- Espere 5 segundos
- Pulse el botón “desbloqueo” una vez para confirmar la programación.
- El vehículo se desbloquea y se desactiva el modo de programación pudiendo retirar la llave.
- **Siempre quite el contacto entre los procedimientos de programación de las llaves**

BORRADO DE LAS POSICIONES DE MEMORIA

- De el contacto
- Bloquee manualmente la puerta del conductor con la llave
- Pulse el botón “desbloqueo” 5 veces a intervalos de 1 segundo. Los intermitentes parpadearán una vez cada vez que se pulsa el botón “desbloqueo”
- Espere 6 segundos y pulse el botón “desbloqueo” una vez para confirmar el borrado



C/Río Jucar nº8. Polígono Industrial 45007 Toledo. España.

E-mail: info@elmetools.com

Tel: +34 925 24 55 83 Fax: +34 925 23 16 51



BMW

SERIE 3 1992—2000

PROGRAMACIÓN DEL MANDO DE INFRAROJOS:

- apunte con la llave hacia el receptor situado en el espejo interior a una distancia de menos de 15 cm.
- **Con inmovilizador: desbloquee el vehículo con mando a distancia.**
- Cierre la puerta del conductor, de y quite el contacto
- De y mantenga pulsado el botón de bloqueo/desbloqueo.
- **Con inmovilizador pulse y mantenga pulsado el botón de desbloqueo**
- Pulse brevemente el botón bloqueo doble 3 veces en menos de 10 segundos con el botón "bloqueo/desbloqueo" pulsado.
- **Con inmovilizador: pulse brevemente el botón de bloqueo 3 veces en menos de 10 segundos con el botón de desbloqueo pulsado**
- Suelte el botón de bloqueo/desbloqueo
- **Con inmovilizador suelte el botón de desbloqueo**
- El led parpadea lentamente durante 10 segundos
- Pulse el botón de bloqueo/desbloqueo o el de bloqueo doble
- **Con inmovilizador: pulse el botón de bloqueo o de desbloqueo**
- El sistema de cierre centralizado bloque y desbloquea el vehículo indicando de este modo que la programación es correcta
- Se pueden programar un máximo de 4 llaves

PROGRAMACIÓN DEL MANDO DE RADIOFRECUENCIA:

- Desbloquee el vehículo con el mando a distancia.
- Entre en el vehículo cierre la puerta del conductor
- De y quite el contacto
- Pulse y mantenga pulsado el botón de desbloqueo
- Pulse brevemente el botón de bloqueo tres veces en menos de 10 segundos con el botón de desbloqueo pulsado
- Suelte el botón de desbloqueo, en algunos modelos el led parpadea lentamente durante 10 segundos
- El sistema de cierre se bloquea y desbloquea para indicar que el método de programación es correcto
- Se puede programar un máximo de 4 llaves.



C/Río Jucar nº8. Polígono Industrial 45007 Toledo. España.

E-mail: info@elmetools.com

Tel: +34 925 24 55 83 Fax: +34 925 23 16 51



SERIE 3 1998 <
SERIE 5 1996- 03
SERIE 7 1995- 02

Existen dos tipos de mandos los cuales se detallan a continuación.

TIPO 1



- Desbloquee el vehiculo
- Entre en el vehiculo. Cierre la puerta del conductor.
- De y quite el contacto.
- Retire la llave del contacto.
- Pulse y mantenga pulsado el botón de desbloqueo (1).
- Pulse brevemente el botón de bloqueo (2) 3 veces en menos de 10 segundos con el botón de desbloqueo pulsado
- Suelte el botón de desbloqueo
- En algunos modelos el led parpadea lentamente durante diez segundo
- En algunos modelos el sistema de cierre se boquea y se desbloquea rápidamente para indicar que la programación ha sido correcta.

TIPO 2

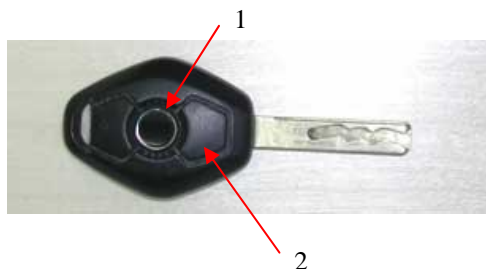

- Desbloquee el vehiculo
- Entre en en el vehiculo. Cierre la puerta del conductor.
- De y quite el contacto.
- Retire la llave del contacto.
- Pulse y mantenga pulsado el botón de desbloqueo (2).
- Pulse brevemente el botón de bloqueo (1) 3 veces en menos de 10 segundos con el botón de desbloqueo pulsado
- Suelte el botón de desbloqueo
- En algunos modelos el led parpadea lentamente durante diez segundo
- En algunos modelos el sistema de cierre se boquea y se desbloquea rápidamente para indicar que la programación ha sido correcta.

Z8 - 1999-2003
X5 - 1999-2005

PROGRAMACION DEL MANDO

- De y quite el contacto

INMOVILIZADOR

- Llave de repuesto adaptada al sistema inmovilizador de y quite el contacto



C/Río Jucar nº8. Polígono Industrial 45007 Toledo. España.

E-mail: info@elmetools.com

Tel: +34 925 24 55 83 Fax: +34 925 23 16 51



BUICK

CENTURY 1994 - 1996

- Acceda al conector de programación verde. Localizado en el maletero
- Una los terminales con un cable
- El sistema se bloqueara y desbloqueara las puertas y activara la luz del maletero indicando que la programación esta en modo activo
- La luz del maletero estará encendida durante el proceso
- Procedimiento a seguir:
 - Primero presione algún botón del mando
 - El sistema ahora bloqueara y desbloqueara las puertas parpadeando la luz del maletero indicando que el transmisor esta programado
 - La luz del maletero estara encendida durante todo el procedimiento
 - Repita los pasos anteriores para programar mas mandos.
- Quite el cable que une los terminales para salir del modo de programación.

CENTURY 1997 - 2000

REGAL 1997 - 2000

Sincronización del mando:

- Sitúese cerca del vehiculo
- Presione y mantenga presionado durante 7 segundos los botones abrir y cerrar simultáneamente.
- La bocina sonara para confirmar la programación.

Programación:

Se puede programar o bien con una maquina de diagnosis o de forma manual de la siguiente manera:

- Sitúese en el puesto del conductor.
- Cierre las puertas
- Mantenga presionado el botón de "desbloqueo" en la puerta .
- Ponga y quite la llave en el contacto dos veces, no gire la llave en el contacto.
- Introduzca la llave en el contacto tres veces y deje la llave en el contacto no gire el contacto
- La puerta se bloqueara y sonara una señal tres veces indicando que se encuentra en modo de programación.
- Presione simultáneamente durante doce segundos el botón de abrir y cerrar
- Sonaran dos señales indicando que se ha programado quite la llave del contacto saliendo del modo de programación
- Se pueden programar un máximo de 4 mandos

CENTURY 2001 - 2003

REGAL 2001 - 2003

Sincronización del mando:

- Sitúese cerca del vehiculo
- Presione y mantenga presionado durante 7 segundos los botones abrir y cerrar simultáneamente.

Emitir una señal sonora para confirmar la programación.

La programación solo se puede realizar a través de un equipo de diagnostico.



C/Río Jucar nº8. Polígono Industrial 45007 Toledo. España.

E-mail: info@elmetools.com

Tel: +34 925 24 55 83 Fax: +34 925 23 16 51



LE SABRE 1994—1995
PARK AVENUE 1994—1995

Sincronización del mando:

- Sitúese cerca del vehículo
- Presione y mantenga presionado durante 8 segundos los botones abrir y cerrar simultáneamente.

Emitir una señal sonora para confirmar la programación.

Programación:

- contacto "OFF"
- Ponga el fusible del conector 4 y 8 en DLC.
- Cierre todas las puertas ponga el contacto en "ON"
- Las puertas se bloquean
- Presione y mantenga presionado el botón de bloqueo y de desbloqueo del mando durante 30 segundos.
- Las puertas se bloquearan y desbloquearan.
- Repita esta operación para el resto de mandos.
- Quite el fusible
- El sistema admite un máximo de dos mandos

LE SABRE 1996—1999
PARK AVENUE 1996—1997

Sincronización del mando:

- Sitúese cerca del vehículo
- Presione y mantenga presionado durante 8 segundos los botones abrir y cerrar simultáneamente.

La puerta se bloqueara para confirmar la sincronización

Programación:

- Contacto "OFF"
- Use un cable con fusible y conecte el conector 4 y 8 de la conexiones de datos "DLC"
- Cierre todas las puertas ponga el contacto en "ON"
- Las puertas se bloquean
- Presione y mantenga presionado el botón de bloqueo y de desbloqueo del mando durante 30 segundos.
- Las puertas se bloquearan y desbloquearan.
- Repita esta operación para el resto de mandos.
- Quite el fusible
- El sistema admite un máximo de cuatro mandos

LE SABRE 2000— 2003
PARK AVENUE 1998—2003

Solo se puede programar con una maquina de diagnosis y un máximo de 4 mandos

RAINIER 2003

Solo se puede programar a través de un equipo de diagnosis, existen posiciones de memoria cuando se programen hay que programar todas las llaves, con un máximo de 4



C/Río Jucar nº8. Polígono Industrial 45007 Toledo. España.

E-mail: info@elmetools.com

Tel: +34 925 24 55 83 Fax: +34 925 23 16 51



REGAL 1994—1996

Acceda al conector de programación de color blanco y negro situado detrás del panel RH del maletero

- Conecte el cable de programación a masa.
- El sistema se bloquee y se desbloquee indicando que la programación esta activa.
- Presione algún botón del mando.
- Las puertas se bloquearan y se desbloquearan indicando que el mando esta programado.
- Desconecte el cable de programación para salir del modo de programación.
- Existen posiciones de memoria cuando re programe debe de programar todos los mandos
- Se puede programar un máximo de 2 mandos.

RENDEZOUS 2002—2003

SINCRONIZACIÓN DEL MANDO:

- Sitúese cerca del vehiculo
- Presione y mantenga presionado durante 7 segundos los botones abrir y cerrar simultáneamente.
- Suena la bocina para confirmar la sincronización.

El mando solo se puede programar usando un equipo de diagnosis.

INMOVILIZADOR

CON LLAVE MASTER

- introduzca la llave master en el contacto y situela en la posición "ON"
- Ponga la llave en posición "OFF" y quite la llave
- Introduzca la llave nueva durante 10 segundos
- Ponga el contacto en "ON"

SIN LLAVE MASTER

Programación de una nueva llave master

- ponga la llave en el contacto en posición ON
- El led se encenderá
- Aproximadamente después de 10 minutos el led se apagara
- Ponga el contacto en "OFF".
- Espere 5 segundos.
- Ponga el contacto en "ON".
- El led se iluminara y aproximadamente después de 10 minutos el led se apagara
- Ponga el contacto en "OFF".
- Espere 5 segundos
- Ponga el contacto en "ON"
- El led se iluminara
- Después de diez minutos aproximadamente el led se apagara.
- Ponga el contacto en "OFF"
- Espere 5 segundos.
- Arranque el motor
- Ahora la nueva llave "MASTER" esta programada
- Se borrarán los otros códigos



C/Río Jucar nº8. Polígono Industrial 45007 Toledo. España.

E-mail: info@elmetools.com

Tel: +34 925 24 55 83 Fax: +34 925 23 16 51



RIVIERA 1994

PROGRAMACIÓN DEL MANDO:

Acceda al conector de programación verde localizado cerca del modulo de recepción localizado en el maletero.

- la secuencia de programación debe de completarse en 30 segundos.
- Ponga el contacto en ON
- Ponga el conector de programación a masa
- El sistema ahora bloqueara y desbloqueara el vehiculo indicando que el modo de programación esta activado
- Presione el botón "abrir" dos veces en el mando.
- Las puertas se cerraran y abrirán una vez indicando que el mando esta programado
- Repita el procedimiento para la programación de los restantes mandos.
- Desconecte el conector de programación para salir de modo de programación.

RIVIERA 1994-1995

El mando solo se puede programar a través de un equipo de diagnosis.

Programación de llaves

Para programar llaves nuevas se necesita un equipo de diagnosis y el código BCM

RIVIERA 1996—1997

PROGRAMACIÓN DE LOS MANDOS.

Ponga el contacto en OFF

- Acceda al conector de datos localizado cerca de la columna de dirección.
- Use un cable con fusible y conecte el conector 4 y 8 de la conexiones de datos "DLC"
- Ponga el contacto en ON
- Presione los botones de abrir y de cerrar del mando
- Las puertas se cerraran y se abrirán indicando que el mando se ha programado repita el procedimiento para los siguientes mandos
- Quite el cable de la conexiones 4 y 8 para salir del modo de programación

PROGRAMACIÓN DE LLAVES

Para programar llaves nuevas se necesita un equipo de diagnosis y el código BCM

RIVIERA 1998—1999

SINCRONIZACIÓN DEL MANDO

Sitúese cerca del vehiculo

Presione simultáneamente los botones de cerrar y abrir durante 8 segundos

PROGRAMACIÓN

Ponga el contacto en "OFF"

- Acceda al conector de datos localizado cerca de la columna de dirección.
- Use un cable con fusible y conecte el conector 4 y 8 de la conexiones de datos "DLC"
- Cierre las puertas.



- Ponga el contacto en ON
- Las puertas se cerraran
- Presione los botones del mando de cerrar y abrir durante 30 segundos
- Las puertas se cerraran y se abrirán, para confirmar la programación del mando
- Repita la operación para todos los mandos.
- Retire el cable con fusible para salir del modo programación.
- Existen posiciones de memoria para los mando, cuando programe los mandos tiene que programarlos todos.
- Se pueden programar un máximo de 4 mandos

ROADMASTER 1994—1996

PROGRAMACIÓN DE LOS MANDOS

- Acceda al Terminal de programación localizado en el maletero
- En los sedan es un cable negro y blanco
- En los modelos wagon el conector es negro y el cable negro y blanco.
- Se abren y cierran las puertas para indicar que el sistema se encuentra en modo de programación. encendiéndose la luz de la puerta del maletero estando encendida durante el proceso
- Presione algún botón del mando
- El sistema ahora cerrara y abrirá el coche indicando que el mando ha sido programado
- Repita el proceso para el resto de los mandos
- Retire el conector de programación para salir del modo programación

PROGRAMACIÓN DE LLAVES

Para programar llaves nuevas se necesita un equipo de diagnosis y el código BCM

SKYLARK 1994—1996

Los mandos se deben de programar juntos

- acceda al Terminal de programación. Localizado debajo del panel de los pilotos del maletero
- Puentee este Terminal.
- El coche se bloqueara y se desbloqueara para indicar que esta en modo programación
- Presione algún botón del mando
- El sistema abrirá y cerrara los puertas para indicar que el mando se ha programado.
- Repita el procedimiento con el otro mando
- Quite el puente del conector de programación para salir del modo programación.

PROGRAMACIÓN DEL INMOVILIZADOR

- Ponga el contacto en ON
- Intente arrancar, el motor no arrancara
- La luz del sistema de seguridad parpadeara
- Después de aproximadamente 10 minutos la luz del sistema de seguridad se apagara
- Ponga el contacto en OFF
- Espere 5 segundos
- Arranque el motor
- El sistema se encuentra ahora programado
- Se borrarán todos los códigos



C/Río Jucar nº8. Polígono Industrial 45007 Toledo. España.

E-mail: info@elmetools.com

Tel: +34 925 24 55 83 Fax: +34 925 23 16 51



SKYLARK 1997– 1998

SINCRONIZACIÓN DE LOS MANDOS

Sitúese cerca del vehículo.

Presione los botones abrir y cerrar simultáneamente durante 7 segundos

La puerta se cerrará para confirmar la sincronización.

PROGRAMACIÓN DE LOS MANDOS:

- Ponga el contacto en OFF
- Acceda al Terminal de programación. Localizado debajo del panel de los pilotos del maletero
- Puentee este Terminal.
- El coche se bloqueará y se desbloqueará para indicar que está en modo programación
- Presione y mantenga presionado el botón abrir y cerrar del mando
- El sistema abrirá y cerrará las puertas para indicar que el mando se ha programado.
- Repita el procedimiento con los otros mandos
- Se pueden programar un máximo de 4 mandos

Quite el puente del conector de programación para salir del modo programación

PROGRAMACIÓN DEL INMOVILIZADOR

- Ponga el contacto en ON
- Intente arrancar, el motor no arrancará
- La luz del sistema de seguridad parpadeará
- Después de aproximadamente 10 minutos la luz del sistema de seguridad se apagará
- Ponga el contacto en OFF
- Espere 10 segundos
- Arranque el motor
- El sistema se encuentra ahora programado

Se borrarán todos los códigos



C/Río Jucar nº8. Polígono Industrial 45007 Toledo. España.

E-mail: info@elmetools.com

Tel: +34 925 24 55 83 Fax: +34 925 23 16 51



CADILLAC

CATERA 1997—2001

SINCRONIZACIÓN DE LOS MANDOS:

Sitúese cerca del vehículo.

Presione los botones abrir y cerrar simultáneamente durante 7 segundos
La puerta se cerrara para confirmar la sincronización.

PROGRAMACIÓN DE LOS MADOS:

Solo se puede programar a través de un equipo de diagnosis

PROGRAMACIÓN DEL INMOVILIZADOR SIN LLAVE ORIGINAL:

- Ponga el contacto en ON.
- El led del sistema se iluminara
- Aproximadamente después de 10 minutos el led del sistema se apagara
- Ponga el contacto en OFF y espere 5 segundos.
- Repita lo anterior 3 veces
- Arranque el motor
- Con un equipo de diagnosis puede borrar los códigos de error

PROGRAMAIÓN DEL INMOVILIZADOR CON LLAVE MASTER:

- introduzca la llave master en el contacto
- Ponga el contacto en ON.
- Ponga el contacto en OFF.
- Retire la llave master.
- Espere 10 segundos para introducir la nueva llave
- Ponga el contacto en ON.
- La nueva llave quedara programada
- Se pueden programar un máximo de 10 llaves



C/Río Jucar nº8. Polígono Industrial 45007 Toledo. España.

E-mail: info@elmetools.com

Tel: +34 925 24 55 83 Fax: +34 925 23 16 51



CTS 2002– 2003

SINCRONIZACIÓN DE LOS MANDOS:

Sitúese cerca del vehículo.

Presione algún botón del mando

La puerta se cerrará y abrirá para confirmar la sincronización.

PROGRAMACIÓN DE LOS MANDOS:

Solo se puede programar a través de un equipo de diagnóstico

PROGRAMACIÓN DEL INMOVILIZADOR SIN LLAVE MASTER:

- Ponga el contacto en ON.
- El led del sistema se iluminará
- Aproximadamente después de 10 minutos el led del sistema se apagará
- Ponga el contacto en OFF y espere 5 segundos
- Repita lo anterior 3 veces
- Arranque el motor
- Con un equipo de diagnóstico puede borrar los códigos de error

PROGRAMACIÓN DEL INMOVILIZADOR CON LLAVE MASTER:

- introduzca la llave master en el contacto
- Ponga el contacto en ON.
- Ponga el contacto en OFF.
- Retire la llave master.
- Espere 10 segundos para introducir la nueva llave
- Ponga el contacto en ON.
- La nueva llave quedará programada
- Se pueden programar un máximo de 10 llaves

DE VILLE 1994– 1999

EL DORADO 1994–2002

SEVILLE 1994–1997

SINCRONIZACIÓN DEL MANDO:

Sitúese cerca del vehículo

Presione simultáneamente los botones cerrar y abrir durante 7 segundos

Las puertas se cerrarán para confirmar la sincronización.

PROGRAMACION DE LOS MANDOS:

El mando solo se puede programar a través del equipo de diagnóstico.

PROGRAMACIÓN DEL INMOVILIZADOR:

Las nuevas llaves solo se pueden programar con un equipo de diagnóstico



C/Río Jucar nº8. Polígono Industrial 45007 Toledo. España.

E-mail: info@elmetools.com

Tel: +34 925 24 55 83 Fax: +34 925 23 16 51



DE VILLE 2000—2003

SEVILLE 1998—2003

SINCRONIZACION DE LOS MANDOS:

Sitúese cerca del vehículo

Presione simultáneamente los botones cerrar y abrir durante 7 segundos

Las puertas se cerraran para confirmar la sincronización.

PROGRAMACIÓN DE LOS MANDOS:

El mando solo se puede programar a través del equipo de diagnóstico.

PROGRAMCIÓN DEL INMOVILIZADOR:

Programación del inmovilizador sin llave original:

- Ponga el contacto en ON.
- El led del sistema se iluminara
- Aproximadamente después de 10 minutos el led del sistema se apagara
- Ponga el contacto en OFF y espere 5 segundos
- Repita lo anterior 3 veces
- Arranque el motor
- Con un equipo de diagnóstico puede borrar los códigos de error

PROGRAMACIÓN DEL INMOVILIZADOR CON LLAVE MASTER:

- introduzca la llave master en el contacto
- Ponga el contacto en ON.
- Ponga el contacto en OFF.
- Retire la llave master.
- Espere 10 segundos para introducir la nueva llave
- Ponga el contacto en ON.
- La nueva llave quedara programada
- Se pueden programar un máximo de 10 llaves

ESCALADE 1999—2000

Tipo 1

Mando de dos botones

Sincronización del mando:

Sitúese cerca del vehículo.

Presione y deje presionado los botones de cerrar y de abrir durante 7 segundos

El vehículo se cerrara y se abrirá para indicar que se ha sincronizado.



C/Río Jucar nº8. Polígono Industrial 45007 Toledo. España.

E-mail: info@elmetools.com

Tel: +34 925 24 55 83 Fax: +34 925 23 16 51



PROGRAMACIÓN DEL MANDO:

Obtenga todos los mandos

Acceda al conector de programación que se encuentra al lado de la columna de dirección:
Puentee los terminales 4 y 8 del conector.

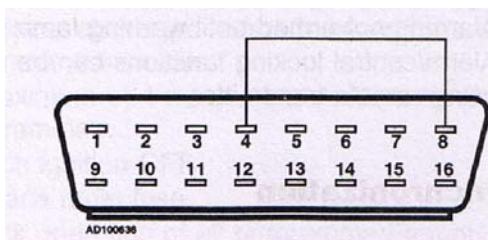

El sistema abrirá y cerrará las puertas indicando que la programación está en modo activo

- Mantenga presionado los botones del mando de cerrar y de abrir hasta terminar el ciclo aproximadamente 10 segundos.
- Repita el procedimiento para programar los otros mandos, se pueden programar un max de 4 mandos
- Retire el puente entre las conexiones 4 y 8 para salir del modo programación

Tipo 2

MANDO DE TRES BOTONES:

SINCRONIZACIÓN DEL MANDO:

Sitúese cerca del vehículo.

Presione y deje presionado los botones de cerrar y de abrir durante 7 segundos

El vehículo se cerrará y se abrirá para indicar que se ha sincronizado.

PROGRAMACIÓN DEL MANDO:

Tenga todos los mandos de los que disponga

Acceda al conector de programación que se encuentra al lado de la columna de dirección:
Puentee los terminales 4 y 8 del conector.

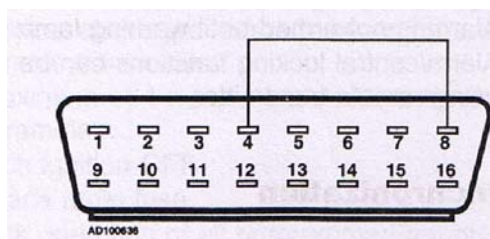

El sistema abrirá y cerrará las puertas indicando que la programación está en modo activo

- Mantenga presionado los botones del primer mando de cerrar y de abrir hasta terminar el ciclo aproximadamente 10 segundos.
- Repita el procedimiento para programar los otros mandos, se pueden programar un max de 4 mandos
- Retire el puente entre las conexiones 4 y 8 para salir del modo programación



C/Río Júcar nº8. Polígono Industrial 45007 Toledo. España.

E-mail: info@elmetools.com

Tel: +34 925 24 55 83 Fax: +34 925 23 16 51



Tipo 3:

MANDO CON CUATRO BOTONES SINCRONIZACIÓN DE LOS MANDOS :

Sitúese cerca del vehículo.

Presione y deje presionado los botones de cerrar y de abrir durante 7 segundos
El vehículo se cerrará y se abrirá para indicar que se ha sincronizado.

PROGRAMACIÓN DE LOS MANDOS:

Consiga todos los mandos del vehículo

Gire la llave hasta la posición "RUN", y vuelva a la posición "OFF".

Quite el fusible de la radio. gire la llave de posición "OFF" a posición "RUN" tres veces en 5 segundos.

La cerradura abre y cierra para confirmar que se encuentra en modo programación

- Mantenga presionado los botones de cerrar y de abrir del mando durante 15 segundos
- La cerradura abra su ciclo para confirmar la programación
- Repita el procedimiento para el resto de los mandos

Se pueden programar un máximo de 4 mandos a distancia

Ponga el contacto en "OFF" y ponga el fusible de la radio. Y compruebe todos los mandos.

PROGRAMACIÓN DEL INMOVILIZADOR.

Ponga el contacto en "ON"

- Haga por encender el motor, el motor no arrancará.
- El led del sistema se iluminará
- Después de aproximadamente diez minutos el led se apagará
- Espere 10 segundos.
- Ponga el contacto en ON
- Intente arrancar el motor, el motor no arrancará.
- El led del sistema se iluminará.
- Después de aproximadamente de 10 minutos el led se apagará
- Ponga el contacto en "OFF"
- Espere 10 segundos.
- Ponga el contacto en ON
- Intente arrancar el motor, el motor no arrancará.
- El led del sistema se iluminará.
- Después de aproximadamente de 10 minutos el led se apagará
- Ponga el contacto en "OFF"
- Espere 10 segundos
- Arranque el motor
- Ponga el contacto en "OFF"
- Borre los códigos de error con una máquina de diagnóstico.
- Las llaves de repuesto también se pueden grabar con un equipo de diagnóstico.

ESCALADE 2001—2003

SINCRONIZACIÓN DE LOS MANDOS :

Sitúese cerca del vehículo.

Presione y deje presionado los botones de cerrar y de abrir durante 7 segundos
El vehículo se cerrará y se abrirá para indicar que se ha sincronizado.



C/Río Júcar nº8. Polígono Industrial 45007 Toledo. España.

E-mail: info@elmetools.com

Tel: +34 925 24 55 83 Fax: +34 925 23 16 51



PROGRAMACIÓN DE MANDOS:

Obtenga todos los mandos del vehiculo

Cierre las puertas

- Meta la llave en el contacto
- Mantenga presionado el botón de la puerta de bloqueo manteniéndolo en la posición de desbloqueo
- Lleve a cabo la siguiente operación en el contacto "ON", "OFF", "ON", "OFF".
- Suele el botón de bloqueo de la puerta.
- El sistema bloqueara y desbloqueara el vehiculo indicando que la programación esta activa.
- El sistema memoriza la posición de los mandos por lo que habrá que reprogramar todos, se pueden programar un máximo de 4 mandos.
- Presione y mantenga presionado los botones de bloqueo y de desbloqueo del mando durante 15 segundos
- El sistema bloqueara y desbloqueara el vehiculo para indicar que el mando ha sido programado repita esta operación con los restantes mandos a distancia.
- Ponga el contacto en "ON" para salir del modo de programación.

PROGRAMACIÓN DEL INMOVILIZADOR

TIPO 1

- Ponga el contacto en "ON"
- Haga por encender el motor rápidamente este no arrancara
- El led del sistema se iluminara
- Después de aproximadamente diez minutos el led se apagara
- Espere 5 segundos.
- Ponga el contacto en ON
- Intenta arrancar el motor rápidamente, el motor no arrancara.
- El led del sistema se iluminara.
- Después de aproximadamente de 10 minutos el led se apagara
- Ponga el contacto en "OFF"
- Espere 5 segundos.
- Ponga el contacto en ON
- Intenta arrancar el motor, el motor no arrancara.
- El led del sistema se iluminara.
- Después de aproximadamente de 10 minutos el led se apagara
- Ponga el contacto en "OFF"
- Espere 5 segundos
- Arranque el motor
- Ponga el contacto en "OFF"
- Borre los código de error con una maquina de diagnosis.

Las llaves de repuesto también se pueden grabar con un equipo de diagnosis

TIPO 2

Este procedimiento se llevara a cavo cuando se tengan dos llaves master programadas

- Introduzca la primera llave master en el contacto y póngala en posición "ON".
- Ponga la llave en "OFF" y quite la llave del contacto
- Espere 10 segundos e introduzca la segunda llave master y ponga el contacto en "ON".
- Ponga el contacto en "OFF" y quite la llave
- Espere 10 segundos e introduzca la nueva llave y ponga el contacto en ON
- La nueva llave esta ahora programada.
- Repita el procedimiento para añadir nuevas llaves.
- Se pueden programar un máximo de 10 llaves.

Las llaves master también se pueden programar con equipo de diagnostico



C/Río Jucar nº8. Polígono Industrial 45007 Toledo. España.

E-mail: info@elmetools.com

Tel: +34 925 24 55 83 Fax: +34 925 23 16 51



FLEETWOOD 1994—1995

SINCRONIZACIÓN DEL MANDO:

Sitúese cerca del vehículo

Presione algún botón del mando que se va a resincronizar

Las puertas se cerraran para confirmar la sincronización

PROGRAMACIÓN DEL MANDO:

Acceda al Terminal de programación situado en el maletero

- Ponga el contacto en ON
- Ponga el Terminal de programación a masa
- Presione una vez algún botón del mando
- Se bloqueara y se desbloqueara el vehículo, se encenderá la luz del maletero para indicar que se encuentra en modo de programación.
- Repita el procedimiento para el resto de mandos.
- Desconecte la masa del conector de programación para salir del modo programación.

PROGRAMACIÓN DEL INMOVILIZADOR:

El inmovilizador solo se puede programar con un equipo de diagnóstico.

SRX 2003

SINCRONIZACIÓN DEL MANDO:

Sitúese cerca del vehículo

Presione algún botón del mando que se va a resincronizar

Las puertas se cerraran para confirmar la sincronización

PROGRAMACIÓN DEL MANDO

Solo se puede programar usando un equipo de diagnóstico.

PROGRAMACIÓN DEL INMOVILIZADOR:

- Ponga el contacto en "ON"
- El led del sistema se iluminara.
- Después de 10 minutos el led se apagara
- Ponga el contacto en "OFF"
- Espere 5 segundos.
- Repita este ciclo tres veces tardara 30 minutos.
- Arranque el motor.

PROGRAMACIÓN DEL INMOVILIZADOR CON LLAVE MASTER

- Introduzca la llave master en el contacto
- Ponga el contacto en "ON"
- Ponga el contacto en "OFF"
- Quite la llave master y espere diez segundos
- Introduzca la nueva llave
- Ponga el contacto en "ON".
- La nueva llave estará programada

Se pueden programar un máximo de 10 llaves.



C/Río Jucar nº8. Polígono Industrial 45007 Toledo. España.

E-mail: info@elmetools.com

Tel: +34 925 24 55 83 Fax: +34 925 23 16 51



CHEVROLET

ASTRO VAN/ WAGON 1997—1999

SINCRONIZACIÓN DEL MANDO:

Sitúese cerca del vehículo.

Presione los botones simultáneamente de bloquear y desbloquear durante 7 segundos. Las puertas se bloquearan y se desbloquearan para confirmar la programación.

PROGRAMACIÓN DE MANDOS

Consiga todos los mandos del vehículo.

- Acceda al conector de datos situado debajo de la columna de dirección.
- Puentee los terminales 4 y 8

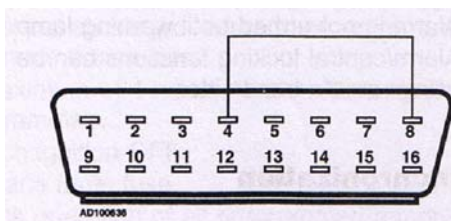

- Las puertas se bloquearan y se desbloquearan.
- La apertura de la luneta trasera se activara
- Presione los botones de bloqueo y de desbloqueo simultanea menté en el primer mando. Durante 10 segundos aproximadamente.
- Las puertas se bloquearan y se desbloquearan.
- La apertura de la luneta trasera se activara.

Espere un minuto.

- Presione los botones de bloqueo y de desbloqueo simultanea menté en el segundo mando. Durante 10 segundos aproximadamente.
- Las puertas se bloquearan y se desbloquearan.
- La apertura de la luneta trasera se activara.

Espere un minuto.

- Presione los botones de bloqueo y de desbloqueo simultanea menté en el tercer mando. Durante 10 segundos aproximadamente.
- Las puertas se bloquearan y se desbloquearan.
- La apertura de la luneta trasera se activara.

Espere un minuto.

- Presione los botones de bloqueo y de desbloqueo simultanea menté en el cuarto mando. Durante 10 segundos aproximadamente.
- Las puertas se bloquearan y se desbloquearan.
- La apertura de la luneta trasera se activara.

Quite el conector de programación.

Compruebe todos los mandos.

Se pueden programar un máximo de cuatro mandos

Los mandos también pueden ser programados con un equipo de diagnóstico.

PROGRAMACIÓN DEL INMOVILIZADOR 1998-1999:

Ponga el contacto "ON"

- Haga por encender el motor, el motor no arrancara.
- El led del sistema se iluminara
- Después de aproximadamente diez minutos el led se apagara



C/Río Jucar nº8. Polígono Industrial 45007 Toledo. España.

E-mail: info@elmetools.com

Tel: +34 925 24 55 83 Fax: +34 925 23 16 51



- Espere 10 segundos.
- Ponga el contacto en ON
- Intente arrancar el motor, el motor no arrancara.
- El led del sistema se iluminara.
- Después de aproximadamente de 10 minutos el led se apagara
- Ponga el contacto en "OFF"
- Espere 10 segundos.
- Ponga el contacto en ON
- Intente arrancar el motor, el motor no arrancara.
- El led del sistema se iluminara.
- Después de aproximadamente de 10 minutos el led se apagara
- Ponga el contacto en "OFF"
- Espere 10 segundos
- Arranque el motor
- Ponga el contacto en "OFF"
- Borre los código de error con una maquina de diagnosis.
- Las llaves de repuesto también se pueden grabar con un equipo de diagnosis.

ASTRO VAN/WAGON 2000/2001

SINCRONIZACIÓN DEL MANDO:

Sitúese cerca del vehiculo.

Presione los botones simultáneamente de bloquear y desbloquear durante 7 segundos.

Las puertas se bloquearan y se desbloquearan para confirmar la programación.

PROGRAMACIÓN DE LOS MANDOS:

Coja todos los mandos de los que disponga este vehiculo.

- Cierre todas las puertas.
- Meta la llave en el contacto.
- Mantenga presionado el botón de desbloqueo situado en la puerta.
- Ponga el contacto en "ON" dos veces
- Suelte el botón de bloqueo de la puerta.
- Las puertas se deben bloquear y desbloquear para confirmar que se encuentra en modo programación.
- Presione simultáneamente el botón de bloqueo y de desbloqueo del primer mando a distancia. Después de aproximadamente 15 segundos la puertas deberían de bloquearse y después desbloquearse para confirmar la programación.
- Presione simultáneamente el botón de bloqueo y de desbloqueo del segundo mando a distancia. Después de aproximadamente 15 segundos la puertas deberían de bloquearse y después desbloquearse para confirmar la programación.
- Presione simultáneamente el botón de bloqueo y de desbloqueo del tercer mando a distancia. Después de aproximadamente 15 segundos la puertas deberían de bloquearse y después desbloquearse para confirmar la programación.
- Presione simultáneamente el botón de bloqueo y de desbloqueo del cuarto mando a distancia. Después de aproximadamente 15 segundos la puertas deberían de bloquearse y después desbloquearse para confirmar la programación.
- Salga del modo de programación. Ponga el contacto en "ON".
- Pruebe los mandos programados.
- Los mandos también pueden ser programados con un equipo de diagnosis.

PROGRAMACIÓN DEL INMOVILIZADOR

Ponga el contacto "ON"

- Haga por encender el motor, el motor no arrancara.
- El led del sistema se iluminara
- Después de aproximadamente diez minutos el led se apagara



C/Río Jucar nº8. Polígono Industrial 45007 Toledo. España.

E-mail: info@elmetools.com

Tel: +34 925 24 55 83 Fax: +34 925 23 16 51



- Ponga el contacto en "OFF"
- Espere 5 segundos
- Intente arrancar el motor, el motor no arrancara.
- El led del sistema se iluminara.
- Después de aproximadamente de 10 minutos el led se apagara
- Ponga el contacto en "OFF"
- Espere 5 segundos.
- Ponga el contacto en ON
- Intente arrancar el motor, el motor no arrancara.
- El led del sistema se iluminara.
- Después de aproximadamente de 10 minutos el led se apagara
- Ponga el contacto en "OFF"
- Espere 5 segundos
- Arranque el motor
- Ponga el contacto en "OFF"
- Borre los código de error con una maquina de diagnosis.
- Las llaves de repuesto también se pueden grabar con un equipo de diagnosis.

ASTRO VAN/WAGON 2002/2003

SINCRONIZACIÓN DEL MANDO:

Sitúese cerca del vehiculo.

Presione los botones simultáneamente de bloquear y desbloquear durante 7 segundos. Las puertas se bloquearan y se desbloquearan para confirmar la programación.

PROGRAMACIÓN DEL MANDO

El mando solo se puede programar con un equipo de diagnosis.

PROGRAMACIÓN DEL INMOVILIZADOR

Ponga el contacto "ON"

- Haga por encender el motor, el motor no arrancara.
- El led del sistema se iluminara
- Después de aproximadamente diez minutos el led se apagara
- Ponga el contacto en "OFF"
- Espere 5 segundos
- Intente arrancar el motor, el motor no arrancara.
- El led del sistema se iluminara.
- Después de aproximadamente de 10 minutos el led se apagara
- Ponga el contacto en "OFF"
- Espere 5 segundos.
- Ponga el contacto en ON
- Intente arrancar el motor, el motor no arrancara.
- El led del sistema se iluminara.
- Después de aproximadamente de 10 minutos el led se apagara
- Ponga el contacto en "OFF"
- Espere 5 segundos
- Arranque el motor
- Ponga el contacto en "OFF"
- Borre los código de error con una maquina de diagnosis.
- Las llaves de repuesto también se pueden grabar con un equipo de diagnosis.



C/Río Jucar nº8. Polígono Industrial 45007 Toledo. España.

E-mail: info@elmetools.com

Tel: +34 925 24 55 83 Fax: +34 925 23 16 51



AVALANCHE 2002—2003

SINCRONIZACIÓN DEL MANDO:

Sitúese cerca del vehículo.

Presione los botones simultáneamente de bloquear y desbloquear durante 7 segundos. Las puertas se bloquearan y se desbloquearan para confirmar la programación.

Programación de los mandos:

Obtenga todos los mandos del vehículo:

- Cierre todas las puertas.
- Ponga la llave en el contacto.
- Mantenga presionado el botón de bloqueo situado en la puerta manteniendo le en la posición de desbloqueo.
- Ponga el contacto en, "ON", "OFF", "ON", "OFF".
- Suelte el botón de bloqueo de la puerta.
- El sistema se bloquea y se desbloquea para indicar que el modo de programación esta activado.

Existen posiciones de memoria lo cual tendrá que reprogramar todos los mandos de los que disponga.

- Mantenga presionado los botones de bloqueo y de desbloqueo del primer mando durante 15 segundos.
- El sistema se bloqueara y se desbloqueara para indicar que el mando ha sido programado.
- Repita estos pasos con el resto de los mandos.

Se pueden programar un máximo de cuatro mandos

Ponga el contacto en "ON" para salir del modo programación

PROGRAMACIÓN DEL INMOVILIZADOR

TIPO 1

Ponga el contacto "ON"

- Haga por encender el motor, el motor no arrancara.
- El led del sistema se iluminara
- Después de aproximadamente diez minutos el led se apagara
- Ponga el contacto en "OFF"
- Espere 5 segundos
- Intenta arrancar el motor, el motor no arrancara.
- El led del sistema se iluminara.
- Después de aproximadamente de 10 minutos el led se apagara
- Ponga el contacto en "OFF"
- Espere 5 segundos.
- Ponga el contacto en ON
- Intenta arrancar el motor, el motor no arrancara.
- El led del sistema se iluminara.
- Después de aproximadamente de 10 minutos el led se apagara
- Ponga el contacto en "OFF"
- Espere 5 segundos
- Arranque el motor
- Ponga el contacto en "OFF"
- Borre los código de error con una maquina de diagnosis.
- Las llaves de repuesto también se pueden grabar con un equipo de diagnosis.



C/Río Jucar nº8. Polígono Industrial 45007 Toledo. España.

E-mail: info@elmetools.com

Tel: +34 925 24 55 83 Fax: +34 925 23 16 51



TIPO 2:

- Meta en el contacto la llave master y ponga el contacto en posición "ON".
- Ponga la llave en la posición "OFF" y retire la llave.
- Espere diez segundos e inserte la segunda llave master, ponga el contacto en "ON".
- Ponga el contacto en "OFF" y retire la llave.
- Espere 10 segundos y ponga la nueva llave en el contacto y ponga el contacto en "ON".
- La nueva llave estará ahora programada.
- Repita el procedimiento para añadir mas llaves, se puede añadir un máximo de 10 llaves.
- Las llaves master solo se pueden programar con un equipo de diagnóstico.

BLAZER 1994 S10 PICKUP 1994

PROGRAMACIÓN DEL MANDO:

- Ambos mandos deben de ser programados juntos.
- Acceda al conector de datos situado cerca de la columna de dirección.
- Ponga el terminal "G" del conector de datos a masa
- El sistema bloqueara y desbloqueara las puertas para indicar que se encuentra en modo programación.
- Presione algún botón del mando
- El sistema bloqueara y desbloqueara las puertas indicando que el mando esta ahora programado.
- Repita el procedimiento para el otro mando.
- Retire la masa para salir del modo programación.

BLAZER 1995 —1997 S10 PICKUP 1995 —1997

PROGRAMACIÓN DEL MANDO:

- Ambos mandos deben de ser programados juntos.
- Acceda a los dos cables rojos del conector de programación. Localizado cerca del modulo de control del cierre detrás del panel de instrumentos.
- El sistema bloqueara y desbloqueara las puertas para indicar que el modo de programación esta activado.
- Presione algún botón del primer mando.
- El sistema bloqueara y desbloqueara las puertas para indicar que el mando se ha programado.
- Repita la operación para los siguientes mandos.
- Quite el conector de programación para salir.

BLAZER 1998 —2003 S10 PICKUP 1998 —2003

SINCRONIZACIÓN DEL MANDO:

Sitúese cerca del vehiculo.

Presione los botones simultáneamente de bloquear y desbloquear durante 7 segundos. Las puertas se bloquearan y se desbloquearan para confirmar la programación.



C/Río Jucar nº8. Polígono Industrial 45007 Toledo. España.

E-mail: info@elmetools.com

Tel: +34 925 24 55 83 Fax: +34 925 23 16 51



PROGRAMACIÓN DE LOS MANDOS:

- Cierre todas las puertas.
- Meta la llave en el contacto.
- Mantenga presionado el botón de bloqueo situado en la puerta manteniendo le en la posición de desbloqueo.
- Ponga el contacto en, "ON", "OFF", "ON", "OFF".
- Suelte el botón de bloqueo de la puerta.
- El sistema se bloquea y se desbloquea para indicar que el modo de programación esta activado.

Existen posiciones de memoria lo cual tendrá que reprogramar todos los mandos de los que disponga.

- Mantenga presionado los botones de bloqueo y de desbloqueo del primer mando durante 15 segundos.
- El sistema se bloqueara y se desbloqueara para indicar que el mando ha sido programado.
- Repita estos pasos con el resto de los mandos.

Se pueden programar un máximo de cuatro mandos

Ponga el contacto en "ON" para salir del modo programación.

PROGRAMACIÓN DEL INMOVILIZADOR

Ponga el contacto "ON"

- Haga por encender el motor, el motor no arrancara.
- El led del sistema se iluminara
- Después de aproximadamente diez minutos el led se apagara
- Ponga el contacto en "OFF"
- Espere 5 segundos
- Intenta arrancar el motor, el motor no arrancara.
- El led del sistema se iluminara.
- Después de aproximadamente de 10 minutos el led se apagara
- Ponga el contacto en "OFF"
- Espere 5 segundos.
- Ponga el contacto en ON
- Intenta arrancar el motor, el motor no arrancara.
- El led del sistema se iluminara.
- Después de aproximadamente de 10 minutos el led se apagara
- Ponga el contacto en "OFF"
- Espere 5 segundos
- Arranque el motor
- Ponga el contacto en "OFF"
- Borre los código de error con una maquina de diagnosis.
- Las llaves de repuesto también se pueden grabar con un equipo de diagnosis.

CAMARO 1994 –1995

PROGRAMACIÓN DEL MANDO:

- Acceda al conector de datos situado cerca de la columna de dirección.
- Use un cable con fusible para conectar el conector g
- El sistema bloqueara y desbloqueara las puertas para indicar que se encuentra en modo programación.
- Presione algún botón del mando
- El sistema bloqueara y desbloqueara las puertas indicando que el mando esta ahora programado.
- Repita el procedimiento para el otro mando.
- Retire la masa para salir del modo programación.



C/Río Jucar nº8. Polígono Industrial 45007 Toledo. España.

E-mail: info@elmetools.com

Tel: +34 925 24 55 83 Fax: +34 925 23 16 51



CAMARO 1996—2002

SINCRONIZACIÓN DEL MANDO:

- Presione los botones bloquear y desbloquear simultáneamente durante 8 segundos
- Las puertas se cerraran y se abrirán, los intermitentes se encenderán para confirmar la sincronización.

PROGRAMACIÓN DEL MANDO:

- Ponga el contacto en "OFF"
- Quite el fusible de la radio, es el numero "17"
- Ponga el contacto de posición "OFF" a "RUN" tres veces. En 5 segundos dejando el contacto en posición "RUN".
- Las puertas se bloquearan y se desbloquearan para indicar que el modo programación esta activo.
- En el mando mantenga presionado bloqueo y desbloqueo simultáneamente aproximadamente 16 segundos
- Las puertas se bloquearan y se desbloquearan para indicar que la programación se ha completado.
- Repita el procedimiento para el resto de transmisores.
- Ponga el contacto en "OFF"
- Ponga el fusible numero 17 de la radio.
- Debe de reprogramar todos los mandos, se pueden programar un máximo de 4 mandos

PROGRAMACIÓN DEL INMOVILIZADOR:

Solo se puede programar con una equipo de diagnosis

CAPRICE 1994 —1996 IMPALA SS 1994 —1996

PROGRAMACIÓN DEL MANDO:

Acceda al conector de programación localizado en el maletero

- El sedan un cable blanco/negro
- Conecte el terminal de programación
- Wagon terminal negro y cable negro y blanco.
- Conecte el terminal de programación.
- El sistema bloqueara y desbloqueara las puertas y encenderá la luz del portón del maletero.
 - Presione algún botón del transmisor una vez.
 - El sistema ahora se bloqueara y se desbloqueara para indicar que el transmisor esta ahora programado
 - Repita el procedimiento para programar el otro mando, solo se pueden programar dos mandos
 - Quite el conector de programación para salir de este modo.

CAVALIER 1996

PROGRAMACIÓN DEL MANDO

- Acceda al conector de programación localizado en el maletero.
- Conecte el conector de programación.
- Presione algún botón del mando
- El sistema bloqueara y desbloqueara el vehiculo para indicar que se ha programado el mando



C/Río Jucar nº8. Polígono Industrial 45007 Toledo. España.

E-mail: info@elmetools.com

Tel: +34 925 24 55 83 Fax: +34 925 23 16 51



- Quite el conector de programación para salir del modo programación

PROGRAMACIÓN DEL INMOVILIZADOR:

- Ponga el contacto en ON
- Intente arrancar el motor, este no arrancara.
- La luz del sistema de seguridad se encenderá
- Después de aproximadamente 10 minutos la luz del sistema se apagara
- Ponga el contacto en OFF
- Espere 5 segundos
- Arranque el motor
- El sistema esta ahora programado
- También se puede programar usando un equipo de diagnostico

CAVALIER 1997 — 1999

SINCRONIZACIÓN DEL MANDO:

Sitúese cerca del vehículo.

Presione los botones simultáneamente de bloquear y desbloquear durante 7 segundos.

Las puertas se bloquearan y se desbloquearan para confirmar la programación.

PROGRAMACIÓN DEL MANDO:

Ponga el contacto en OFF

Acceda al conector de programación situado en el maletero

- Conecte el terminal de programación
- El sistema debe de bloquear y desbloquear las puertas indicando que el modo programación se encuentra activado.
- Mantenga presionado los botones de bloqueo y de desbloqueo simultáneamente durante 15 segundos.
- El sistema debe de bloquear y desbloquear las puertas para indicar que el mando ha sido programado
- Repita el procedimiento para el resto de los mandos
- Quite el conector de programación para Salir del modo programación
- Debe de reprogramar todos los mandos, se pueden programar un máximo de 4 mandos.

PROGRAMACIÓN DEL INMOVILIZADOR:

- Ponga el contacto en ON
- Intente arrancar el motor, este no arrancara.
- La luz del sistema de seguridad se encenderá
- Después de aproximadamente 10 minutos la luz del sistema se apagara
- Ponga el contacto en OFF
- Espere 10 segundos
- Arranque el motor
- El sistema esta ahora programado
- También se puede programar usando un equipo de diagnostico

CAVALIER 2000—2003

SINCRONIZACIÓN DEL MANDO:

Sitúese cerca del vehículo.

Presione los botones simultáneamente de bloquear y desbloquear durante 7 segundos.

Las puertas se bloquearan y se desbloquearan para confirmar la programación.



C/Río Jucar nº8. Polígono Industrial 45007 Toledo. España.

E-mail: info@elmetools.com

Tel: +34 925 24 55 83 Fax: +34 925 23 16 51



PROGRAMACIÓN DE LOS MANDOS

Hay que programar todos los mandos, se pueden programar un máximo de 4 mandos, solo se pueden programar con una maquina de diagnosis.

PROGRAMACIÓN DEL INMOVILIZADOR:

Ponga el contacto "ON"

- Haga por encender el motor, el motor no arrancara.
- El led del sistema se iluminara
- Después de aproximadamente diez minutos el led se apagara
- Ponga el contacto en "OFF"
- Espere 5 segundos
- Intenta arrancar el motor, el motor no arrancara.
- El led del sistema se iluminara.
- Después de aproximadamente de 10 minutos el led se apagara
- Ponga el contacto en "OFF"
- Espere 5 segundos.
- Ponga el contacto en ON
- Intenta arrancar el motor, el motor no arrancara.
- El led del sistema se iluminara.
- Después de aproximadamente de 10 minutos el led se apagara
- Ponga el contacto en "OFF"
- Espere 5 segundos
- Arranque el motor
- Ponga el contacto en "OFF"
- Borre los código de error con una maquina de diagnosis.
- Las llaves de repuesto también se pueden grabar con un equipo de diagnosis.

CAVALIER 2000—2003

SINCRONIZACIÓN DEL MANDO:

Sitúese cerca del vehículo.

Presione los botones simultáneamente de bloquear y desbloquear durante 7 segundos.

La bocina sonara para con

PROGRAMACIÓN DE LOS MANDOS

Hay que programar todos los mandos, se pueden programar un máximo de 4 mandos, solo se pueden programar con una maquina de diagnosis.

Ponga el contacto "ON"

- Haga por encender el motor, el motor no arrancara.
- El led del sistema se iluminara
- Después de aproximadamente diez minutos el led se apagara
- Ponga el contacto en "OFF"
- Espere 5 segundos
- Intenta arrancar el motor, el motor no arrancara.
- El led del sistema se iluminara.
- Después de aproximadamente de 10 minutos el led se apagara
- Ponga el contacto en "OFF"
- Espere 5 segundos.
- Ponga el contacto en ON
- Intenta arrancar el motor, el motor no arrancara.



C/Río Jucar nº8. Polígono Industrial 45007 Toledo. España.

E-mail: info@elmetools.com

Tel: +34 925 24 55 83 Fax: +34 925 23 16 51



- El led del sistema se iluminara.
 - Después de aproximadamente de 10 minutos el led se apagara
 - Ponga el contacto en "OFF"
 - Espere 5 segundos
 - Arranque el motor
 - Ponga el contacto en "OFF"
 - Borre los código de error con una maquina de diagnosis.
- Las llaves de repuesto también se pueden grabar con un equipo de diagnosis

CHEVY VAN 1994—1996

PROGRAMACIÓN DE LOS MANDOS

- Obtenga todos los mandos.
- Acceda al conector de datos "DLC" localizado debajo de la columna de dirección.
- Ponga el conector "G" del conector a masa
- Presione algún botón del primer mando.
- Las puertas deben bloquearse y desbloquearse
- Presione algún botón del segundo mando
- Las puertas se deben de bloquear y desbloquear
- Retire la masa del conector G
- Se pueden programar un máximo de dos mandos.

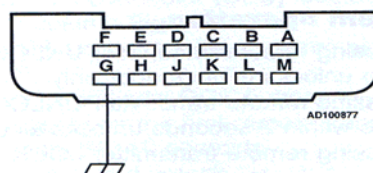

CAHEVY VAN/EXPRESS 1997

PROGRAMACIÓN DEL MANDO:

Acceda al conector de datos localizado debajo del letrero "LH".
Haga un puente entre los terminales 4 y 8 del conector de datos.

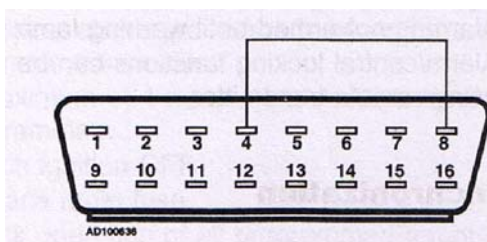

Las puertas se bloquearan y se desbloquearan.

- Presione algún botón del mando a distancia
- Las puertas se bloquearan y se desbloquearan para indicar que el mando se ha programado
- Espere un minuto
- Presione algún botón del segundo mando
- Las puertas se bloquearan y se desbloquearan para indicar que el segundo mando se a programado
- Quite el puente de los terminales 4 y 8.
- Compruebe los mandos.



C/Río Jucar nº8. Polígono Industrial 45007 Toledo. España.

E-mail: info@elmetools.com

Tel: +34 925 24 55 83 Fax: +34 925 23 16 51



CHEVY VAN/EXPRESS 1998—2001

SINCRONIZACIÓN DEL MANDO:

Sitúese cerca del vehículo.

Presione los botones simultáneamente de bloquear y desbloquear durante 7 segundos.
Las puertas se bloquearan y se desbloquearan para confirmar la programación.

PROGRAMACIÓN DE LOS MANDOS

Acceda al conector de datos localizado debajo de la columna de dirección
Haga un puente entre los terminales 4 y 8 del conector de datos.

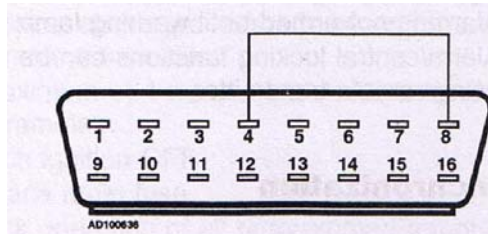

Las puertas se bloquearan y se desbloquearan.

- Presione simultáneamente los botones de bloqueo o de desbloqueo del primer mando durante aproximadamente 10 segundos.
- Las puertas se bloquearan y se desbloquearan para indicar que el mando se ha programado
- Espere un minuto
- Presione simultáneamente los botones de bloqueo o de desbloqueo del segundo mando durante aproximadamente 2 segundos.
- Las puertas se bloquearan y se desbloquearan para indicar que el segundo mando se a programado
- Presione simultáneamente los botones de bloqueo o de desbloqueo del tercer mando durante aproximadamente 2 segundos.
- Las puertas se bloquearan y se desbloquearan para indicar que el tercer mando se a programado
- Presione simultáneamente los botones de bloqueo o de desbloqueo del cuarto mando durante aproximadamente 2 segundos.
- Las puertas se bloquearan y se desbloquearan para indicar que el cuarto mando se a programado
- Quite el puente de los terminales 4 y 8.

Compruebe los mandos

NOTA: si espera mas de un minuto entre la programación de los mandos será necesario presionar bloqueo y desbloqueo durante 15 segundos.

CHEVY VAN/EXPRESS 2002

SINCRONIZACIÓN DEL MANDO:

Sitúese cerca del vehículo.

Presione los botones simultáneamente de bloquear y desbloquear durante 7 segundos.
Las puertas se bloquearan y se desbloquearan para confirmar la programación.



C/Río Jucar nº8. Polígono Industrial 45007 Toledo. España.

E-mail: info@elmetools.com

Tel: +34 925 24 55 83 Fax: +34 925 23 16 51



Acceda al conector de datos localizado debajo de la columna de dirección
Haga un puente entre los terminales 4 y 8 del conector de datos.

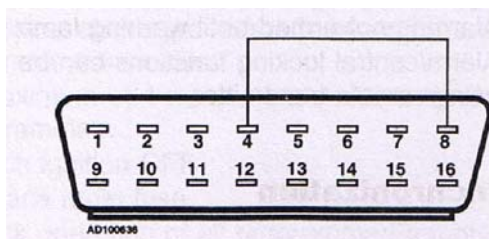

Las puertas se bloquearan y se desbloquearan.

- Presione simultáneamente los botones de bloqueo o de desbloqueo del primer mando durante aproximadamente 10 segundos.
- Las puertas se bloquearan y se desbloquearan para indicar que el mando se ha programado
- Espere un minuto
- Presione simultáneamente los botones de bloqueo o de desbloqueo del segundo mando durante aproximadamente 2 segundos.
- Las puertas se bloquearan y se desbloquearan para indicar que el segundo mando se a programado
- Presione simultáneamente los botones de bloqueo o de desbloqueo del tercer mando durante aproximadamente 2 segundos.
- Las puertas se bloquearan y se desbloquearan para indicar que el tercer mando se a programado
- Presione simultáneamente los botones de bloqueo o de desbloqueo del cuarto mando durante aproximadamente 2 segundos.
- Las puertas se bloquearan y se desbloquearan para indicar que el cuarto mando se a programado
- Quite el puente de los terminales 4 y 8.

Compruebe los mandos, los mandos también se pueden programar usando una maquina de dia-gnosis.

PROGRAMACIÓN DEL INMOVILIZADOR:

Ponga el contacto "ON"

- Haga por encender el motor, el motor no arrancara.
- El led del sistema se iluminara
- Después de aproximadamente diez minutos el led se apagara
- Ponga el contacto en "OFF"
- Espere 5 segundos
- Intenta arrancar el motor, el motor no arrancara.
- El led del sistema se iluminara.
- Después de aproximadamente de 10 minutos el led se apagara
- Ponga el contacto en "OFF"
- Espere 5 segundos.
- Ponga el contacto en ON
- Intenta arrancar el motor, el motor no arrancara.
- El led del sistema se iluminara.
- Después de aproximadamente de 10 minutos el led se apagara
- Ponga el contacto en "OFF"
- Espere 5 segundos
- Arranque el motor
- Ponga el contacto en "OFF"
- Borre los código de error con una maquina de diagnosis.
- Las llaves de repuesto también se pueden grabar con un equipo de diagnosis.



C/Río Jucar nº8. Polígono Industrial 45007 Toledo. España.

E-mail: info@elmetools.com

Tel: +34 925 24 55 83 Fax: +34 925 23 16 51



CHEVI VAN/ EXPRESS 2003

SINCRONIZACIÓN DEL MANDO:

Sitúese cerca del vehículo.

Presione los botones simultáneamente de bloquear y desbloquear durante 7 segundos. Las puertas se bloquearan y se desbloquearan para confirmar la programación.

PROGRAMACIÓN DEL MANDO:

El mando solo se puede programar con un equipo de diagnosis.

PROGRAMACIÓN DEL INMOVILIZADOR:

Ponga el contacto "ON"

- Haga por encender el motor, el motor no arrancara.
- El led del sistema se iluminara
- Después de aproximadamente diez minutos el led se apagara
- Ponga el contacto en "OFF"
- Espere 5 segundos
- Intenta arrancar el motor, el motor no arrancara.
- El led del sistema se iluminara.
- Después de aproximadamente de 10 minutos el led se apagara
- Ponga el contacto en "OFF"
- Espere 5 segundos.
- Ponga el contacto en ON
- Intenta arrancar el motor, el motor no arrancara.
- El led del sistema se iluminara.
- Después de aproximadamente de 10 minutos el led se apagara
- Ponga el contacto en "OFF"
- Espere 5 segundos
- Arranque el motor
- Ponga el contacto en "OFF"
- Borre los código de error con una maquina de diagnosis.
- Las llaves de repuesto también se pueden grabar con un equipo de diagnosis.

C/K PICKUP 1995-1996

SUBURBAN 1996

TAHOE 1996

PROGRAMACIÓN DE LOS MANDO:

Los mandos se deben de programar a la vez.

Acceda al conector de datos localizado cerca de la columna de dirección

- Conecte el terminal "G" a masa.
- El sistema se bloquee y se desbloquee para indicar que la programación esta activada.
- Presiona bloqueo y desbloqueo del primer mando.
- El sistema se bloquee y se desbloquee indicando que el mando ha sido programado
- Repita el procedimiento en el otro mando
- Quite el terminal "G" de masa para salir del modo de programación.

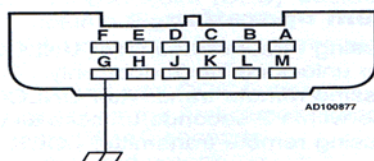

C/Río Jucar nº8. Polígono Industrial 45007 Toledo. España.

E-mail: info@elmetools.com

Tel: +34 925 24 55 83 Fax: +34 925 23 16 51



C/K PICKUP 1997
SUBURBAN 1997
TAHOE 1997

SINCRONIZACIÓN DEL MANDO:

Sitúese cerca del vehículo.

Presione los botones simultáneamente de bloquear y desbloquear durante 7 segundos.
Las puertas se bloquearan y se desbloquearan para confirmar la programación

PROGRAMACIÓN DE LOS MANDOS

Acceda al conector de datos localizado cerca de la columna de dirección
Haga un puente entre los terminales 4 y 8 del conector de datos.

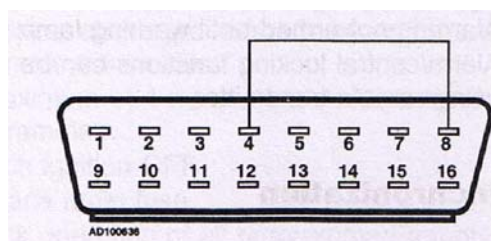

Las puertas se bloquearan y se desbloquearan.

- Presione simultáneamente los botones de bloqueo o de desbloqueo del primer mando durante aproximadamente 10 segundos.
- Repita el procedimiento para programar el resto de los mandos.
- Se pueden programar un máximo de cuatro mandos
- Retire el puente del conector de datos

INMOVILIZADOR:

Ponga el contacto "ON"

- Haga por encender el motor, el motor no arrancara.
- El led del sistema se iluminara
- Después de aproximadamente diez minutos el led se apagara
- Ponga el contacto en "OFF"
- Espere 10 segundos
- Intenta arrancar el motor, el motor no arrancara.
- El led del sistema se iluminara.
- Después de aproximadamente de 10 minutos el led se apagara
- Ponga el contacto en "OFF"
- Espere 10 segundos.
- Ponga el contacto en ON
- Intenta arrancar el motor, el motor no arrancara.
- El led del sistema se iluminara.
- Después de aproximadamente de 10 minutos el led se apagara
- Ponga el contacto en "OFF"
- Espere 10 segundos
- Arranque el motor
- Ponga el contacto en "OFF"
- Borre los código de error con una maquina de diagnosis.
- Las llaves de repuesto también se pueden grabar con un equipo de diagnosis.



C/Río Jucar nº8. Polígono Industrial 45007 Toledo. España.

E-mail: info@elmetools.com

Tel: +34 925 24 55 83 Fax: +34 925 23 16 51



C/K PICKUP 1999—2000
SUBURBAN 1999
TAHOE 1999

SINCRONIZACIÓN DEL MANDO:

Sitúese cerca del vehículo.

Presione los botones simultáneamente de bloquear y desbloquear durante 7 segundos.
Las puertas se bloquearan y se desbloquearan para confirmar la programación

PROGRAMACIÓN DE LOS MANDOS

TIPO 1: (Mando con dos botones)

Acceda al conector de datos localizado cerca de la columna de dirección
Haga un puente entre los terminales 4 y 8 del conector de datos.

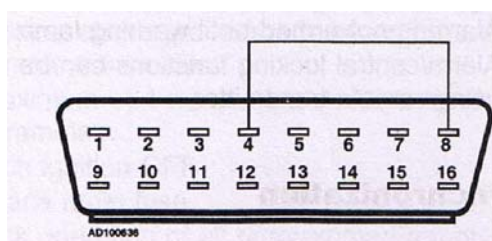

Las puertas se bloquearan y se desbloquearan.

- Presione simultáneamente los botones de bloqueo o de desbloqueo del primer mando durante aproximadamente 10 segundos.
- Repita el procedimiento para programar el resto de los mandos.
- Se pueden programar un máximo de cuatro mandos
- Retire el puente del conector de datos.

TIPO 2 (Mando con tres botones)

Acceda al conector de datos localizado cerca de la columna de dirección
Haga un puente entre los terminales 4 y 8 del conector de datos

Las puertas se bloquearan y se desbloquearan.

- Presione simultáneamente los botones de bloqueo o de desbloqueo del primer mando durante aproximadamente 10 segundos.
- Repita el procedimiento para programar el resto de los mandos.
- Se pueden programar un máximo de cuatro mandos
- Retire el puente del conector de datos.



TIPO 3 (Mando con cuatro botones).

Obtenga todos los mandos.

- Ponga la llave en el contacto en la posición "RUN" luego póngala en OFF
- Quite el fusible de la radio (es el numero 17)
- Ponga el contacto de "OFF" a "RUN" tres veces en menos de 5 segundos
- Las cerraduras harán un ciclo para indicar que se encuentra en modo programación.
- Mantenga presionado bloqueo y desbloqueo del primer mando durante 15 segundos
- Las cerraduras harán un ciclo para confirmar la programación
- Repita el procedimiento con el resto de los mandos, se pueden programar hasta 4 mandos
- Ponga el contacto en OFF
- Ponga el fusible de la radio
- Compruebe los mandos

PROGRAMACIÓN DEL INMOVILIZADOR (Para los tres tipos)

Ponga el contacto "ON"

- Haga por encender el motor, el motor no arrancara.
- El led del sistema se iluminara
- Después de aproximadamente diez minutos el led se apagara
- Ponga el contacto en "OFF"
- Espere 10 segundos
- Ponga el contacto "ON"
- Intenta arrancar el motor, el motor no arrancara.
- El led del sistema se iluminara.
- Después de aproximadamente de 10 minutos el led se apagara
- Ponga el contacto en "OFF"
- Espere 10 segundos.
- Ponga el contacto en "ON"
- Intenta arrancar el motor, el motor no arrancara.
- El led del sistema se iluminara.
- Después de aproximadamente de 10 minutos el led se apagara
- Ponga el contacto en "OFF"
- Espere 10 segundos
- Arranque el motor
- Ponga el contacto en "OFF"
- Borre los código de error con una maquina de diagnosis.
- Las llaves de repuesto también se pueden grabar con un equipo de diagnosis.



C/Río Jucar nº8. Polígono Industrial 45007 Toledo. España.

E-mail: info@elmetools.com

Tel: +34 925 24 55 83 Fax: +34 925 23 16 51



CORVETTE 1997—2000

SINCRONIZACIÓN DEL MANDO:

- Ponga el botón "Passive" en "OFF"
- Sitúese cerca del vehículo
- Mantenga presionado los botones de bloqueo y desbloqueo durante 7 segundos.
- Sonara la bocina para confirmar la sincronización.

PROGRAMACIÓN DE LOS MANDOS

Ponga el contacto en ON

Apague la radio

- Presione el botón "RESET" en el cuadro de información del conductor para borrar mensajes de alerta
- Mantenga presionado el botón de "OPCIONES" del panel de instrumentos antes de que la pantalla se quede en blanco
- Mantenga presionado el botón de "RESET" por tres segundos.
- Presione el botón "OPTIONS" hasta que aparezca en el display "fob training".
- Presione RESET en el orden que comience la programación.
- Aparecerá en el display HOLD LK + UNLK 1ST FOB
- Simultáneamente presione los botones de bloque y desbloqueo del primer mando durante 15 segundos. en la pantalla le aparecerá que el mando se ha programado y que continúe con el siguiente
- Repita este procedimiento para el resto de los mandos o seleccione la opción "EXIT" para salir.
- Se pueden programar un máximo de tres mandos.

CORVETE 2001—2003

SINCRONIZACIÓN DEL MANDO:

- Sitúese cerca del vehículo
- Mantenga presionado los botones de bloqueo y desbloqueo durante 7 segundos.
- Sonara la bocina para confirmar la sincronización.

PROGRAMACIÓN DE LOS MANDOS

Ponga el contacto en ON

Apague la radio

- Presione el botón "RESET" en el cuadro de información del conductor para borrar mensajes de alerta
- Mantenga presionado el botón de "OPCIONES" del panel de instrumentos antes de que la pantalla se quede en blanco
- Mantenga presionado el botón de "RESET" por tres segundos.
- Presione el botón "OPTIONS" hasta que aparezca en el display "fob training".
- Presione RESET en el orden que comience la programación.
- Aparecerá en el display HOLD LK + UNLK 1ST FOB
- Simultáneamente presione los botones de bloque y desbloqueo del primer mando durante 15 segundos. en la pantalla le aparecerá que el mando se ha programado y que continúe con el siguiente
- Repita este procedimiento para el resto de los mandos o seleccione la opción "EXIT" para salir
- Se pueden programar un máximo de tres mandos.



C/Río Jucar nº8. Polígono Industrial 45007 Toledo. España.

E-mail: info@elmetools.com

Tel: +34 925 24 55 83 Fax: +34 925 23 16 51



IMPALA SS 2000—2003 MONTE CARLO 2000—2003

SINCRONIZACIÓN DEL MANDO:

- Sitúese cerca del vehículo
- Mantenga presionado los botones de bloqueo y desbloqueo durante 7 segundos.
- Sonara la bocina para confirmar la sincronización.

PROGRAMACIÓN DE LOS MANDOS:

Los mandos solo se pueden programar con una maquina de diagnosis.
Se pueden programar un máximo de 4 mandos.

PROGRAMACIÓN DEL INMOVILIZADOR:

Ponga el contacto "ON"

- Haga por encender el motor, el motor no arrancara.
- El led del sistema se iluminara
- Después de aproximadamente diez minutos el led se apagara
- Ponga el contacto en "OFF"
- Espere 5 segundos
- Ponga el contacto "ON"
- Intenta arrancar el motor, el motor no arrancara.
- El led del sistema se iluminara.
- Después de aproximadamente de 10 minutos el led se apagara
- Ponga el contacto en "OFF"
- Espere 5 segundos.
- Ponga el contacto en ON
- Intenta arrancar el motor, el motor no arrancara.
- El led del sistema se iluminara.
- Después de aproximadamente de 10 minutos el led se apagara
- Ponga el contacto en "OFF"
- Espere 5 segundos
- Arranque el motor
- Ponga el contacto en "OFF"
- Borre los código de error con una maquina de diagnosis.
- Las llaves de repuesto también se pueden grabar con un equipo de diagnosis.

LUMINA APV/MINIVAN 1994—1995

PROGRAMACIÓN DE LOS MANDOS:

Borre las memorias del modulo central de transmisión:

Proceda de la siguiente manera:

- Acceda al modulo de control de las cerraduras localizado cerca de la guantera en el chasis.
- Ponga el contacto en "ON"
- Mantenga presionado el interruptor (1) sobre la central del modulo de control durante 10 segundos
- Las puertas se bloquearan y se desbloquearan para indicar que se han borrado las memorias.

Para la programación de los mandos proceda de la siguiente manera:

- Ponga el contacto en ON
- Presione y suelte el interruptor (1) de la central del modulo de control
- Espere 10 segundos algún botón del transmisor.
- El sistema bloqueara y desbloqueara las puertas del vehículo indicando que el mando esta programado.



C/Río Jucar nº8. Polígono Industrial 45007 Toledo. España.

E-mail: info@elmetools.com

Tel: +34 925 24 55 83 Fax: +34 925 23 16 51



- Espere 10 segundos presione algún botón del segundo mando
 - El sistema bloqueara y desbloqueara el vehiculo para indicar que el mando se ha programado.
 - Repita el procedimiento para el resto de transmisores.
 - Espere 15 segundos después de programar el ultimo mando
- Se pueden programar un máximo de 4 mandos.

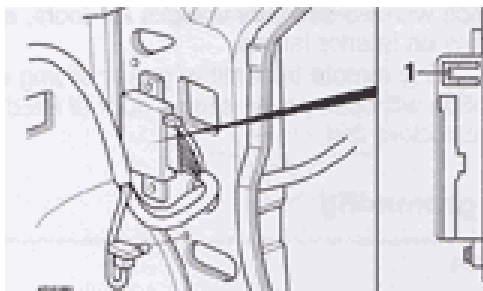

LUMINA APV/MINIVAN 1996

PROGRAMACIÓN DE LOS MANDOS:

Borre las memorias del modulo de control de las cerraduras y proceda de la siguiente manera

- Acceda al modulo de control de las cerraduras localizado cerca de la guantera en el chasis.
- Ponga el contacto en "ON"
- Mantenga presionado el interruptor (1) sobre la central del modulo de control durante 10 segundos
- Las puertas se bloquearan y se desbloquearan para indicar que se han borrado las memorias.

Para la programación de los mandos proceda de la siguiente manera:

- Ponga el contacto en ON
- Presione y suelte el interruptor (1) de la central del modulo de control
- Espere 10 segundos algún botón del transmisor.
- El sistema bloqueara y desbloqueara las puertas del vehiculo indicando que el mando esta programado.
- Espere 10 segundos presione algún botón del segundo mando
- El sistema bloqueara y desbloqueara el vehiculo para indicar que el mando se ha programado.
- Repita el procedimiento para el resto de transmisores.
- Espere 15 segundos después de programar el ultimo mando

Se pueden programar un máximo de 4 mandos.

LUMINA 1994—1996 MONTECARLO 1995—1996

PROGRAMACIÓN DE LOS MANDOS:

Acceda al cable conector de programación (color negro y blanco localizado detrás de un pnel en el maletero).

- Conecte el conector de programación a masa.
- El sistema bloqueara y desbloqueara las puertas para indicar que el modo de programación esta activado.
- Presione algún botón del mando
- Las puertas se bloquearan y se desbloquearan una vez para indicar que el mando se ha que el mando ha sido programado.
- Repita el procedimiento para programar el otro mando
- Desconecte el conector de programación de masa para salir del modo programación
- Se pueden programar un máximo de dos mandos.



C/Río Jucar nº8. Polígono Industrial 45007 Toledo. España.

E-mail: info@elmetools.com

Tel: +34 925 24 55 83 Fax: +34 925 23 16 51



LUMINA 1997—2001

MONTE CARLO 1997—1999

PROGRAMACIÓN DE LOS MANDOS

Acceda al conector de programación un cable negro localizado detrás de un panel en el maletero.

- Conecte el conector a masa.
- El sistema bloqueara y desbloqueara las puertas para indicar que el modo programación esta activado.
- Presione los botones de bloqueo y desbloqueo simultáneamente en el mando durante aproximadamente 10 segundos
- El sistema bloqueara y desbloqueara las puertas para indicar que el mando ha sido programado.
- Repita el procedimiento para el resto de los mandos
- Reprograme todos los mandos.
- Se pueden programar un máximo de cuatro mandos.

PROGRAMACIÓN DEL INMOVILIZADOR:

El inmovilizador solo puede ser programado a través de un equipo de diagnosis.

MALIBU 1997—1999

SINCRONIZACIÓN DEL MANDO:

Sitúese cerca del vehiculo.

Presione los botones simultáneamente de bloquear y desbloquear durante 7 segundos.

Las puertas se bloquearan y se desbloquearan para confirmar la programación

PROGRAMACIÓN DE LOS MANDOS:

Ponga el contacto en "OFF"

Acceda al conector de programación localizado detrás del panel "LH" en el maletero.

Puentee los terminales del conector.

El sistema bloqueara y desbloqueara las puertas y sonara la bocina para indicar que el modo programación esta activado.

- Presione y mantenga presionado los botones bloqueo y desbloqueo en el mando.
- Después de aproximadamente 12 segundos el sistema debe de bloquearse y desbloquearse y sonara la bocina para indicarnos que el mando se ha programado.
- Repita el mismo procedimiento para el resto de los mandos
- Retire el conector de programación
- Se pueden programar un máximo de cuatro mandos.

PROGRAMACION DEL INMOVILIZADOR

Ponga el contacto en "ON"

Intente arrancar el motor, este no arrancara

La luz del sistema se encenderá

Después de aproximadamente 10 minutos el led se apagara.

Ponga el contacto en OFF

Espere 5 segundos

Arranque el motor

El sistema esta ahora programado

Utilice una maquina de diagnosis para borrar posibles mensajes de error.



C/Río Jucar nº8. Polígono Industrial 45007 Toledo. España.

E-mail: info@elmetools.com

Tel: +34 925 24 55 83 Fax: +34 925 23 16 51



MALIBU 2000—2003

SINCRONIZACIÓN DEL MANDO:

- Sitúese cerca del vehículo
- Mantenga presionado los botones de bloqueo y desbloqueo durante 7 segundos.
- Sonara la bocina para confirmar la sincronización.

PROGRAMACIÓN DE LOS MANDOS:

2000:

Siéntese en el vehículo

Cierre todas las puertas

- Mantenga presionado el botón de desbloqueo de la puerta
- Introduzca y saque la llave del contacto dos veces no gire la llave en el contacto
- Introduzca la llave en el contacto una tercera vez y déjela sin girarla.
- Suelte el botón de bloqueo de la puerta la bocina sonara tres veces para indicar que se encuentra el modo de programación activado
- Mantenga presionado los botones de bloqueo y desbloqueo del mando durante 5 segundos
- La bocina sonara dos veces para indicar que el mando se ha programado
- Quite la llave del contacto para salir del modo de programación.

Los mandos también pueden ser programados a través de una maquina de diagnosis.

2001—2003

Los vehículos de estos años solo se pueden programar sus mandos a través de una maquina de diagnosis. Se pueden programar un máximo de 4 mandos.

PROGRAMACIÓN DEL INMOVILIZADOR

Ponga el contacto en "ON"

Intente arrancar el motor, este no arrancara

La luz del sistema se encenderá

Después de aproximadamente 10 minutos el led se apagara.

Ponga el contacto en OFF

Espere 5 segundos

Arranque el motor

El sistema esta ahora programado

Utilice una maquina de diagnosis para borrar posibles mensajes de error.

PRIZM 1998—2002

PROGRAMACIÓN DE LOS MANDOS:

Abra la puerta del conductor. Quite la llave del contacto.

Introduzca y saque la llave del contacto

Espere 40 segundos

Pulse el botón bloquear de la puerta del conductor pasando de la posición bloqueo y desbloqueo 5 veces en intervalos de 1 segundo.

- Cierre y abra la puerta del conductor.
- Espere 40 segundos
- Vuelva a pulsar el boton de bloqueo de la puerta del conductor pasando de la posición de bloqueo a desbloqueo 5 veces en intervalos de 1 segundo.
- Meta la llave en el contacto



C/Río Jucar nº8. Polígono Industrial 45007 Toledo. España.

E-mail: info@elmetools.com

Tel: +34 925 24 55 83 Fax: +34 925 23 16 51



- Ponga el contacto "ON" a "OFF" una vez para programar el mando con su código, dos veces para programar el mando de nuevo borrando los otros códigos y tres veces para comprobar cuantas posiciones hay programadas.
- Quite la llave del contacto
- El sistema ahora bloqueara y desbloqueara el vehiculo una o dos veces dependiendo del modo seleccionado, de una a cuatro veces despacio indica el numero de mandos programados
- Presione bloqueo y desbloqueo del mando por dos segundos
- El sistema debería de bloquear y desbloquear las puertas
- Cierre y abra la puerta del conductor.
- Presione el botón del mando por dos segundos
- El sistema debería de bloquear y desbloquear el vehiculo una vez para confirmar la programación, dos veces para indicar que la programación ha sido fallida.
- Repita el procedimiento para programar el resto de los mandos
- Para salir del modo de programación cierre la puerta del conductor.

SILVERADO 1999—2003

SINCRONIZACIÓN DEL MANDO:

Sitúese cerca del vehiculo.

Presione los botones simultáneamente de bloquear y desbloquear durante 7 segundos. Las puertas se bloquearan y se desbloquearan para confirmar la programación.

PROGRAMACIÓN DE LOS MANDOS:

Consiga todos los mando de los que disponga el vehiculo.

Cierre todas las puertas

- Ponga la llave en el contacto sin girarla.
- Mantenga presionado en la puerta el botón de bloqueo en la posición de desbloqueo
- Ponga el contacto en "ON", "OFF", "ON", "OFF".
- Suelte el botón de bloqueo de la puerta.
- El sistema debería de bloquear y desbloquear la puerta del vehiculo, indicando que la programación esta activada.
- Presione y mantenga presionado los botones de bloqueo y de desbloqueo, durante 15 segundos.
- El sistema bloqueara y desbloqueara el vehiculo para indicar que el mando esta programado
- Repita el procedimiento para el resto de mandos
- Se pueden programar un máximo de 4 mandos
- Ponga el contacto en "ON" para salir del modo de programación.
- Los mandos también pueden ser programados usando una maquina de diagnosis.

PROGRAMACIÓN DEL INMOVILIZADOR:

Ponga el contacto "ON"

- Haga por encender el motor, el motor no arrancara.
- El led del sistema se iluminara
- Después de aproximadamente diez minutos el led se apagara
- Ponga el contacto en "OFF"
- Espere 5 segundos
- Ponga el contacto "ON"
- Intenta arrancar el motor, el motor no arrancara.
- El led del sistema se iluminara.
- Después de aproximadamente de 10 minutos el led se apagara
- Ponga el contacto en "OFF"
- Espere 5 segundos.
- Ponga el contacto en ON
- Intenta arrancar el motor, el motor no arrancara.



C/Río Jucar nº8. Polígono Industrial 45007 Toledo. España.

E-mail: info@elmetools.com

Tel: +34 925 24 55 83 Fax: +34 925 23 16 51



- El led del sistema se iluminara.
- Después de aproximadamente de 10 minutos el led se apagara
- Ponga el contacto en "OFF"
- Espere 5 segundos
- Arranque el motor
- Ponga el contacto en "OFF"
- Borre los código de error con una maquina de diagnosis.
- Las llaves de repuesto también se pueden grabar con un equipo de diagnosis.

SUBURBAN 2000—2003 TAHOE 2000—2003

SINCRONIZACIÓN DEL MANDO:

Sitúese cerca del vehiculo.

Presione los botones simultáneamente de bloquear y desbloquear durante 7 segundos. Las puertas se bloquearan y se desbloquearan para confirmar la sincronización.

PROGRAMACIÓN DE LOS MANDOS:

Consiga todos los mando de los que disponga el vehiculo.

Cierre todas las puertas

- Ponga la llave en el contacto sin girarla.
- Mantenga presionado en la puerta el botón de bloqueo en la posición de desbloqueo
- Ponga el contacto en "ON", "OFF", "ON", "OFF".
- Suelte el botón de bloqueo de la puerta.
- El sistema debería de bloquear y desbloquear la puerta del vehiculo, indicando que la programación esta activada.
- Presione y mantenga presionado los botones de bloqueo y de desbloqueo, durante 15 segundos.
- El sistema bloqueara y desbloqueara el vehiculo para indicar que el mando esta programado
- Repita el procedimiento para el resto de mandos
- Se pueden programar un máximo de 4 mandos
- Ponga el contacto en "ON" para salir del modo de programación.
- Los mandos también pueden ser programados usando una maquina de diagnosis.

PROGRAMACIÓN DEL INMOVILIZADOR:

TIPO 1:

Ponga el contacto "ON"

- Haga por encender el motor, el motor no arrancara.
- El led del sistema se iluminara
- Después de aproximadamente diez minutos el led se apagara
- Ponga el contacto en "OFF"
- Espere 5 segundos
- Ponga el contacto "ON"
- Intenta arrancar el motor, el motor no arrancara.
- El led del sistema se iluminara.
- Después de aproximadamente de 10 minutos el led se apagara
- Ponga el contacto en "OFF"
- Espere 5 segundos.
- Ponga el contacto en ON



- Intenta arrancar el motor, el motor no arrancara.
- El led del sistema se iluminara.
- Después de aproximadamente de 10 minutos el led se apagara
- Ponga el contacto en "OFF"
- Espere 5 segundos
- Arranque el motor
- Ponga el contacto en "OFF"
- Borre los código de error con una maquina de diagnosis.
- Las llaves de repuesto también se pueden grabar con un equipo de diagnosis.

TIPO 2:

Con dos llaves MASTER validas:

- Ponga la primera llave master en el contacto y póngala en la posición ON.
- Ponga la llave en posición OFF y retírela
- Espere 10 segundos e introduzca la segunda llave master, y póngala en posición "ON".
- Ponga el contacto en posición "OFF" y retire la llave
- Espere diez segundos e inserte la nueva llave y ponga el contacto en "ON".
- La nueva llave esta ahora programada
- Repita el procedimiento para programar el resto de llaves.

Se pueden programar un máximo de 10 llaves

Las laves master solo se pueden programar usando una maquina de diagnosis.

TRACKER 1999—2002

PROGRAMACIÓN DE LOS MANDOS

Acceda al conector de datos localizado cerca de la columna de dirección
Haga un puente entre los terminales 4 y 8 del conector de datos.

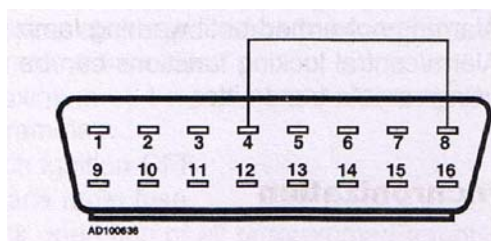

Las puertas se bloquearan y se desbloquearan.

Espere un minuto mientras se activa el modo de programación

- Presione simultáneamente los botones de bloqueo o de desbloqueo del primer mando
- Las puertas se bloquearan y se desbloquearan para indicar que el mando ha sido programado
- Repita el procedimiento para programar el resto de los mandos.
- Se pueden programar un máximo de cuatro mandos
- Los mandos se deben de programar con intervalos de 30 segundos entre la programación de los mandos.
- Retire el puente del conector de datos.

TRAI BLAZER/EXT 2002/2003

PROGRAMACIÓN DE LOS MANDOS:

Cierre todas las puertas

- Ponga la llave en el contacto sin girarla.
- Mantenga presionado en la puerta el botón de desbloqueo en la posición de desbloqueo



C/Río Jucar nº8. Polígono Industrial 45007 Toledo. España.

E-mail: info@elmetools.com

Tel: +34 925 24 55 83 Fax: +34 925 23 16 51



- Ponga el contacto en "ON", "OFF", "ON", "OFF".
- Suelte el botón de bloqueo de la puerta.
- El sistema debería de bloquear y desbloquear la puerta del vehículo, indicando que la programación esta activada.
- Presione y mantenga presionado los botones de bloqueo y de desbloqueo, durante 15 segundos.
- El sistema bloqueara y desbloqueara el vehículo para indicar que el mando esta programado
- Repita el procedimiento para el resto de mandos
- Se pueden programar un máximo de 4 mandos
- Ponga el contacto en "ON" para salir del modo de programación.
- Los mandos también pueden ser programados usando una maquina de diagnosis.

PROGRAMACIÓN DEL INMOVILIZADOR:

Ponga el contacto "ON"

- Haga por encender el motor, el motor no arrancara.
- El led del sistema se iluminara
- Después de aproximadamente diez minutos el led se apagara
- Ponga el contacto en "OFF"
- Espere 5 segundos
- Ponga el contacto "ON"
- Intenta arrancar el motor, el motor no arrancara.
- El led del sistema se iluminara.
- Después de aproximadamente de 10 minutos el led se apagara
- Ponga el contacto en "OFF"
- Espere 5 segundos.
- Ponga el contacto en ON
- Intenta arrancar el motor, el motor no arrancara.
- El led del sistema se iluminara.
- Después de aproximadamente de 10 minutos el led se apagara
- Ponga el contacto en "OFF"
- Espere 5 segundos
- Arranque el motor
- Ponga el contacto en "OFF"
- Borre los código de error con una maquina de diagnosis.
- Las llaves de repuesto también se pueden grabar con un equipo de diagnosis.

VENTURE 1997

SINCRONIZACIÓN DE LOS MANDOS:

Presione simultáneamente os botones bloqueo y desbloqueo durante 7 segundos.

PROGRAMACIÓN DE LOS MANDOS:

Quite la llave del contacto

Quite el fusible "MALL PGM" de la caja de fusibles.

Cierre todas las puertas.

- Ponga el contacto en la posición "ACC"
- Espere 1 segundo, ponga el contacto en posición "OFF"
- Vuelva a la posición "ACC".
- Abra y cierre la puerta del conductor.
- La bocina sonara indicando que el modo de programación esta activado.
- Mantenga presionado los botones de bloqueo y desbloqueo simultáneamente sonara la bocina dos veces después de 14 segundos.
- Repita el procedimiento para el resto de mandos.
- Quite la llave del contacto.



C/Río Jucar nº8. Polígono Industrial 45007 Toledo. España.

E-mail: info@elmetools.com

Tel: +34 925 24 55 83 Fax: +34 925 23 16 51



VENTURE 1998

SINCRONIZACIÓN DE LOS MANDO

Presione los botones bloqueo y desbloqueo simultáneamente durante 7 segundos

PROGRAMACIÓN DE LOS MANDOS:

Quite la llave del contacto

Quite el fusible "BCM PRGRM" de la caja de fusibles

Cierre todas las puertas.

- Ponga el contacto en la posición "ACC"
- Espere 1 segundo, ponga el contacto en posición "OFF"
- Vuelva a la posición "ACC".
- Abra y cierre la puerta del conductor.
- La bocina sonara indicando que el modo de programación esta activado.
- Mantenga presionado los botones de bloqueo y desbloqueo simultáneamente sonara la bocina dos veces después de 14 segundos.
- Repita el procedimiento para el resto de mandos.
- Quite la llave del contacto.
- Ponga el fusible "BCM PRGRM"

VENTURE 1999

SINCRONIZACIÓN DE LOS MANDO

Presione los botones bloqueo y desbloqueo simultáneamente durante 7 segundos

PROGRAMACIÓN DE LOS MANDOS:

Quite la llave del contacto

Quite el fusible "BCM PRGRM" de la caja de fusibles

Cierre todas las puertas.

- Ponga el contacto en la posición "ACC"
- Espere 1 segundo, ponga el contacto en posición "OFF"
- Vuelva a la posición "ACC".
- Abra y cierre la puerta del conductor.
- La bocina sonara indicando que el modo de programación esta activado.
- Mantenga presionado los botones de bloqueo y desbloqueo simultáneamente sonara la bocina dos veces después de 14 segundos.
- Repita el procedimiento para el resto de mandos.
- Quite la llave del contacto.
- Ponga el fusible "BCM PRGRM"

PROGRAMACIÓN DEL INMOVILIADOR:

Programación con llave MASTER:

Arranque el motor con la llave MASTER

Ponga la llave en "OFF" y quite la llave.

Espere 10 segundos e inserte la nueva llave

Ponga el contacto en la posición "RUN"

La nueva llave esta ahora programada



C/Río Jucar nº8. Polígono Industrial 45007 Toledo. España.

E-mail: info@elmetools.com

Tel: +34 925 24 55 83 Fax: +34 925 23 16 51



VENTURE 2000

SINCRONIZACIÓN DE LOS MANDOS:

Sitúese cerca del vehículo.

Presione los botones simultáneamente de bloquear y desbloquear durante 7 segundos.

PROGRAMACIÓN DE LOS MANDOS:

Quite la llave del contacto

Quite el fusible "BCM PRGRM" de la caja de fusibles

Cierre todas las puertas.

- Ponga el contacto en la posición "ACC"
- Espere 1 segundo, ponga el contacto en posición "OFF"
- Vuelva a la posición "ACC".
- Abra y cierre la puerta del conductor.
- La bocina sonara indicando que el modo de programación esta activado.
- Mantenga presionado los botones de bloqueo y desbloqueo simultáneamente sonara la bocina dos veces después de 14 segundos.
- Repita el procedimiento para el resto de mandos.
- Quite la llave del contacto.
- Ponga el fusible "BCM PRGRM"

PROGRAMACIÓN DEL INMOVILIZADOR

CON LLAVE MASTER:

Ponga la llave master en la posición "ON".

Ponga la llave en posición "OFF" y quite la llave

Espere 10 segundos y meta la nueva llave

Ponga el contacto en "ON".

La nueva llave esta ahora programada.

CON LLAVE MASTER

Para programar una nueva llave MASTER proceda de la siguiente manera

- Ponga la llave master nueva en el contacto. Y ponga el contacto en "ON"
- La lámpara del sistema se iluminara
- Después de aproximadamente diez minutos la lámpara del sistema se apagara
- Ponga el contacto en OFF
- Espere 5 segundos.
- Ponga el contacto en "ON"
- La lámpara del sistema se iluminara.
- Después de aproximadamente 10 minutos la lámpara del sistema se apagara.
- Ponga el contacto en "OFF".
- Espere 5 segundos.
- Ponga el contacto en "ON".
- La lámpara del sistema se encenderá
- Después de aproximadamente 10 minutos la lámpara se apagara
- Ponga el contacto en "OFF".
- Espere 5 segundos
- Arranque el motor
- La nueva llave esta ahora programada
- Con una maquina de diagnosis borre los posibles códigos de error
- Las llaves también se pueden programar con una maquina de diagnosis.



C/Río Jucar nº8. Polígono Industrial 45007 Toledo. España.

E-mail: info@elmetools.com

Tel: +34 925 24 55 83 Fax: +34 925 23 16 51



VENTURE 2001—2003

SINCRONIZACIÓN DE LOS MANDOS:

Sítuese cerca del vehículo.

Presione los botones simultáneamente de bloquear y desbloquear durante 7 segundos.

PROGRAMACIÓN DE LOS MANDOS:

Quite la llave del contacto

Quite el fusible "BCM PRGRM" de la caja de fusibles

Cierre todas las puertas.

- Ponga el contacto en la posición "ACC"
- Espere 1 segundo, ponga el contacto en posición "OFF"
- Vuelva a la posición "ACC".
- Abra y cierre la puerta del conductor.
- La bocina sonara indicando que el modo de programación esta activado.
- Mantenga presionado los botones de bloqueo y desbloqueo simultáneamente sonara la bocina dos veces después de 14 segundos.
- Repita el procedimiento para el resto de mandos.
- Quite la llave del contacto.
- Ponga el fusible "BCM PRGRM"

PROGRAMACIÓN DEL INMOVILIZADOR

CON LLAVE MASTER:

Ponga la llave master en la posición "ON".

Ponga la llave en posición "OFF" y quite la llave

Espere 10 segundos y meta la nueva llave

Ponga el contacto en "ON".

La nueva llave esta ahora programada.

CON LLAVE MASTER

Para programar una nueva llave MASTER proceda de la siguiente manera

- Ponga la llave master nueva en el contacto. Y ponga el contacto en "ON"
- La lámpara del sistema se iluminara
- Después de aproximadamente diez minutos la lámpara del sistema se apagara
- Ponga el contacto en OFF
- Espere 5 segundos.
- Ponga el contacto en "ON"
- La lámpara del sistema se iluminara.
- Después de aproximadamente 10 minutos la lámpara del sistema se apagara.
- Ponga el contacto en "OFF".
- Espere 5 segundos.
- Ponga el contacto en "ON".
- La lámpara del sistema se encenderá
- Después de aproximadamente 10 minutos la lámpara se apagara
- Ponga el contacto en "OFF".
- Espere 5 segundos
- Arranque el motor
- La nueva llave esta ahora programada
- Con una maquina de diagnosis borre los posibles códigos de error
- Las llaves también se pueden programar con una maquina de diagnosis.



C/Río Jucar nº8. Poligono Industrial 45007 Toledo. España.

E-mail: info@elmetools.com

Tel: +34 925 24 55 83 Fax: +34 925 23 16 51



CHRYSLER

300M 1999—2003
CONCORDE 1998—2003
LHS 1998—2001
PT CRUISER 2000—2003

PROGRAMACIÓN DE LOS MANDOS:

Se deben de programar todos los mandos de los que se dispongan los que no sean programados quedaran in operativos.

- Ponga el contacto en "ON".
- Use un mando programado y proceda de la siguiente manera:
- Mantenga presionado el botón de desbloqueo durante 10 segundos
- Después sin soltar el botón de desbloqueo presione durante 4 segundos el botón de "PANIC".
- Se emitirá una señal acústica indicando que se encuentra activado el modo de programación.
- Presione algún botón de cada mando que va a ser programado
- Sonara una señal acústica después de la emisión de cada mando.
- Ponga el contacto en OFF y espere 32 segundos para salir del modo de programación
- Sonara una señal acústica final

La programación de mandos también se puede realizar con una maquina de diagnosis, se pueden programar un máximo de 4 mandos

PROGRAMACIÓN DEL INMOVILIZADOR

Consiga todas las llaves

- Use primero una llave programada, ponga el contacto en ON y espere 3 segundos ponga la llave en posición OFF y retire la llave

Entre la primera y la segunda llave debe de esperar 15 segundos

- Inserte la segunda llave programada y ponga el contacto en ON
- Espere aproximadamente 10 segundos la lámpara del inmovilizador parpadeara y se emitirá una señal acústica ponga el contacto en "OFF" y quite la llave. Espere 50 segundos inserte la nueva llave y ponga el contacto en ON.
- Espere aproximadamente 10 segundos
- Sonara un a señal acústica y la luz del inmovilizador se iluminara por 3 segundos para indicar que la programación ha sido completada.
- Repita el procedimiento para programar las llaves restantes. Se pueden programar un máximo de 8 llaves.

CIRRUS 1995—2000
SEBRING CONVERTIBLE 2001—2003
SEBRING SEDAN 2001—2003

PROGRAMACIÓN DEL MANDO:

Hasta el 2000:

La programación del mando solo puede ser realizada a través de una maquina de diagnosis. Se pueden programar un máximo de 4 mandos.

Del 2001 en adelante

Consiga todos los mandos que haya que reprogramar, los mandos que no sean reprogramados quedaran inactivos.



C/Río Jucar nº8. Poligono Industrial 45007 Toledo. España.

E-mail: info@elmetools.com

Tel: +34 925 24 55 83 Fax: +34 925 23 16 51



- Ponga el contacto en "ON"
- Use un mando que se encuentre programado y proceda de la siguiente manera.
- Mantenga presionado el botón de desbloqueo del mando durante 10 segundos.
- Sin soltar el botón de desbloqueo presione durante 4 segundos el botón de "PANIC" y suelte ambos botones al mismo tiempo.
- Se emitirá una señal acústica que indicara la programación se encuentra activada.
- Espere 30 segundos y proceda de la siguiente manera.
- Presione y suelte los botones de bloqueo y desbloqueo al mismo tiempo, después presione algún botón del mando
- Sonara una señal acústica
- Ponga el contacto a "OFF" y espere 32 segundos para salir del modo de programación
- Sonara una señal
- Los mandos pueden ser también programados con un equipo de diagnóstico. Se pueden programar un máximo de 4 mandos.

PROGRAMACIÓN DEL INMOVILIZADOR DE 1999 EN ADELANTE:

Consiga todas las llaves

- Use primero una llave programada, ponga el contacto en ON y espere 3 segundos ponga la llave en posición OFF y retire la llave

Entre la primera y la segunda llave debe de esperar 15 segundos

- Inserte la segunda llave programada y ponga el contacto en ON
- Espere aproximadamente 10 segundos la lámpara del inmovilizador parpadeara y se emitirá una señal acústica ponga el contacto en "OFF" y quite la llave. Espere 50 segundos inserte la nueva llave y ponga el contacto en ON.
- Espere aproximadamente 10 segundos
- Sonara un a señal acústica y la luz del inmovilizador se iluminara por 3 segundos para indicar que la programación ha sido completada.
- Repita el procedimiento para programar las llaves restantes. Se pueden programar un máximo de 8 llaves.

CONCORDE 1994—1997

LHS 1994—1997

NEW YORKER 1994—1996

MODELOS DEL 94 Y DEL 95:

Retire las rejillas de ventilación centrales , y desconecte el control de tracción un conector de 6 pines color negro.

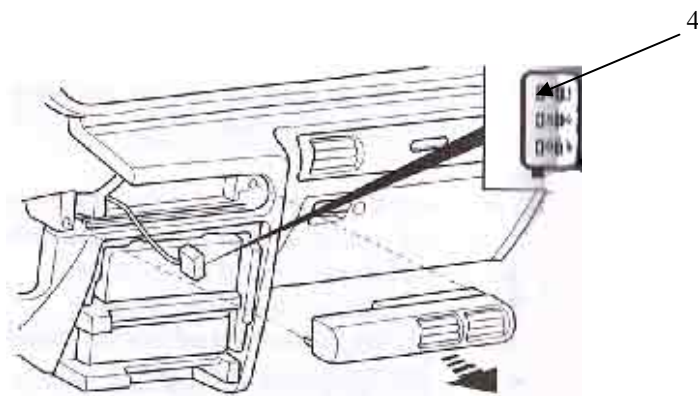

- Ponga el contacto en ON
- Conecte el terminal 4 de control de tracción con masa
- Entonces las puertas se bloquearan y se desbloquearan para indicar que se encuentra en modo programación.



C/Río Jucar nº8. Polígono Industrial 45007 Toledo. España.

E-mail: info@elmetools.com

Tel: +34 925 24 55 83 Fax: +34 925 23 16 51



- Presiona algún botón del mando que se va a programar
- Asegúrese que se boquean y se desbloquean las puertas después de programar los mandos retire el terminal 4 de masa para salir del modo de programación.
- Se pueden programar un máximo de 2 mandos.

MODELOS DEL 96 AL 97:

Acceda al conector de datos

Ponga el contacto en ON,

Conecte el terminal 1 del conector a masa.

Las puertas se bloquearan y se desbloquearan para indicar que la programación esta activada.

- Presione algún botón del mando a programar
- Asegúrese que las puertas se bloquean y se desbloquean después de dar al mando para comprobar que la programación se ha realizado con éxito.

Quite el conector para salir del modo de programación.

Se pueden programar un máximo de 2 mandos.

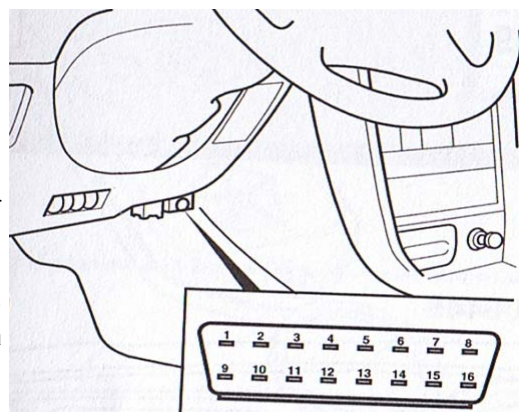

LEBARON 1995

TOWN & COUNTRY 1994—1999

MODELOS 1994 Y 1995

- Ponga el contacto en ON
- Conecte el terminal de programación del mando a masa
- Las puertas se deben bloquear y desbloquear para indicar que la programación esta activada
- Presione algún botón para activar el mando a distancia.
- Las puertas deben de bloquearse y desbloquearse después de pulsar sobre los años a programar para indicar que los mandos han sido programados
- Retire el conector de masa para salir del modo programación.

Se pueden programar un máximo de 2 mandos.

MODELOS 1996—1999

Consiga todos los mandos, aquellos que no sean reprogramados quedaran in operativos

- Ponga el contacto en ON
- Mantenga presionado el botón de desbloqueo durante 10 segundos
- Manteniendo pulsado el botón de desbloqueo mantenga pulsado durante 4 segundos el botón de PANIC y suelte los botones.
- Se emitirá una señal acústica para indicar que la programación ha sido activada.
- Espere 30 segundos y pulse algún botón del mando que se va a programar
- Sonora una señal acústica para indicar que el mando ha sido programado.
- Ponga el contacto en OFF y espere 30 segundos para salir del modo de programación
- Espere la señal acústica final.

Los mandos también peden ser programados con una maquina de diagnosis, se pueden programar un máximo de 4 mandos.



C/Río Jucar nº8. Poligono Industrial 45007 Toledo. España.

E-mail: info@elmetools.com

Tel: +34 925 24 55 83 Fax: +34 925 23 16 51



elme TOOLS

SEBRING 1995—2000

SEBRING COUPE 2001—2003

MODELOS HASTA EL 2000

Consiga todos los mandos del vehículo.

Cierre todas las puertas del vehículo.

Acceda al conector de datos localizado en el puesto del conductor debajo del volante

Conecte el terminal 1 masa

Ponga el contacto en ON y vuelva a la posición OFF

Las puertas se deben de bloquear para indicar que se encuentra en modo programación.

- Presione algún botón del mando 3 veces y espere diez segundos las puertas deben de bloquearse y desbloquearse espere 1 minuto y retire el conector para salir del modo de programación

Se pueden programar un máximo de 2 mandos.

MODELOS DEL 2001 EN ADELANTE:

Consiga todos los mandos de los que disponga el vehículo.

- Cierre todas las puertas.
- Ponga la llave en el contacto.
- Acceda al conector de datos localizado debajo del volante.
- Conecte el terminal 1 del conector a masa.
- Las luces de emergencia se iluminaran 6 veces espere 10 segundos.
- Asegúrese que las puertas se bloquean y se desbloquean para indicar que la programación esta activada.
- Para programar los mandos espere un minuto entre uno y otro
- Presione algún botón del mando una vez y luego dos veces y espere 10 segundos
- Asegúrese que las puertas se abren y se cierran cada vez que se realiza esta operación.
- Espere un minuto y retire el conector para salir de la programación.

Se pueden programar un máximo de 4 mandos.

PROGRAMACIÓN DEL INMOVILIZADOR

MODELOS DEL 2001 EN ADELANTE:

Obtenga todas las llaves. Las llaves que no se programen quedaran desprogramadas.

Use una llave programada y siga los siguientes pasos:

- Ponga la llave en el contacto y gírela a la posición ON. Espere 5 segundos y vuelva a la posición OFF y quite la llave.
- Espere 7 segundos e introduzca la segunda llave programada en el contacto y gírela a posición ON.
- Las luces del inmovilizador parpadearan 2 veces.
- Ponga el contacto en OFF y retire la llave.
- Meta la nueva llave en el contacto y gírela hasta la posición ON espere 7 segundos y retire la llave
- Espere unos pocos segundos
- Fíjese que la luz del inmovilizador se ilumina durante tres segundos para indicar que la programación ha sido completada.
- Las llaves también se pueden programar con un equipo de diagnosis.

Se pueden programar un máximo de 8 llaves.



C/Río Jucar nº8. Polígono Industrial 45007 Toledo. España.

E-mail: info@elmetools.com

Tel: +34 925 24 55 83 Fax: +34 925 23 16 51



SEVERING CONVERTIBLE 1996—2000

PROGRAMACIÓN DE LOS MANDOS

Solo se pueden programar con una maquina de diagnosis.
Se pueden programar un máximo de 4 mandos.

PROGRAMACIÓN DEL INMOVILIZADOR:

MODELOS A PARTIR DE 1998 EN ADELANTE:

Obtenga todas las llaves. Las llaves que no se programen quedaran desprogramadas.

Use una llave programada y siga los siguientes pasos:

- Ponga la llave en el contacto y gírela a la posición ON. Espere 3 segundos y vuelva a la posición OFF y quite la llave.
- Introduzca la segunda llave programada en el contacto y gírela a posición ON. Espere aproximadamente 10 segundos.
- Las luces del inmovilizador parpadearan y se emitirá una señal acústica.
- Ponga el contacto en OFF y retire la llave.
- Espere 50 segundos.
- Meta la nueva llave en el contacto y gírela hasta la posición ON espere 10 segundos
- Espere unos pocos segundos
- Fíjese que la luz del inmovilizador se ilumina durante tres segundos y sonara una señal acústica para indicar que la programación ha sido completada.
- Las llaves también se pueden programar con un equipo de diagnosis.

Se pueden programar un máximo de 8 llaves.



C/Río Jucar nº8. Polígono Industrial 45007 Toledo. España.

E-mail: info@elmetools.com

Tel: +34 925 24 55 83 Fax: +34 925 23 16 51



CITROEN

SAXO 1999— 2003

SINCRONIZACIÓN DE LOS MANDOS:

Desbloquee el vehiculo con la llave

- Antes de transcurridos 30 segundos: pulse el botón de bloqueo de la llave dos veces.
- Sincronización completada.
- Confirme el resultado positivo de la sincronización mediante la comprobación del bloqueo y desbloqueo del vehiculo.
- Repita el procedimiento anterior para sincronizar los mandos restantes.

PROGRAMACIÓN DE LOS MANDOS E INMOVILIZADOR

Solo se pueden realizar con un equipo de diagnosis.

C3 2002>

BERLINGO 2002>

SINCRONIZACIÓN DE LOS MANDOS:

- De el contacto
- Pulse y mantenga pulsado el botón de bloqueo durante 10 segundos.
- Quite el contacto
- Espere 3 segundos sincronización completada
- Repita el procedimiento anterior para el resto de mandos.

PROGRAMACIÓN DE LOS MANDOS Y DEL INMOVILIZADOR:

Solo se pueden programar con un equipo de diagnosis.

XSARA 1997—2000

XANTIA 1998—2001

SYNERGIE / EVASION 1997—2002

SINCRONIZACIÓN DE LOS MANDOS:

- De el contacto
- Espere a que se apague el led del sistema si existe.
- Antes de transcurrido 30 segundos pulse el botón de bloqueo o de desbloqueo.
- Antes de transcurridos 10 segundos pulse el botón de bloqueo o de desbloqueo de las llaves restantes.
- Compruebe que el led se enciende 0,5 segundos aproximadamente
- La sincronización esta completa.
- Compruebe la sincronización.

PROGRAMACIÓN DE LOS MANDOS Y DEL INMOVILIZADOR:

Tanto la programación de los mandos y del inmovilizador se realiza a traves de una maquina de diagnosis.



C/Río Jucar nº8. Polígono Industrial 45007 Toledo. España.

E-mail: info@elmetools.com

Tel: +34 925 24 55 83 Fax: +34 925 23 16 51



XSARA 2000-> C5 2000—2004

SINCRONIZACIÓN DE LOS MANDOS:

- De el contacto.
- Pulse y mantenga pulsado el botón de bloqueo durante 10 segundos.
- Quite el contacto.
- Espere 3 segundos.
- Sincronización completada.

Repita el procedimiento anterior para programar los restantes mandos.

PROGRAMACIÓN DE LOS MANDOS Y DEL INMOVILIZADOR:

El inmovilizador y los mandos solo se pueden programar con un equipo de diagnosis

XSARA PICASSO 1999<

SINCRONIZACIÓN DE LOS MANDOS:

- De el contacto.
- Mantenga pulsado el botón de bloqueo de 5 a 10 segundos
- Suelte el botón de bloqueo.
- Quite el contacto.
- Espere 3 segundos
- Sincronización completada.

Repita el procedimiento anterior para programar los restantes mandos.

PROGRAMACIÓN DE LOS MANDOS Y DEL INMOVILIZADOR:

El inmovilizador y los mandos solo se pueden programar con un equipo de diagnosis

XANTIA 1993—1998 SYNERGIE/EVASION 1994—1997

PROGRAMACIÓN DE LOS MANDOS

Disponga de todas las llaves con mando a distancia.

Compruebe que las puertas están cerradas y desbloqueadas.

Utilice una llave sencilla o desmonte una llave de un mando a distancia.

- Introduzca la llave en el contacto.
- Ponga el contacto en la posición 2 (A).
- Apunte con el mando hacia el receptor situado cerca del espejo interior.
- Distancia desde el receptor. Menos de 10 cm.
- Pulse el botón de bloqueo/desbloqueo.
- Para programar los mandos a distancia restantes repita el procedimiento anterior antes de transcurrido 10 segundos.



C/Río Jucar nº8. Polígono Industrial 45007 Toledo. España.

E-mail: info@elmetools.com

Tel: +34 925 24 55 83 Fax: +34 925 23 16 51



BERLINGO 1998—2002

SINCRONIZACIÓN DE LOS MANDOS:

- De el contacto.
- Espere a que se apague la luz del inmovilizador
- Pulse el botón de bloqueo/desbloqueo de la llave.
- Compruebe que el led se encienda 0,5 segundos aproximadamente.
- Sincronización completada.

PROGRAMACIÓN DE LOS MANDOS Y DEL INMOVILIZADOR:

El inmovilizador y los mandos solo se pueden programar con un equipo de diagnosis

DISPATCH/JUMPY 1998>

SINCRONIZACIÓN DE LOS MANDOS:

De el contacto y espere a que se a pague el led del sistema si lo tiene

- Antes de transcurrido 30 segundos. Pulse el botón de bloqueo o de desbloqueo
- Antes de transcurrido 10 segundos pulse el botón de bloqueo o de desbloqueo de las llaves restantes
- Compruebe que el led se encienda 0,5 segundos aproximadamente.

Sincronización completada.

PROGRAMACIÓN DE LOS MANDOS Y DEL INMOVILIZADOR:

El inmovilizador y los mandos solo se pueden programar con un equipo de diagnosis

RELAY/JUMPER 2002>

SINCRONIZACIÓN DEL MANDO

- De el contacto
- Pulse y mantenga pulsado el botón de bloqueo o de desbloqueo durante 10 segundos
- Quite el contacto y saque la llave
- Espere 5 segundos
- Sincronización completada

PROGRAMACIÓN DE LOS MANDOS Y DEL INMOVILIZADOR:

El inmovilizador y los mandos solo se pueden programar con un equipo de diagnosis



C/Río Jucar nº8. Polígono Industrial 45007 Toledo. España.

E-mail: info@elmetools.com

Tel: +34 925 24 55 83 Fax: +34 925 23 16 51



DAEWU/CHEVROLET

LANOS 2001—2003

LEGANZA 1997—2003

NUBIRA 1997—2003

TACUMA/REZZO 2001—2005

PROGRAMACIÓN DE LOS MADOS:

Compruebe que el sistema de alarma esta desactivado.

- De y quite el contacto antes de transcurridos 5 segundos modo de programación activado
- Pulse tres veces el botón de bloqueo o de desbloqueo antes de transcurridos 20 segundos.
- El cierre centralizado se activa para indicar la sincronización

PROGRAMACIÓN DEL INMOVILIZADOR

El inmovilizador solo se puede programar con un equipo de diagnosis.

MATIZ 1998->

LANOS 1997—2000

PROGRAMACIÓN DEL INMOVILIZADOR

El inmovilizador solo puede ser programado con un equipo de diagnosis. Se puede programar un máximo de 5 llaves.



C/Río Jucar nº8. Polígono Industrial 45007 Toledo. España.

E-mail: info@elmetools.com

Tel: +34 925 24 55 83 Fax: +34 925 23 16 51



DAIHATSU

CUORE 1996—2003
SIRION 1998 ->
APPLAUSE 1997—2000
TERIOS 1997—1999

PROGRAMACIÓN DEL INMOVILIZADOR

COMO LLAVE GRIS

Las llaves maestra de repuesto solo se puede programar con un equipo de diagnóstico.
Obtenga una llave programada (negra).

Obtenga todas las llaves grises que existen.

Acceda al conector de programación de datos. (si el vehiculo tiene el volante a la derecha, el conector esta bajo el salpicadero derecho, volante a la izquierda, el conector esta debajo del salpicadero izquierdo.).

- Puentee los terminales 4 y 13 del conector de transmisión de datos.

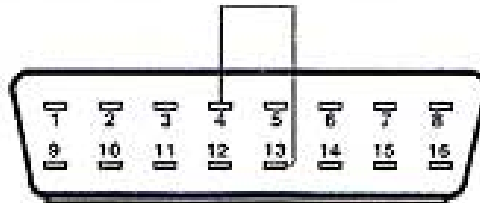

- Introduzca la llave maestra.
- Arranque el motor.
- Quite el contacto.
- Antes de transcurrido diez segundos tras haber quitado el contacto:
 - Introduzca la llave gris que se va a programar.
 - Arranque el motor.
 - Quite el contacto.
 - Introduzca la llave maestra.
 - Arranque el motor.
 - Quite la llave del contacto.
- Antes de haber transcurrido 10 segundos tras haber quitado el contacto:
 - Introduzca la llave existente o la segunda llave gris que se va a programar.
 - Arranque el motor.
 - Quite el contacto.
 - Repita el procedimiento anterior para programar una tercera llave gris.
- Cualquier llave gris no reprogramada dejara de funcionar.
- Para salir del modo de programación retire el cable puente.
- Se pueden programar un máximo de 3 llaves grises.



C/Río Jucar nº8. Polígono Industrial 45007 Toledo. España.

E-mail: info@elmetools.com

Tel: +34 925 24 55 83 Fax: +34 925 23 16 51



TERIOS 2000-> YRV 2000->

PROGRAMACIÓN DE LOS MANDOS.

Compruebe que todas las puertas estén cerradas.
Compruebe que el contacto este quitado.

- Desconecte el terminal negativo de la batería.
- Antes de transcurridos 15 segundos:
 - Conecte el terminal negativo de la batería.
 - Pulse simultáneamente los botones de bloqueo y desbloqueo del mando a distancia durante un mínimo de 5 segundos hasta que el sistema bloquee y desbloquee el vehiculo.
- Antes de transcurridos 5 segundos: pulse el botón de bloqueo o de desbloqueo del mando a distancia durante un mínimo de 5 segundos hasta que el sistema bloquee y desbloquee el vehiculo.
- Si se programa un segundo mando a distancia.
- Antes de transcurridos 15 segundos pulse simultáneamente los botones de bloqueo y desbloqueo del mando durante un mínimo de 5 segundo hasta que el sistema bloquee y desbloquee el vehiculo.
- Antes de transcurridos 5 segundos: pulse el botón de bloqueo o de desbloqueo del mando a distancia durante un mínimo de 1 segundo hasta que el sistema bloquee y desbloquee el vehiculo.
- Se pueden programar un máximo de 2 mandos a distancia.

PROGRAMACIÓN DEL INMOVILIZADOR

COMO LLAVE GRIS.

Las llaves maestras negras solo se pueden programar con un equipo de diagnosis

Obtenga un llave maestra programada (negra).

Obtenga todas las llaves grises que existan.

Acceda al conector de programación de datos. (si el vehiculo tiene el volante a la derecha, el conector esta bajo el salpicadero derecho, volante a la izquierda, el conector esta debajo del salpicadero izquierdo.).

- Puentee los terminales 4 y 13 del conector de transmisión de datos.

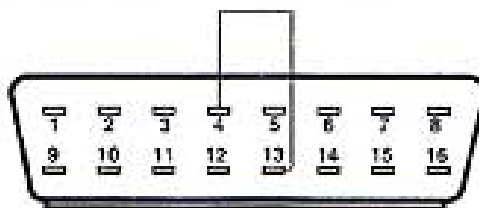

- Introduzca la llave maestra.
- Arranque el motor.
- Quite el contacto.
- Antes de transcurrido diez segundos tras haber quitado el contacto:
 - Introduzca la llave gris que se va a programar.
 - Arranque el motor.
 - Quite el contacto.
 - Introduzca la llave maestra.
 - Arranque el motor.
 - Quite la llave del contacto.
- Antes de haber transcurrido 10 segundos tras haber quitado el contacto:
 - Introduzca la llave existente o la segunda llave gris que se va a programar.
 - Arranque el motor.



C/Río Jucar nº8. Polígono Industrial 45007 Toledo. España.

E-mail: info@elmetools.com

Tel: +34 925 24 55 83 Fax: +34 925 23 16 51



- Arranque el motor.
- Quite el contacto.
- Repita el procedimiento anterior para programar una tercera llave gris.
- Cualquier llave gris no reprogramada dejara de funcionar.
- Para salir del modo de programación retire el cable puente.
- Se pueden programar un máximo de 3 llaves grises.

MOVE 1997—2002

GRAND MOVE 1997—2002

COMO LLAVE GRIS

Las llaves maestra de repuesto solo se puede programar con un equipo de diagnóstico.

Obtenga una llave programada (negra).

Obtenga todas las llaves grises que existen.

Acceda al conector de programación de datos. (si el vehiculo tiene el volante a la derecha, el conector esta bajo el salpicadero derecho, volante a la izquierda, el conector esta debajo del salpicadero izquierdo.).

- Puentee los terminales E y T del conector de transmisión de datos.

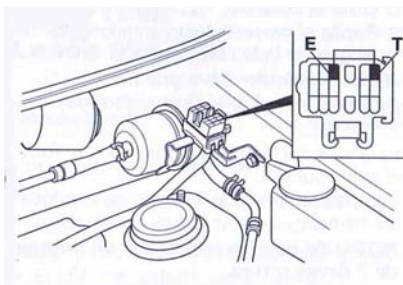

- Introduzca la llave maestra.
- Arranque el motor.
- Quite el contacto.
- Antes de transcurrido diez segundos tras haber quitado el contacto:
 - Introduzca la llave gris que se va a programar.
 - Arranque el motor.
 - Quite el contacto.
 - Introduzca la llave maestra.
 - Arranque el motor.
 - Quite la llave del contacto.
- Antes de haber transcurrido 10 segundos tras haber quitado el contacto:
 - Introduzca la llave existente o la segunda llave gris que se va a programar.
 - Arranque el motor.
 - Quite el contacto.
 - Repita el procedimiento anterior para programar una tercera llave gris.
- Cualquier llave gris no reprogramada dejara de funcionar.
- Para salir del modo de programación retire el cable puente.
- Se pueden programar un máximo de 3 llaves grises.



C/Río Jucar nº8. Polígono Industrial 45007 Toledo. España.

E-mail: info@elmetools.com

Tel: +34 925 24 55 83 Fax: +34 925 23 16 51



DODGE

AVENGER 1995—2000 STRATUS COUPE 2001—2003

PROGRAMACIÓN DE LOS MANDOS:

AVENGER:

Consiga todos los mandos del vehículo:

Cierre todas las puertas.

Acceda al conector de programación

- Conecte el terminal 1 a masa
- Ponga el contacto en ON y luego en OFF
- Fíjese que las puertas se bloquean y se desbloquean para indicar que se encuentra en modo programación presione algún botón del mando 3 veces y espere 10 segundos.
- Deben de cerrarse la puerta y abrirse después de realizar la operación anterior.
- Espere 1 minuto y retire el conector para salir de la programación

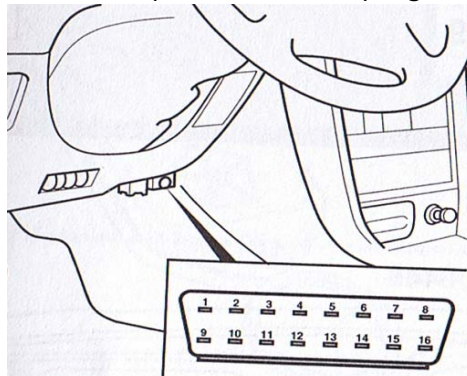

STRATUS COUPE:

Consiga todos los mandos:

Cierre todas las puertas

Meta la llave en el contacto

Acceda al conector de datos localizado debajo del volante.

- Conecte el terminal 1 a masa
- Las luces de emergencia parpadearán 6 veces. Y espere 10 segundos.
- Fíjese que las puertas se bloquean y se desbloquean para indicar que el modo de programación esta activo.
- Para programar los mandos espere un minuto entre uno y otro
- Presione algún botón del mando una vez y luego dos veces y espere 10 segundos
- Asegúrese que las puertas se abren y se cierran cada vez que se realiza esta operación.
- Espere un minuto y retire el conector para salir de la programación.

Se pueden programar un máximo de 4 mandos.

INMOVILIZADOR:

Consiga todas las llaves.

Use una llave programada y actúe de la siguiente manera:

- Ponga el contacto en ON y espere 5 segundos.
- Vuelva a la posición OFF y quite la llave.
- Espere 7 segundos e inserte una segunda llave programada y ponga el contacto en posición ON
- Asegúrese de que las luces de emergencia parpadearán dos veces



C/Río Jucar nº8. Polígono Industrial 45007 Toledo. España.

E-mail: info@elmetools.com

Tel: +34 925 24 55 83 Fax: +34 925 23 16 51



- Ponga el contacto en OFF y quite la llave.
 - Meta en el contacto una llave nueva y ponga el contacto en ON espere 7 segundos y retire la llave.
 - Espere unos pocos segundos
 - Las luces de emergencia se encenderán para indicar que se a programado si no es asi repita el procedimiento desde el principio.
 - También se pueden programar llaves usando un equipo de diagnosis.
- Se pueden programar un máximo de 8 llaves.

CARAVAN 1994—1999

GRAND CARAVAN 1994—1999

PROGRAMACIÓN DE LOS MANDOS 1994-1995:

Acceda al conector de programación situado detrás de la guantera.

- Ponga el contacto en ON
- Conecte el terminal de programación a masa.
- Las puertas se deben de bloquear y desbloquear para indicar que el modo de programación esta activado.
- Presione algún botón del transmisor que va a ser programado
- Las puertas se deben de bloquear y desbloquear.
- Retire la masa del conector de programación para salir del modo de programación.

Se pueden programar un máximo de 2 mandos.

PROGRAMACIÓN DE LOS MANDOS 1996-1999:

Ponga el contacto en ON

- Mantenga presionado el botón de desbloqueo del mando durante 10 segundos.
- Luego manteniendo pulsado el botón de desbloqueo pulse durante 4 segundos el botón de PANIC
- Suelte ambos botones después del tiempo.
- Una señal acústica indicara que el método de programación esta activado.
- Espere 30 segundos y pulse algún botón del mando que se va a programar
- Sonara una señal acústica ponga el contacto en OFF y espere 30 segundos para salir del método de programación. Sonando una señal acústica final.

También se pueden programar con un equipo de diagnosis.

Se pueden reprogramar un máximo de 4 mandos

CARAVAN 2000—2003

GRAND CARAVAN 2000—2003

PROGRAMACIÓN DE LOS MANDOS

Consiga todos los mandos, los mandos que no sean reprogramados quedaran in operativos.

- Ponga el contacto en ON
- Use un mando que este programado y proceda de la siguiente manera.
- Mantenga presionado el botón de desbloqueo durante 10 segundos.
- Después mientras mantiene presionado el botón de desbloqueo, presione el botón de PANIC durante 5 segundos, al soltar los botones habrá una señal acústica, indicando que el modo programación esta activado.
- Espere 30 segundos entre programación e los mandos.
- Presione y suelte los botones de bloqueo y desbloqueo del mando, y después a los pocos segundos presione algún botón del mando, sonando una señal
- Ponga el contacto en OFF y espere 30 segundos para salir del modo de programación.

También se pueden programar con una maquina de diagnosis, se pueden programar un máximo de 4 mandos.



C/Río Jucar nº8. Polígono Industrial 45007 Toledo. España.

E-mail: info@elmetools.com

Tel: +34 925 24 55 83 Fax: +34 925 23 16 51



PROGRAMACIÓN DEL INMOVILIZADOR EN MODELOS DEL 2001 EN ADELANTE:

Consiga todas las llaves.

Use una llave programada y actúe de la siguiente manera:

- Ponga el contacto en ON y espere 3 segundos.
- Vuelva a la posición OFF y quite la llave.
- Inserte una segunda llave programada y ponga el contacto en posición ON.
- Espere 10 segundos
- Asegúrese de que las luces de emergencia parpadean y una señal acústica es emitida
- Espere 60 segundos y proceda de la siguiente manera
- Ponga el contacto en OFF y quite la llave.
- Meta en el contacto una llave nueva y ponga el contacto en ON espere 10 segundos, sonara una señal y la luz del inmovilizador parpadeara durante 3 segundos.
- Para programación de mas llaves repita el procedimiento.
- También se pueden programar llaves usando un equipo de diagnóstico.

Se pueden programar un máximo de 8 llaves.

DAKOTA 1997—2003

PROGRAMACIÓN DE LOS MANDOS

MODELOS 1997—1999

Los mandos solo se pueden programar con una maquina de diagnosis, se pueden programar un máximo de 4 mandos.

MODELOS DEL 2000 EN ADELANTE:

Consiga todos los mandos, los que no sean reprogramados quedaran in operativos

- Ponga el contacto en ON.
- Use un mando que este programado y proceda de la siguiente manera.
- Mantenga presionado el botón de desbloqueo durante 10 segundos.
- Después mientras sigue presionando el botón de desbloqueo presione durante 5 segundos el botón de PANIC, suelte los botones y espere unos segundos
- Sonara una señal acústica indicando que la programación esta activa.
- Espere 30 segundos y proceda de la siguiente manera.
- Presione en el mando el botón de bloqueo y desbloqueo durante unos segundos luego presione algún botón del mando.
- Sonara una señal acústica indicando que el mando esta operativo

Ponga el contacto en OFF y espere 30 segundos para salir del modo programación. Sonara una señal acústica final. Se pueden programar un máximo de 4 mandos.

PROGRAMACIÓN DEL INMOVILIZADOR:

Consiga todas las llaves.

Use una llave programada y actúe de la siguiente manera:

- Ponga el contacto en ON y espere 3 segundos.
- Vuelva a la posición OFF y quite la llave.
- Inserte una segunda llave programada y ponga el contacto en posición ON.
- Espere 10 segundos
- Asegúrese de que las luz del inmovilizador parpadea y una señal acústica es emitida
- Espere 60 segundos y proceda de la siguiente manera
- Ponga el contacto en ON.
- Espere 10 segundos
- Meta en el contacto una llave nueva y ponga el contacto en ON espere 10 segundos, sonara una señal y la luz del inmovilizador parpadeara durante 3 segundos.
- Para programación de mas llaves repita el procedimiento.



C/Río Jucar nº8. Polígono Industrial 45007 Toledo. España.

E-mail: info@elmetools.com

Tel: +34 925 24 55 83 Fax: +34 925 23 16 51



- También se pueden programar llaves usando un equipo de diagnóstico. Se pueden programar un máximo de 8 llaves.

DURANGO 1998—2003

PROGRAMACIÓN DE LOS MANDOS

MODELOS 1998—1999

Los mandos solo se pueden programar con una máquina de diagnóstico, se pueden programar un máximo de 4 mandos.

MODELOS 2000—2001

Consiga todos los mandos, los que no sean reprogramados quedarán inoperativos

- Ponga el contacto en ON.
- Use un mando que este programado y proceda de la siguiente manera.
- Mantenga presionado el botón de desbloqueo durante 10 segundos.
- Después mientras sigue presionando el botón de desbloqueo presione durante 4 segundos el botón de PANIC, suelte los botones y espere unos segundos
- Sonará una señal acústica indicando que la programación está activa.
- Espere 30 segundos y proceda de la siguiente manera.
- Presione en los mandos restantes el botón de bloqueo y desbloqueo una vez
- Sonará una señal acústica indicando que el mando está operativo

Ponga el contacto en OFF y espere 30 segundos para salir del modo programación. Sonará una señal acústica final. Se pueden programar un máximo de 4 mandos.

MODELOS 2002 EN ADELANTE

Consiga todos los mandos, los que no sean reprogramados quedarán inoperativos

- Ponga el contacto en ON.
- Use un mando que este programado y proceda de la siguiente manera.
- Mantenga presionado el botón de desbloqueo durante 10 segundos.
- Después mientras sigue presionando el botón de desbloqueo presione durante 4 segundos el botón de PANIC, suelte los botones y espere unos segundos
- Sonará una señal acústica indicando que la programación está activa.
- Espere 30 segundos y proceda de la siguiente manera.
- Presione en el mando el botón de bloqueo y desbloqueo durante unos segundos luego presione algún botón del mando.
- Sonará una señal acústica indicando que el mando está operativo

Ponga el contacto en OFF y espere 30 segundos para salir del modo programación. Sonará una señal acústica final. Se pueden programar un máximo de 4 mandos.

PROGRAMACIÓN DEL INMOVILIZADOR MODELOS DEL 2001 EN ADELANTE:

Consiga todas las llaves.

Use una llave programada y actúe de la siguiente manera:

- Ponga el contacto en ON y espere 3 segundos.
- Vuelva a la posición OFF y quite la llave.
- Inserte una segunda llave programada y ponga el contacto en posición ON.
- Espere 10 segundos
- Asegúrese de que las luces de emergencia parpadean y una señal acústica es emitida
- Espere 60 segundos y proceda de la siguiente manera



C/Río Júcar nº8. Polígono Industrial 45007 Toledo. España.

E-mail: info@elmetools.com

Tel: +34 925 24 55 83 Fax: +34 925 23 16 51



INTREPID 1994—1997

PROGRAMACIÓN DE LOS MANDOS MODELOS 1994-1995

- Meta en el contacto una llave nueva y ponga el contacto en ON espere 10 segundos, sonara una señal y la luz del inmovilizador parpadeara durante 3 segundos.
- Para programación de mas llaves repita el procedimiento.



Retire las rejillas de ventilación centrales , y desconecte el control de tracción un conector de 6 pines color negro

- Ponga el contacto en ON
- Conecte el terminal 4 de control de tracción con masa
- Entonces las puertas se bloquearan y se desbloquearan para indicar que se encuentra en modo programación.
- Presiona algún botón del mando que se va a programar
- Asegúrese que se boquean y se desbloquean las puertas después de programar los mandos retire el terminal 4 de masa para salir del modo de programación.
- Se pueden programar un máximo de 2 mandos.

PROGRAMACIÓN DE LOS MANDOS MODELOS 1996-1997

Consiga todos los mandos del vehiculo:
Cierre todas las puertas.

Acceda al conector de programación

- Conecte el terminal 1 a masa
- Ponga el contacto en ON y luego en OFF
- Fíjese que las puertas se bloquean y se desbloquean para indicar que se encuentra en modo programación presione algún botón del mando 3 veces y espere 10 segundos.
- Deben de cerrarse la puerta y abrirse después de realizar la operación anterior.
- Espere 1 minuto y retire el conector para salir de la programación

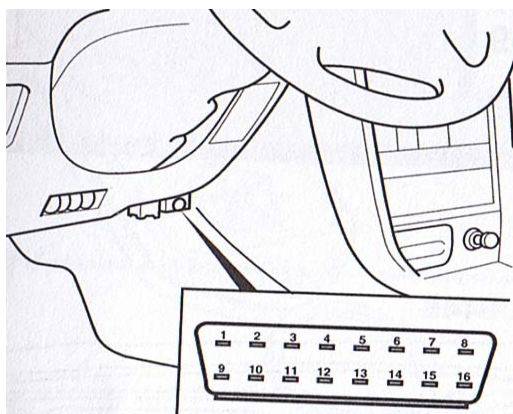

C/Río Jucar nº8. Polígono Industrial 45007 Toledo. España.

E-mail: info@elmetools.com

Tel: +34 925 24 55 83 Fax: +34 925 23 16 51



INTREPID 1998—2003

NEON 2000—2003

Consiga todos los mandos, los que no sean reprogramados quedaran in operativos

- Ponga el contacto en ON.
- Use un mando que este programado y proceda de la siguiente manera.
- Mantenga presionado el botón de desbloqueo durante 10 segundos.
- Después mientras sigue presionando el botón de desbloqueo presione durante 4 segundos el botón de PANIC, suelte los botones y espere unos segundos
- Sonara una señal acústica indicando que la programación esta activa.
- Espere 30 segundos y proceda de la siguiente manera.
- Presione en el mando que se va a programar algún botón.
- Sonara una señal acústica indicando que el mando esta operativo.

Ponga el contacto en OFF y espere 32 segundos para salir del modo programación. Sonara una señal acústica final. Se pueden programar un máximo de 4 mandos.

PROGRAMACIÓN DEL INMOVILIZADOR EN MODELOS DEL 2000 EN ADELANTE:

Consiga todas las llaves.

Use una llave programada y actúe de la siguiente manera:

- Ponga el contacto en ON y espere 3 segundos.
- Vuelva a la posición OFF y quite la llave.
- Inserte una segunda llave programada y ponga el contacto en posición ON.
- Espere 10 segundos
- Asegúrese de que las luces de emergencia parpadean y una señal acústica es emitida
- Espere 60 segundos y proceda de la siguiente manera
- Meta en el contacto una llave nueva y ponga el contacto en ON espere 10 segundos, sonara una señal y la luz del inmovilizador parpadeara durante 3 segundos.
- Para programación de mas llaves repita el procedimiento.

NEON 1996—1999

PROGRAMACIÓN DE LOS MANDOS:

Acceda al cable de programación verde, localizado en el habitaculo del acompañante, este cable tiene un conector rojo al final.

- Conecte este cable a masa
- Ponga el contacto en ON
- Presione algún botón del mando a programar
- Las puertas se bloquearan y se desbloquearan indicando que la programación se ha completado.
- Quite la masa del terminal de programación para salir.
- Se pueden programar un máximo de 2 mandos.

RAM TRUCK 1997—2003

PROGRAMACIÓN DE LOS MANDOS

MODELOS DEL AÑO 1997:

Consiga todos los mandos del vehiculo:

Cierre todas las puertas.

Acceda al conector de programación

- Conecte el terminal 1 a masa
- Ponga el contacto en ON
- Fijese que las puertas se bloquean y se desbloquean para indicar que se encuentra en modo programación presione algún botón del mando que va a programar.
- Espere 1 minuto y retire el conector para salir de la programación ponga el contacto en OFF.



C/Río Jucar nº8. Polígono Industrial 45007 Toledo. España.

E-mail: info@elmetools.com

Tel: +34 925 24 55 83 Fax: +34 925 23 16 51



MODELOS 1500 1998—2001 Y 2500/3500 1998—2002

Los mandos solo se pueden programar con equipo de diagnóstico, se pueden programar un máximo de 4 mandos.

MODELOS 1500 DEL 2002 EN ADELANTE Y 2500/3500 DEL 2003 EN ADELANTE:

Ponga el contacto en ON

- Use un mando que este programado y proceda de la siguiente manera.
- Mantenga presionado el botón de desbloqueo durante 10 segundos.
- Después mientras sigue presionando el botón de desbloqueo presione durante 5 segundos el botón de PANIC, suelte los botones y espere unos segundos
- Sonara una señal acústica indicando que la programación esta activa.
- Espere 30 segundos y proceda de la siguiente manera.
- Presione en los mandos restantes el botón de bloqueo y desbloqueo durante unos segundos. Luego presione algún botón.
- Sonara una señal acústica indicando que el mando esta operativo

Ponga el contacto en OFF y espere 30 segundos para salir del modo programación. Sonara una señal acústica final. Se pueden programar un máximo de 4 mandos.

PROGRAMACIÓN DEL INMOVILIZADOR EN LOS MODELOS DEL 2002 EN ADELANTE

Consiga todas las llaves.

Use una llave programada y actúe de la siguiente manera:

- Ponga el contacto en ON y espere 3 segundos.
- Vuelva a la posición OFF y quite la llave.
- Inserte una segunda llave programada y ponga el contacto en posición ON.
- Espere 10 segundos
- Asegúrese de que las luces de emergencia parpadean y una señal acústica es emitida
- Espere 60 segundos y proceda de la siguiente manera
- Meta en el contacto una llave nueva y ponga el contacto en ON espere 10 segundos, sonara una señal y la luz del inmovilizador parpadeara durante 3 segundos.
- Para programación de mas llaves repita el procedimiento.

STRATUS 1995—1998

STRATUS SEDAN 1999—2003

PROGRAMACIÓN DE LOS MANDOS

MODELOS HASTA EL 2000

Solo se pueden programar con un equipo de diagnóstico, se pueden programar un máximo de 4 mandos.

MODELOS DEL 2001 EN ADELANTE:

Obtenga todos los mandos

- Ponga el contacto en ON
- Use un mando que este programado y proceda de la siguiente manera.
- Mantenga presionado el botón de desbloqueo durante 10 segundos.
- Después mientras sigue presionando el botón de desbloqueo presione durante 5 segundos el botón de PANIC, suelte los botones y espere unos segundos
- Sonara una señal acústica indicando que la programación esta activa.
- Espere 30 segundos y proceda de la siguiente manera.
- Presione en los mandos restantes el botón de bloqueo y desbloqueo durante unos segundos. Luego presione algún botón.



C/Río Jucar nº8. Polígono Industrial 45007 Toledo. España.

E-mail: info@elmetools.com

Tel: +34 925 24 55 83 Fax: +34 925 23 16 51



Sonara una señal acústica indicando que el mando esta operativo
Ponga el contacto en OFF y espere 32 segundos para salir del modo programación. Sonara una señal acústica final. Se pueden programar un máximo de 4 mandos.

PROGRAMACIÓN DEL INMOVILIZADOR

Consiga todas las llaves.

Use una llave programada y actúe de la siguiente manera:

- Ponga el contacto en ON y espere 3 segundos.
- Vuelva a la posición OFF y quite la llave.
- Inserte una segunda llave programada y ponga el contacto en posición ON.
- Espere 10 segundos
- Asegúrese de que las luces de emergencia parpadean y una señal acústica es emitida
- Espere 60 segundos y proceda de la siguiente manera
- Meta en el contacto una llave nueva y ponga el contacto en ON espere 10 segundos, sonara una señal y la luz del inmovilizador parpadeara durante 3 segundos.

Para programación de mas llaves repita el procedimiento.



C/Río Jucar nº8. Polígono Industrial 45007 Toledo. España.

E-mail: info@elmetools.com

Tel: +34 925 24 55 83 Fax: +34 925 23 16 51



SEICENTO 1998 <

PROGRAMACIÓN DE LOS MANDOS

Disponga de un mando a distancia original.

Obtenga el código de 4 dígitos del mando a distancia.

Asegúrese de que el interruptor de emergencia de alarma esta en posición de encendido (si existe).

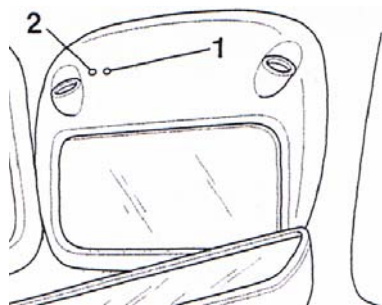

- Mantenga presionado el botón "1" durante 1 segundo aproximadamente: el led parpadeara mientras se pulsa el botón.
- Suelte el botón
- Transcurrido 3 segundos parpadeara una vez.
- Introduzca el primer dígito del código original presionando el botón "1"
- Transcurrido 3 segundos aproximadamente, el led parpadeara una vez.
- Introduzca el siguiente dígito del código presionando el botón el numero de veces que sea necesario.
- Si uno de los dígitos del código es cero no pulse el botón después de la emisión del parpadeo, espere a la siguiente petición e introduzca el siguiente dígito.
- Repita la operación con los restantes dígitos.
- Si la introducción del código es correcta, el led parpadeara durante 10 segundos.
- Si el código es incorrecto el led permanecerá encendido y deberá repetirse el procedimiento.
 - Mientras el led parpadea mantenga pulsado el botón "1".
 - El seguirá parpadeando.
 - Mantenga pulsado el botón del mando a distancia nuevo hasta que el led "2" permanezca encendido.
 - Suelte el botón del nuevo mando a distancia.
 - Suelte el botón "1"

Si el procedimiento se lleva a cabo correctamente, el led parpadeara entre 1 y 8 veces.

Si el procedimiento se lleva a cabo incorrectamente el led permanecerá encendido durante 5 segundos, durante los cuales se deberá repetir el procedimiento.

Para programar los mandos restantes repita el procedimiento anterior se pueden programar un máximo de ocho mandos.

PROGRAMACIÓN DEL INMOVILIZADOR

MODELOS SUMINISTRADOS CON LLAVE MASTER ROJA:

Disponga de todas las llaves y vuelva a programarlas.

- Introduzca la llave maestra en el contacto
- De el contacto y quite la inmediatamente después de que se apague el testigo
- Antes de transcurrido 10 segundos:
 - Quite la llave maestra
 - Introduzca la primera llave que se va a programar.
 - de el contacto
 - Se debe de quitar el contacto inmediatamente después de que se apague el testigo

Quite la llave 1 y antes de transcurridos 10 segundos debe de introducir la segunda llave



- De el contacto con la segunda llave

Se debe de quitar el contacto inmediatamente después de que se apague el testigo

Repita el procedimiento anterior para programar las siguientes llaves si existieran, se pueden programar un máximo de 7 llaves con la llave maestra.

- Tras la programación de la ultima llave se debe de meter la llave maestra antes de que pasen 10 segundos
- De el contacto, quitando el contacto inmediatamente después de que se apague el el testigo

PROGRAMACIÓN DEL INMOVILIZADOR SIN LLAVE MASTER

El inmovilizador solo se pueden programar con un equipo de diagnosis, programe todas las llaves que disponga el vehiculo, pudiendo programar un máximo de 8 llaves

PANDA 2003< STILO 2001<

PROGRAMACIÓN DEL INMOVILIZADOR Y DE LOS MANDOS

Solo se pueden programar con un equipo de diagnosis.

BARCETTA 1996< COUPE 1994—1998

Disponga de un mando a distancia original.

Obtenga el código de 4 dígitos del mando a distancia.

Asegúrese de que el interruptor de emergencia de alarma esta en posición de encendido (si existe).

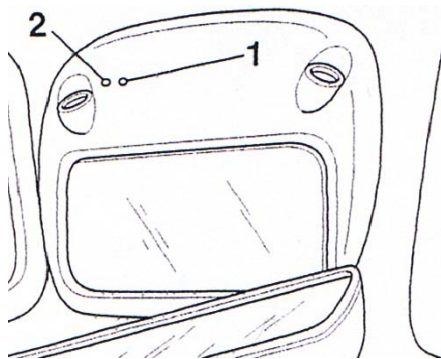

- Mantenga presionado el botón "1" durante 1 segundo aproximadamente: el led parpadeara mientras se pulsa el botón.
- Suelte el botón
- Transcurrido 3 segundos parpadeara una vez.
- Introduzca el primer dígito del código original presionando el botón "1"
- Transcurrido 3 segundos aproximadamente, el led parpadeara una vez.
- Introduzca el siguiente dígito del código presionando el botón el numero de veces que sea necesario.
- Si uno de los dígitos del código es cero no pulse el botón después de la emisión del parpadeo, espere a la siguiente petición e introduzca el siguiente dígito.
- Repita la operación con los restantes dígitos.
- Si la introducción del código es correcta, el led parpadeara durante 10 segundos.
- Si el código es incorrecto el led permanecerá encendido y deberá repetirse el procedimiento.
 - Mientras el led parpadea mantenga pulsado el botón "1".
 - El seguirá parpadeando.
 - Mantenga pulsado el botón del mando a distancia nuevo hasta que el led "2" permanezca encendido.
 - Suelte el botón del nuevo mando a distancia.
 - Suelte el botón "1"

Si el procedimiento se lleva a cabo correctamente, el led parpadeara entre 1 y 8 veces.



C/Río Jucar nº8. Polígono Industrial 45007 Toledo. España.

E-mail: info@elmetools.com

Tel: +34 925 24 55 83 Fax: +34 925 23 16 51



Si el procedimiento se lleva a cabo incorrectamente el led permanecerá encendido durante 5 segundos, durante los cuales se deberá repetir el procedimiento.

Para programar los mandos restantes repita el procedimiento anterior se pueden programar un máximo de ocho mandos.

PROGRAMACIÓN DEL INMOVILIZADOR

Disponga de todas las llaves y vuelva a programarlas.

- Introduzca la llave maestra en el contacto
- De el contacto y quite la inmediatamente después de que se apague el testigo
- Antes de transcurrido 10 segundos:
 - Quite la llave maestra
 - Introduzca la primera llave que se va a programar.
 - de el contacto
 - Se debe de quitar el contacto inmediatamente después de que se apague el testigo

Quite la llave 1 y antes de transcurridos 10 segundos debe de introducir la segunda llave

- De el contacto con la segunda llave

Se debe de quitar el contacto inmediatamente después de que se apague el testigo

Repita el procedimiento anterior para programar las siguientes llaves si existieran, se pueden programar un máximo de 7 llaves con la llave maestra.

- Tras la programación de la ultima llave se debe de meter la llave maestra antes de que pasen 10 segundos
- De el contacto, quitando el contacto inmediatamente después de que se apague el testigo

COUPE 1998—2001

PROGRAMACIÓN DE LOS MANDOS

Para solicitar un mando a distancia nuevo, es necesario conocer el código de seguridad del propietario no es necesario programar el mando a distancia.

PROGRAMACIÓN DEL INMOVILIZADOR

Disponga de todas las llaves y vuelva a programarlas.

- Introduzca la llave maestra en el contacto
- De el contacto y quite la inmediatamente después de que se apague el testigo
- Antes de transcurrido 10 segundos:
 - Quite la llave maestra
 - Introduzca la primera llave que se va a programar.
 - de el contacto
 - Se debe de quitar el contacto inmediatamente después de que se apague el testigo

Quite la llave 1 y antes de transcurridos 10 segundos debe de introducir la segunda llave

- De el contacto con la segunda llave

Se debe de quitar el contacto inmediatamente después de que se apague el testigo

Repita el procedimiento anterior para programar las siguientes llaves si existieran, se pueden programar un máximo de 7 llaves con la llave maestra.

- Tras la programación de la ultima llave se debe de meter la llave maestra antes de que pasen 10 segundos
- De el contacto, quitando el contacto inmediatamente después de que se apague el testigo

IDEA 2004 <

PROGRAMACIÓN DEL INMOVILIZADOR Y DE LOS MANDOS

Solo se pueden programar con un equipo de diagnosis, se pueden programar un máximo de 8 llaves.



C/Río Jucar nº8. Polígono Industrial 45007 Toledo. España.

E-mail: info@elmetools.com

Tel: +34 925 24 55 83 Fax: +34 925 23 16 51



MULTIPLA 1999—2005

PROGRAMACIÓN DEL INMOVILIZADOR Y DE LOS MANDOS A DISTANCIA

Para programar las llaves con mando y el inmovilizador se hace a través de una maquina de dia-
gnosis.

ULYSSE 1997—2003

SCUDO 1998

DUCATO 2002

PROGRAMACIÓN DEL INMOVILIZADOR Y DE LOS MANDOS A DISTANCIA

Para programar las llaves con mando y el inmovilizador se hace a través de una maquina de dia-
gnosis.

SINCRONIZACIÓN DE LOS MANDOS EN LOS MODELOS ULYSSE

Ponga el contacto en ON.

Pulse el botón de cierre o apertura durante 10 segundos.

SINCRONIZACIÓN DE LOS MANDOS EN LOS MODELOS SCUDO

Ponga el contacto en ON

Espere a que el led del sistema se apague.

Pulse el botón de cierre o apertura durante 10 segundos.

BRAVO/BRAVA 1995—2002

MAREA/WEEKEND/MARENGO 1996—2003

PROGRAMACIÓN DE LOS MANDOS.

1.- Obtenga el código de cuatro dígitos del mando a distancia

2.- Asegúrese de que el interruptor de emergencia de alarma este en la posición de encendido (si
existe)

Nota: Asegúrese de que el mando a distancia esta a 40 cm. Como mínimo del receptor.

3.- Pulse el botón (situado por encima de los interruptores de las luces interiores) durante dos se-
gundos aproximadamente, el LED de su derecha parpadeara mientras este pulsado este botón.

4.- suelte el botón

5.- Transcurridos dos segundos aproximadamente el LED parpadeara una vez

6.- Introduzca el primer digito del código original presionando el botón el numero de veces neces-
ario

7.- Transcurridos dos segundos aproximadamente el LED parpadeara una vez



C/Río Jucar nº8. Polígono Industrial 45007 Toledo. España.

E-mail: info@elmetools.com

Tel: +34 925 24 55 83 Fax: +34 925 23 16 51



8.- Introduzca el siguiente dígito del código original presionando el botón el número de veces necesario

Nota: Si uno de los dígitos del código es 0, NO pulse el botón después de la emisión de un parpadeo, espere a la siguiente petición e introduzca el siguiente dígito

9.- Repita la operación con los restantes dígitos

10.- Si la introducción del código es correcta el LED parpadeará durante 10 segundos aproximadamente

11.- Si la introducción del código es incorrecta el LED permanecerá encendido durante unos 10 segundos y deberá repetirse todo el procedimiento

12.- Mientras el LED parpadea (Introducción correcta del código)

12.1.- Mantenga pulsado el botón del coche (el LED seguirá parpadeando)

12.2.- Pulse y mantenga pulsado el botón del mando a distancia nuevo de la llave hasta que el LED permanezca encendido

12.3.- Suelte el botón del nuevo mando a distancia

12.4.- Suelte el botón del vehículo.

LED rojo:

Si el procedimiento se lleva a cabo correctamente el LED parpadeará 6 veces

Si el procedimiento no ha sido correcto, el LED parpadeará 18 veces durante las cuales deberá repetir el procedimiento

LED verde:

Si el procedimiento se lleva a cabo correctamente el LED parpadeará entre 1 y 8 veces

Si el procedimiento no ha sido correcto, el LED permanecerá encendido durante 5 segundos durante los cuales deberá repetir el procedimiento.

Nota: Repita el procedimiento anterior para programar los mandos restantes. Se pueden programar un máximo de 8 mandos.

PROGRAMACIÓN DE INMOVILIZADOR.

Disponga de todas las llaves y vuelva a programarlas.

- Introduzca la llave maestra en el contacto. De el contacto.
- Se debe de quitar el contacto inmediatamente después de que se apague el testigo.
- Quite la llave maestra
- Introduzca la primera llave que se va a programar en el contacto.
- De el contacto.
- Se debe de quitar el contacto inmediatamente después de que se apague el testigo.
- Antes de transcurridos 10 segundos:
- Quite la llave 1.
- Introduzca la segunda llave que se va a programar en el contacto. De el contacto.
- Se debe de quitar el contacto inmediatamente después de que se apague el testigo.
- Quite la llave 2.



C/Río Jucar nº8. Polígono Industrial 45007 Toledo. España.

E-mail: info@elmetools.com

Tel: +34 925 24 55 83 Fax: +34 925 23 16 51



- Repita el procedimiento anterior inmediatamente para programar las llaves restantes.
Se pueden programar un máximo de 7 llaves
- Tras la programación de la ultima lave antes de transcurridos 10 segundos.
- Quite la llave.
- Introduzca la llave maestra en el contacto.
- De el contacto.
- Se debe de quitar la llave del contacto inmediatamente después de que se apague el testigo.
- Todos los modelos excepto 1.9 JTD.
- 1.9JTD:
 - Si el contacto permanece apagado mas de 10 segundos, se borrarán todos los códigos.
 - De el contacto transcurridos de 4 a 9 segundos.
 - Quite el contacto inmediatamente después de que se apague el contacto.
 - De el contacto.
 - El testigo inmovilizador permanecerá encendido.
 - Quite la llave maestra.

PUNTO 1999->

PROGRAMACIÓN DE LOS MANDOS Y DEL INMOVILIZADOR.

No hay ningún método disponible dado que las llaves de repuesto ya están programadas.



C/Río Jucar nº8. Polígono Industrial 45007 Toledo. España.

E-mail: info@elmetools.com

Tel: +34 925 24 55 83 Fax: +34 925 23 16 51



KA 1996< TRANSIT 1995—2000

INMOVILIZADOR DE MODELOS CON LLAVE MAESTRA ROJA:

Disponga de todas las llaves (la llave maestra solo se puede copiar con un equipo de diagnosis).

- Introduzca la llave maestra en el contacto.
- Ponga el contacto en la posición II
- Espere hasta que se encienda el led del inmovilizador.
- Quite el contacto, quite la llave maestra.
- Espere a que se vuelva a encender el led y se apague.
- Lleve a cabo el siguiente procedimiento antes de transcurrido 10 segundos desde el apagado del led.
 - Introduzca la llave que se va a programar en el contacto.
 - Ponga el contacto en posición ON.
 - Compruebe que el led parpadea una vez para indicar que el programa es correcto
 - Quite el contacto, quite la llave.

Repita el procedimiento al completo para programar las llaves restantes.

Las llaves también se pueden programar con un equipo de diagnosis.

INMOVILIZADOR SIN LLAVE MAESTRA:

Disponga de dos llaves programadas (A y B)

- Introduzca la llave A en el contacto.
- Ponga el contacto en la posición II
- Quite el contacto. Quite la llave A.
- Introduzca la llave B en el contacto.
- Ponga el contacto en posición II.
- Quite el contacto, Quite la llave B
- Introduzca la llave que se va a programar en el contacto.
- Ponga el contacto en posición II. Quite el contacto.
- Espere 20 segundos.
- Repita el procedimiento anterior para programar las llaves restantes
- Con la nueva llave programada de el contacto.
- Si el led del sistema parpadea: repita el procedimiento de programación.
- Las llaves también se pueden programar con un equipo de diagnosis.

FIESTA 1995 —1999:

PROGRAMACIÓN DE LOS MANDOS:

MANDO A DISTANCIA POR INFRAROJOS:

Disponga de todas las llaves con mando a distancia.

- Ponga el contacto en la posición I.
- Espere 10 segundos.
- Compruebe que se enciende el led del reloj permaneciendo encendido 5 segundos
- Quite el contacto y la llave durante el encendido del led.
- Modo de activación activado durante 20 segundos.
 - Apunte con la llave hacia el receptor.
 - Pulse y mantenga pulsado el botón de desbloqueo, tras un segundo aproximadamente el led de la llave parpadeara una vez.
 - pulse el botón de bloqueo de tres a cinco veces
 - Suelte el botón de desbloqueo
 - Continúe apuntando con el receptor hasta que los led de la llave y el reloj hayan emi-



Para programar las llaves restantes repita el procedimiento, antes de transcurrido 20 segundos. Para salir del modo de programación ponga el contacto y quítelo y espere 20 segundos.

MANDO A DISTANCIA POR RADIOFRECUENCIA:

Disponga de todas las llaves con mando a distancia.

- De al contacto 4 veces antes de transcurridos 3 segundos
- Quite el contacto. Quite la llave
- Modo de programación activado 20 segundos (led encendido) proceda como sigue
 - Tipo (1) Pulse el botón de desbloqueo o de boqueo
 - (Tipo 2) pulse el botón de bloque o de desbloqueo o el de apertura del maletero.
 - Compruebe que el led del reloj parpadee
 - Espere 2 segundos.
 - Para programar las llaves restantes, repita el procedimiento anterior antes de transcurridos 20 segundos.
- Para salir del modo programación de al contacto o espere 20 segundos.

PROGRAMACIÓN DEL INMOVILIZADOR CON LLAVE ROJA:

Disponga de todas las llaves (la llave maestra solo se puede copiar con un equipo de diagnosis).

- Introduzca la llave maestra en el contacto.
- Ponga el contacto en la posición II
- Espere hasta que se encienda el led del inmovilizador.
- Quite el contacto, quite la llave maestra.
- Espere a que se vuelva a encender el led y se apague.
- Lleve a cabo el siguiente procedimiento antes de transcurrido 10 segundos desde el apagado del led.
 - Introduzca la llave que se va a programar en el contacto.
 - Ponga el contacto en posición ON.
 - Compruebe que el led parpadea una vez para indicar que el programa es correcto
 - Quite el contacto, quite la llave.

Repita el procedimiento al completo para programar las llaves restantes.

Las llaves también se pueden programar con un equipo de diagnosis.

INMOVILIZADOR SIN LLAVE MAESTRA:

Disponga de dos llaves programadas (A y B)

- Introduzca la llave A en el contacto.
- Ponga el contacto en la posición II
- Quite el contacto. Quite la llave A.
- Introduzca la llave B en el contacto.
- Ponga el contacto en posición II.
- Quite el contacto, Quite la llave B
- Introduzca la llave que se va a programar en el contacto.
- Ponga el contacto en posición II. Quite el contacto.
- Espere 20 segundos.
- Repita el procedimiento anterior para programar las llaves restantes
- Con la nueva llave programada de el contacto.
- Si el led del sistema parpadea: repita el procedimiento de programación.
- Las llaves también se pueden programar con un equipo de diagnosis.



FIESTA 2000—2002

PROGRAMACIÓN DE LOS MANDOS

- De al contacto 4 veces antes de transcurrido 6 segundos.
- Quite el contacto. Quite la llave.
- Modo de programación activado durante 20 segundos. Escuchara una señal acústica. Proceda de la siguiente manea.
 - Pulse y suelte cualquier botón
 - Se escuchara una señal acústica
 - Repita el procedimiento para programar los mandos restantes
- Para salir del modo de programación de el contacto o espere 20 segundos.

PROGRAMACIÓN DEL INMOVILIZADOR

Disponga de dos llaves programadas (A y B)

- Introduzca la llave A en el contacto.
- Ponga el contacto en la posición II
- Quite el contacto. Quite la llave A.
- Introduzca la llave B en el contacto.
- Ponga el contacto en posición II.
- Quite el contacto, Quite la llave B
- Introduzca la llave que se va a programar en el contacto antes de que transcurran 20 segundos.
- Ponga el contacto en posición II. Quite el contacto.
- Repita el procedimiento anterior para programar las llaves restantes
- Con la nueva llave programada de el contacto.
- Si el led del sistema parpadea: repita el procedimiento de programación.
- Las llaves también se pueden programar con un equipo de diagnosis.

FIESTA 2002->

FUSIÓN 2002->

Cierre todas las puertas

- De al contacto 4 veces antes de transcurrido 6 segundos
- Quite el contacto.
- Modo de programación activado durante 10 segundos aproximadamente, se oirá una señal acústica
- Pulse y suelte cualquier botón
- El sonido de una señal acústica indicara que la programación se ha efectuado
- Una vez programada la primera llave, el modo de programación de 10 segundos volver a comenzar de forma automática para proceder con la siguiente llave. Repita el procedimiento anterior con todas las llaves incluida la original.
- Para salir del modo de programación espere 10 segundos o ponga la llave en posición ON

PROGRAMACIÓN DEL INMOVILIZADOR:

Disponga de dos llaves programadas (A y B)

- Introduzca la llave A en el contacto.
- Ponga el contacto en la posición II
- Quite el contacto. Quite la llave A.
- Introduzca la llave B en el contacto.
- Ponga el contacto en posición II.
- Quite el contacto, Quite la llave B
- Introduzca la llave que se va a programar en el contacto antes de que transcurran 20 segundos.



C/Río Jucar nº8. Polígono Industrial 45007 Toledo. España.

E-mail: info@elmetools.com

Tel: +34 925 24 55 83 Fax: +34 925 23 16 51



- Ponga el contacto en posición II. Quite el contacto.
- Repita el procedimiento anterior para programar las llaves restantes
- Con la nueva llave programada de el contacto.
- Si el led del sistema parpadea: repita el procedimiento de programación.
- Las llaves también se pueden programar con un equipo de diagnóstico.

ESCORT/ORION 1993—2000 ESCORT COSWORTH 08/1994—1996

PROGRAMACIÓN DEL INMOVILIZADOR:

MODELOS HASTA 03/94 APROX

Disponga de la llave maestra roja y de todas las demás llaves.

- Ponga el contacto en la posición I 4 veces antes de transcurrido 8 segundos.
- El led del reloj se enciende 5 segundos.
- Quite la llave maestra durante el encendido del led.
- Modo de programación activado. (led encendido).
 - Introduzca la llave que se va a programar.
 - Ponga el contacto en la posición I
 - El led se apaga durante 2 segundos y a continuación se vuelve a encender.
 - Para programar las llaves restantes repita el procedimiento antes de que transcurran 30 segundos

Para salir del modo programación y apagar el led del reloj ponga el contacto en la posición II, espere 30 segundos

Las llaves también se pueden programar con un equipo de diagnóstico.

MODELOS A PARTIR DE 03/94 APROX

Disponga de la llave maestra roja y de todas las demás llaves.

- Introduzca la llave maestra en el contacto.
- Ponga el contacto en posición II
- Espere a que se encienda el led del reloj
- Quite el contacto quite la llave maestra.
- Espere hasta que se vuelva a encender el led y luego se apague. Luego lleve acabo el siguiente procedimiento antes de transcurridos 10 segundos desde que se apague el led.
 - Introduzca la llave que se va a programar en el contacto
 - Ponga el contacto en la posición II.
 - Compruebe que el led parpadea una vez para indicar que la programación es correcta.
 - Quite el contacto y la llave.
 - Para programar las llaves restantes repita el procedimiento anterior antes de transcurrido 10 segundos.
- Las llaves también se pueden programar con un equipo de diagnóstico.

FOCUS 1998—2004

PROGRAMACIÓN DE LOS MANDOS:

Disponga de todas las llaves con mando a distancia.

- Abroche los cinturones de seguridad y cierre todas las puertas.
- Cambie la posición del contacto a la posición 4 veces antes de transcurrido 6 segundos.
- Ponga el contacto en la posición I (modelos hasta 11/2000)
- Quite el contacto (modelos desde 12/2000).
- Modo de programación activado 10 segundos.
 - Pulse y mantenga pulsado e l botón de bloqueo, desbloqueo o apertura del maletero.
 - Espere a escuchar una señal acústica, indica que la programación a sido correcta
 - Para programar las llaves restantes, repita el procedimiento anterior antes de transcurrido 10 segundos.



C/Río Jucar nº8. Polígono Industrial 45007 Toledo. España.

E-mail: info@elmetools.com

Tel: +34 925 24 55 83 Fax: +34 925 23 16 51



Ponga el contacto en la posición III o espere 10 segundos para Salir del modo programación. La llave también se puede programar con un equipo de diagnóstico.

PROGRAMACIÓN DEL INMOVILIZADOR:

Disponga de dos llaves programadas (A y B)

- Introduzca la llave A en el contacto.
- Ponga el contacto en la posición II, y espere 1 segundo.
- Quite el contacto. Quite la llave A.
- Introduzca la llave B en el contacto, antes de transcurrido 5 segundos.
- Ponga el contacto en posición II, y espere 1 segundo.
- Quite el contacto, Quite la llave B
- Introduzca la llave que se va a programar en el contacto antes de que transcurran 10 segundos.
- Ponga el contacto en posición II y espere 4 segundos. Quite el contacto y espere 5 segundos.
- Arranque el motor si el motor no arranca el led parpadea
- De el contacto. Espere al menos 20 segundos.
- Repita el procedimiento de programación.
- Repita el procedimiento anterior para programar las llaves restantes
- Con la nueva llave programada de el contacto.
- Si el led del sistema parpadea: repita el procedimiento de programación.

Las llaves también se pueden programar con un equipo de diagnóstico.

FOCUS C-MAX 2003<

Abroche los cinturones de seguridad delanteros y cierre todas las puertas.

- De al contacto 4 veces antes de transcurridos 6 segundos.
- Quite el contacto.
- Modo de programación activado durante 10 segundos aproximadamente se oirá una señal, proceda como sigue:
- Pulse y suelte cualquier botón.
- Se oirá una señal acústica.
- Una vez programada la primera llave el modo de programación de 10 segundos volverá a comenzar de forma automática para proceder con las siguientes llaves.
- Para salir del modo de programación de al contacto o espere 10 segundos.

PROGRAMACIÓN DEL INMOVILIZADOR:

Las llaves solo se pueden programar con un equipo de diagnóstico, se pueden programar un máximo de 8 llaves.

MONDEO 1996—2000

TRANSMISOR DE INFRARROJOS:

Abroche los cinturones de seguridad delanteros y cierre todas las puertas.

- De al contacto 4 veces antes de transcurridos 6 segundos.
- Ponga el contacto en la posición I.

Modo de programación activado durante 10 segundos aproximadamente se oirá una señal, proceda como sigue:

- Apunte con la llave al receptor situado en la manilla de las puertas delanteras
- Pulse y mantenga pulsado el botón de bloqueo, o de desbloqueo
- Espere a escuchar una señal acústica.
- Para programar las llaves restantes repita el procedimiento antes de 10 segundos.
- Para salir del modo de programación arranque el motor, espere 10 segundos.



C/Río Jucar nº8. Polígono Industrial 45007 Toledo. España.

E-mail: info@elmetools.com

Tel: +34 925 24 55 83 Fax: +34 925 23 16 51



TRANSMISOR DE RADIOFRECUENCIA:

Disponga de todas las llaves con mando a distancia.

- De al contacto 4 veces antes de transcurridos 3 segundos
- Quite el contacto. Quite la llave
- Modo de programación activado 20 segundos (led encendido) proceda como sigue
 - Tipo (1) Pulse el botón de desbloqueo o de bloqueo
 - (Tipo 2) pulse el botón de bloqueo o de desbloqueo o el de apertura del maletero.
 - Compruebe que el led del reloj parpadee
 - Espere 2 segundos.
 - Para programar las llaves restantes, repita el procedimiento anterior antes de transcurridos 20 segundos.
- Para salir del modo programación de al contacto o espere 20 segundos.

PROGRAMACIÓN DEL INMOVILIZADOR:

Disponga de dos llaves programadas (A y B)

- Introduzca la llave A en el contacto.
- Ponga el contacto en la posición II, y espere 1 segundo.
- Quite el contacto. Quite la llave A.
- Introduzca la llave B en el contacto, antes de transcurrido 5 segundos.
- Ponga el contacto en posición II, y espere 1 segundo.
- Quite el contacto, Quite la llave B
- Introduzca la llave que se va a programar en el contacto antes de que transcurran 10 segundos.
- Ponga el contacto en posición II y espere 4 segundos. Quite el contacto y espere 5 segundos.
- Arranque el motor si el motor no arranca el led parpadea
- De el contacto. Espere al menos 20 segundos.
- Repita el procedimiento de programación.
- Repita el procedimiento anterior para programar las llaves restantes
- Con la nueva llave programada de el contacto.
- Si el led del sistema parpadea: repita el procedimiento de programación.

Las llaves también se pueden programar con un equipo de diagnóstico.

MONDEO 2001 < COUGAR 1998—2001

PROGRAMACIÓN DE LOS MANDOS

Disponga de todas las llaves con mando a distancia

- Cambie de la posición 0 a la posición II 4 veces antes de que transcurra 6 segundos.
- Ponga el contacto en la posición 0.
- El sistema emitirá una señal acústica para iniciar el modo de programación.
- El modo de programación estará activado por 10 segundos.
- Pulse y mantenga pulsado alguno de los botones.
- Espere a escuchar una señal acústica.
- Para programar las llaves restantes repita el procedimiento anterior antes de transcurrido 10 segundos.
- Las llaves también se pueden programar con un equipo de diagnóstico.



C/Río Jucar nº8. Polígono Industrial 45007 Toledo. España.

E-mail: info@elmetools.com

Tel: +34 925 24 55 83 Fax: +34 925 23 16 51



PROGRAMACIÓN DEL INMOVILIZADOR:

Disponga de dos llaves programadas (A y B)

- Introduzca la llave A en el contacto.
- Ponga el contacto en la posición II, y espere 1 segundo.
- Quite el contacto. Quite la llave A.
- Introduzca la llave B en el contacto, antes de transcurrido 5 segundos.
- Ponga el contacto en posición II, y espere 1 segundo.
- Quite el contacto, Quite la llave B
- Introduzca la llave que se va a programar en el contacto antes de que transcurran 10 segundos.
- Ponga el contacto en posición II y espere 4 segundos. Quite el contacto y espere 5 segundos.
- Arranque el motor si el motor no arranca el led parpadea
- De el contacto. Espere al menos 20 segundos.
- Repita el procedimiento de programación.
- Repita el procedimiento anterior para programar las llaves restantes
- Con la nueva llave programada de el contacto.
- Si el led del sistema parpadea: repita el procedimiento de programación.

Las llaves también se pueden programar con un equipo de diagnóstico.

PUMA 1997—2002

MANDO A DISTANCIA POR INFRAROJOS:

Disponga de todas las llaves con manso a distancia.

- Ponga el contacto en la posición I.
 - Espere 10 segundos.
 - Compruebe que se enciende el led del reloj permaneciendo encendido 5 segundos
 - Quite el contacto y la llave durante el encendido del led.
 - Modo de activación activado durante 20 segundos.
 - Apunte con la llave hacia el receptor.
- Pulse y mantenga pulsado el botón de desbloqueo, tras un segundo aproximadamente el led de la llave parpadeara una vez.
- Suelte el botón de desbloqueo
 - Continúe apuntando con el receptor hasta que los led de la llave y el reloj hayan emitido cinco parpadeos.
 - compruebe que el led permanece encendido

Para programar las llaves restantes repita el procedimiento, antes de transcurrido 20 segundos. Para salir del modo de programación ponga el contacto y quítelo y espere 20 segundos.

MANDO A DISTANCIA POR RADIOFRECUENCIA

Disponga de todas las llaves con mando a distancia.

Abroche los cinturones de seguridad y cierre las puertas.

Comenzando por la posición I gire el contacto hasta la posiciones que se indican a continuación.

- Posición II.
- Posición I.
- Posición II.
- Posición I.
- Posición II.
- Posición I.
- Modo de programación activado 20 segundos
- El led o el testigo de luces antinieblas encendido o el sistema emite una señal acústica
- Pulse y mantenga pulsado el botón de desbloqueo.
- Compruebe que el led o el testigo de las luces antiniebla parpadea o escuche una señal acústica
- Espere 2 segundos



C/Río Jucar nº8. Polígono Industrial 45007 Toledo. España.

E-mail: info@elmetools.com

Tel: +34 925 24 55 83 Fax: +34 925 23 16 51



- Para programar las llaves restantes repita el procedimiento anterior antes de transcurrido 20 segundos
- Para salir del modo de programación de al contacto o espere 20 segundos.

PROGRAMACIÓN DEL INMOVILIZADOR CON LLAVE ROJA:

Disponga de la llave maestra roja y de todas las demás llaves.

- Introduzca la llave maestra en el contacto.
- Ponga el contacto en posición II
- Espere a que se encienda el led del reloj
- Quite el contacto quite la llave maestra.
- Espere hasta que se vuelva a encender el led y luego se apague. Luego lleve acabo el siguiente procedimiento antes de transcurridos 10 segundos desde que se apague el led.
 - Introduzca la llave que se va a programar en el contacto
 - Ponga el contacto en la posición II.
 - Compruebe que el led parpadea una vez para indicar que la programación es correcta.
 - Quite el contacto y la llave.
 - Para programar las llaves restantes repita el procedimiento anterior antes de transcurrido 10 segundos.
- Las llaves también se pueden programar con un equipo de diagnóstico.

PROGRAMACIÓN DEL INMOVILIZADOR SIN LLAVE ROJA:

Disponga de dos llaves programadas (A y B)

- Introduzca la llave A en el contacto.
- Ponga el contacto en la posición II, y espere 1 segundo.
- Quite el contacto. Quite la llave A.
- Introduzca la llave B en el contacto, antes de transcurrido 5 segundos.
- Ponga el contacto en posición II, y espere 1 segundo.
- Quite el contacto, Quite la llave B
- Introduzca la llave que se va a programar en el contacto antes de que transcurran 10 segundos.
- Ponga el contacto en posición II y espere 4 segundos. Quite el contacto y espere 5 segundos.
- Arranque el motor si el motor no arranca el led parpadea
- De el contacto. Espere al menos 20 segundos.
- Repita el procedimiento de programación.
- Repita el procedimiento anterior para programar las llaves restantes
- Con la nueva llave programada de el contacto.
- Si el led del sistema parpadea: repita el procedimiento de programación.

Las llaves también se pueden programar con un equipo de diagnóstico.

GALAXY 1995

PROGRAMACIÓN DE LOS MANDOS:

Disponga de todas las llaves con mando a distancia

Cierre todas las ventanillas y puertas.

- Introduzca la llave en la cerradura del conductor.
- Antes de transcurridos 5 segundos, gire la llave hasta la posición de desbloqueo 3 veces.
- Quite la llave
- Modo de programación activado 15 segundos (led de puerta del conductor encendido), proceda de la siguiente manera.
- Primeros modelos: apunte con la llave hacia el receptor de infrarrojos. Este esta situado cerca des espejo interior.
- Pulse el botón de bloqueo antes de transcurrido 5 segundos y manténgalo pulsado
- Pulse el botón de desbloqueo 3 veces suelte el botón de bloqueo



C/Río Jucar nº8. Polígono Industrial 45007 Toledo. España.

E-mail: info@elmetools.com

Tel: +34 925 24 55 83 Fax: +34 925 23 16 51



- Programación correcta indicada por:
- Cinco parpadeos del led de la llave.
- Seis parpadeo rápidos del led de la puerta.
- Para programar las llaves restantes, repita el procedimiento anterior antes de transcurridos 15 segundos
- Para salir del modo de programación y apagar el led: espere 15 segundos.

MODO DE PROGRAMACION 2:

Asegúrese que todas las puertas están cerradas.

- Introduzca la llave en la cerradura de la puerta del conductor y gire a la posición de abrir durante medio segundo.
- El LED de la puerta se iluminara durante 15 segundos lo que indicara que se habilita la programación.
- Quite la llave.
- Apunte hacia el retrovisor interior, pulse y mantenga pulsado el botón de cerrar del mando.
- Mientras se mantiene pulsado el botón de cerrar pulse tres veces el de abrir y entonces suelte los dos botones a la vez.
- El LED de la puerta deberá parpadear 5 veces.

Repita los pasos del 5 al 7 dentro de los 15 segundos para programar mandos adicionales hasta un máximo de cuatro.

PROGRAMACION DEL INMOVILIZADOR MODELOS HASTA EL 7/97:

Disponga de la llave maestra roja y de todas las demás llaves.

- Introduzca la llave maestra en el contacto.
- Ponga el contacto en posición II
- Espere a que se encienda el led del reloj
- Quite el contacto quite la llave maestra.
- Espere hasta que se vuelva a encender el led y luego se apague. Luego lleve acabo el siguiente procedimiento antes de transcurridos 10 segundos desde que se apague el led.
 - Introduzca la llave que se va a programar en el contacto
 - Ponga el contacto en la posición II.
 - Compruebe que el led parpadea una vez para indicar que la programación es correcta.
 - Quite el contacto y la llave.
 - Para programar las llaves restantes repita el procedimiento anterior antes de transcurrido 10 segundos.
- Las llaves también se pueden programar con un equipo de diagnosis.

PROGRAMACIÓN DEL INMOVILIZADOR A PARTIR DEL 8/97

Disponga de dos llaves programadas (A y B)

- Introduzca la llave A en el contacto.
- Ponga el contacto en la posición II, y espere 1 segundo.
- Quite el contacto. Quite la llave A.
- Introduzca la llave B en el contacto, antes de transcurrido 5 segundos.
- Ponga el contacto en posición II, y espere 1 segundo.
- Quite el contacto, Quite la llave B
- Introduzca la llave que se va a programar en el contacto antes de que transcurran 10 segundos.
- Ponga el contacto en posición II y espere 4 segundos. Quite el contacto y espere 5 segundos.
- Arranque el motor si el motor no arranca el led parpadea
- De el contacto. Espere al menos 20 segundos.
- Repita el procedimiento de programación.
- Repita el procedimiento anterior para programar las llaves restantes



C/Río Jucar nº8. Polígono Industrial 45007 Toledo. España.

E-mail: info@elmetools.com

Tel: +34 925 24 55 83 Fax: +34 925 23 16 51



- Con la nueva llave programada de el contacto.
- Si el led del sistema parpadea: repita el procedimiento de programación.

Las llaves también se pueden programar con un equipo de diagnóstico.

Antes de transcurrido 20 segundos pulse y suelte cualquier botón del segundo mando a distancia. Repita los pasos anteriores para el resto de los mandos.

INMOVILIZADOR:

Antes de transcurridos 10 segundos disponga de dos llaves programadas.

- Introduzca la llave A en el contacto.
- Ponga la llave A en posición ON, quite el contacto, saque la llave.
- Introduzca la llave B en el contacto.
- Ponga el contacto en la posición II.
- Quite el contacto, quite la llave.
- Modo de programación activado.
- Antes de transcurrido 20 segundos introduzca la llave que se va a programar en el contacto.
- Ponga el contacto en posición II. Quite el contacto, quite la llave . Repita el procedimiento anterior para programar las llaves restantes
- Para salir del modo de programación quite el contacto y la llave y espere 5 segundos.
- Con la nueva llave programada de el contacto y arranque el coche.
- Si no arranca y el led parpadea.
- De el contacto. Espere al menos 20 segundos.
- Quite el contacto repita el procedimiento de programación.

TRANSIT CONNECT 2002->

Disponga de todos los mandos a distancia.

- Cambie el contacto de la posición OFF a ON 8 veces antes de transcurridos 10 segundos. Asegurándose de que el contacto queda dado la octava vez.
- Cambie el contacto de posición OFF a posición ON 8 veces antes de transcurridos 10 segundos, asegúrese de que el contacto queda dado la octava vez.
- Modo de programación activado las puertas se bloquean y se desbloquean.
- Antes de transcurridos 20 segundos.
- Pulse y suelte cualquier botón en el primer mando a distancia.
- Las puertas se bloquearan y se desbloquearan para indicar que la programación es correcta.
- Antes de transcurridos 20 segundos proceda a la programación del resto de los mandos del modo indicado anteriormente.

PROGRAMACIÓN DEL INMOVILIZADOR:

- Introduzca la llave A en el contacto.
- Ponga el contacto en la posición II, y espere 1 segundo.
- Quite el contacto. Quite la llave A.
- Introduzca la llave B en el contacto, antes de transcurrido 5 segundos.
- Ponga el contacto en posición II, y espere 1 segundo.
- Quite el contacto, Quite la llave B
- Introduzca la llave que se va a programar en el contacto antes de que transcurran 10 segundos.
- Ponga el contacto en posición II y espere 4 segundos. Quite el contacto y espere 5 segundos.
- Arranque el motor si el motor no arranca el led parpadea
- De el contacto. Espere al menos 20 segundos.
- Repita el procedimiento de programación.

Las llaves también se pueden programar con un equipo de diagnóstico.

Antes de transcurrido 20 segundos pulse y suelte cualquier botón del segundo mando a distancia. Repita los pasos anteriores para el resto de los mandos.



C/Río Jucar nº8. Polígono Industrial 45007 Toledo. España.

E-mail: info@elmetools.com

Tel: +34 925 24 55 83 Fax: +34 925 23 16 51



MAVERICK 2001—

Asegúrese de que todas las puertas y ventanillas estén cerradas y desbloqueadas.

- Poner contacto en 0 y luego en ON 6 veces en menos de 6 segundos.
- Entonces poner el contacto en OFF. Dejar la llave en el contacto.
- Después de 2 segundos, el sistema entrara en el modo de programación y destellara dos veces las luces de warning.
- Presione y mantenga presionado el botón de abrir del mando.
- Mientras mantiene presionado el botón de abrir presione el botón de cierre 3 veces. suelte el botón de abrir y de cerrar.
- Repetir los pasos anteriores para el resto de los mandos con un máximo de 4 mandos programables.
- Una vez terminado poner el contacto en ON las luces de warning destellarán 2 veces.
- Quite la llave y compruebe los mandos.

FIESTA 1994—1996

PROGRAMACIÓN DEL INMOVILIZADOR.

Disponga de la llave maestra roja y todas las demás llaves.

La llave de repuesto roja debe de programar se con un equipo de diagnosis.

- Introduzca la llave maestra en el contacto.
- Ponga el contacto en la posición II.
- Espere hasta que se encienda el led del reloj.
- Quite el contacto, quite la llave maestra.
- Espere hasta que se vuelva a encender el led y luego se apague.
- Lleve a cabo el siguiente procedimiento antes de transcurridos 10 segundos desde el apagado del led.
- Introduzca la llave que se va a programar en el contacto.
- Ponga el contacto en la posición II.
- Compruebe que el led parpadee una vez para comprobar que la programación es correcta.
- Quite el contacto. Quite la llave.
- Para programar las llaves restantes repita el procedimiento anterior antes de transcurridos 10 segundos.
- Las llaves también se pueden programar con un equipo de diagnosis. Se pueden programar un máximo de 15 llaves con la maestra.

MONDEO 1993—1996

PROGRAMACIÓN DE LOS MANDOS.

Disponga de todas las llaves con mando a distancia.

- Ponga el contacto exposición 1.
- Espere aproximadamente 10 segundos.
- Compruebe que se enciende el led del reloj.
- El led permanece encendido 5 segundos aproximadamente.
- Quite el contacto mientras el led permanezca encendido.
- Modo de programación activado 20 segundos aproximadamente.
- (LED encendido). Proceda como sigue.
- Apunte con la llave hacia el receptor (situado en las manillas de las puertas delanteras).
- Pulse y mantenga pulsado el botón de desbloqueo. Transcurrido 1 segundo aproximadamente el led de la llave parpadeara una vez.



C/Río Jucar nº8. Polígono Industrial 45007 Toledo. España.

E-mail: info@elmetools.com

Tel: +34 925 24 55 83 Fax: +34 925 23 16 51



- Pulse el botón de bloqueo 3 veces.
- Suelte el botón de desbloqueo.
- Continúe apuntando con la llave hacia el receptor hasta que el led del reloj de la llave haya emitido 5 parpadeos.
- Para programar las llaves restantes repita el procedimiento anterior antes de 20 segundos.
- Para salir del modo de programación y apagar el led del reloj. De y quite el contacto, espere 20 segundos aproximadamente.

MODELOS 03/94 EN ADELANTE.

Disponga de la llave maestra y de todas las demás llaves.

La llave maestra de repuesto solo se debe de programar con un equipo de diagnóstico.

- Introduzca la llave maestra en el contacto.
- Ponga el contacto en la posición II.
- Espere hasta que se encienda el led del reloj.
- Quite el contacto quite la llave maestra.
- Espere hasta que se vuelva a encender el led y luego se apague.
- Lleve a cabo el siguiente procedimiento 10 segundos antes de transcurridos 10 segundos desde que se apago el led.
- Introduzca la llave que se va a programar en el contacto.
- Ponga el contacto en la posición II.
- Compruebe de que el led parpadee 1 vez para comprobar que la programación es directa.
- Quite el contacto quite la llave.
- Para programar las llaves restantes repita el procedimiento anterior antes de transcurridos 10 segundos.
- Las llaves también se pueden programar con un equipo de diagnóstico. Se pueden programar un máximo de 15 llaves con la maestra.

SCORPIO 1994—1998

PROGRAMACIÓN DE LOS MANDOS.

Disponga de todos los mandos a distancia.

- Ponga el contacto en la posición I 4 veces.
- Después del cuarto movimiento a la posición I. No quite el contacto.
- Espere a escuchar una señal acústica.
- Pulse el botón de desbloqueo.
- Otra señal acústica indica que la programación se ha realizado correctamente.
- Programe los mandos restantes antes de 10 segundos con el botón de desbloqueo.
- Quite el contacto se escuchara otra señal acústica.

PROGRAMACIÓN DEL INMOVILIZADOR.

Se suministra un llave maestra roja con el vehículo.

MODELOS HASTA 12/1997.

Disponga de la llave maestra roja y de todas las demás llaves.

Las llaves de repuesto rojas han de programarse con un equipo de diagnóstico.

- Introduzca la llave maestra en el contacto.
- Ponga el contacto en la posición II.
- Espere hasta que se encienda el led del sistema. Quite el contacto. Quite la llave maestra.
- Espere hasta que se vuelva a encender el led y luego se apague.
- Lleve a cabo el siguiente procedimiento antes de transcurridos 10 segundos desde el apagado del led.
- Introduzca la llave que se va a programar.



C/Río Jucar nº8. Polígono Industrial 45007 Toledo. España.

E-mail: info@elmetools.com

Tel: +34 925 24 55 83 Fax: +34 925 23 16 51



- Ponga el contacto en la posición II.
- Compruebe que el led parpadee una vez para indicar que la programación correcta.
- Quite el contacto quite la llave.
- Para programar la llaves restantes repita el procedimiento anterior antes de transcurridos 10 segundos.
- Las llaves también se pueden programar con un equipo de diagnosis.
- Se pueden programar un máximo de 15 llaves con la llave maestra.

MODELOS DEL 01/1998 EN ADELANTE.

Disponga de 2 llaves programadas (A y B).

- Introduzca la llave A en el contacto.
- Ponga el contacto en la posición II.
- Quite el contacto quite la llave A.
- Introduzca la llave B en el contacto
- Ponga el contacto en posición II.
- Quite el contacto. Quite la llave B.
- Introduzca la llave que se va a programar en el contacto.
- Ponga el contacto en posición II.
- Quite el contacto. Quite la llave.
- Espere 20 segundos.
- Repita el procedimiento anterior para programar las llaves restantes.
- Con la nueva llave programada, de el contacto.
- Si el led del sistema parpadea repita el procedimiento.
- Las llaves también se pueden programar con un equipo de diagnosis.

Se pueden programar un máximo de 8 llaves.



C/Río Jucar nº8. Polígono Industrial 45007 Toledo. España.

E-mail: info@elmetools.com

Tel: +34 925 24 55 83 Fax: +34 925 23 16 51



FORD USA

BRONCO 1994—1996
CLUB WAGON 1994—1995
ECONOLINE 1994—1995
F150 1994—1996
F250 1994—1996
F250 HEAVY DUTY 1997
F350 1994—1997
F350 SUPER DUTY 1997

Consiga todos los mandos.

Acceda al conector de programación tapado por cables cerca del modulo central localizado al lado del cartel LH.

- Ponga el contacto en ON
- Las puertas se bloquearan y se desbloquearan.
- Quite el cable de programación de conector
- Presione algún botón del primer mando
- Las puertas se bloquean y se desbloquean
- Presione algún botón del segundo mando a distancia.
- Las puertas se bloquearan y se desbloquearan.
- Repítalo con el resto de mandos se pueden programar un máximo de 4 mandos.

Si las puertas no se bloquean presione el mando otra vez un máximo de 3 veces.

Ponga el contacto en OFF

Las puertas se bloquearan y se desbloquearan.

CLUB WAGON 1996—1998
ECONOLINE 1996—1998

PROGRAMACIÓN DE LOS MANDOS

Obtenga todos los mandos a distancia

Acceda al conector de programación en la base de la columna de dirección.

- Ponga el contacto en ON
- Conecte el conector de programación
- Las puertas se bloquearan y se desbloquearan
- Presione algún botón del primer mando.
- Las puertas se bloquearan y se desbloquearan
- Repita para la programación de los restantes mandos.
- Si algún mando queda in operativo presione el botón un máximo de tres veces
- Ponga el contacto en OFF
- Quite el conector de programación
- Se pueden programar un máximo de 4 mandos.

CONTOUR 1995—1997

Obtenga todos los mandos

Acceda al conector de programación localizado debajo de la guantera cubierto por un mazo de cables.

- Ponga el contacto en ON
- Conecte momentáneamente el conector de programación
- Las puertas se bloquearan y se desbloquearan.
- Desconecte el cable de programación
- Presione algún botón del primer mando
- Las puertas se bloquearan y se desbloquearan.
- Presione algún botón del segundo mando



C/Río Jucar nº8. Polígono Industrial 45007 Toledo. España.

E-mail: info@elmetools.com

Tel: +34 925 24 55 83 Fax: +34 925 23 16 51



- Las puertas se bloquearan y se desbloquearan.
 - Presione algún botón del cuarto mando
 - Las puertas se bloquearan y se desbloquearan.
 - Si alguna de las puertas no se bloqueara y se desbloqueara presione varias veces el mando con un máximo de tres veces.
 - Ponga el contacto en OFF
 - Sonara el claxon y las luces de emergencia parpadearan.
- Se pueden parpadear un maximo de 4 mandos.

CONTOUR 1998—2000

PROGRAMACIÓN DE LOS MANDOS:

Obtenga todos los mandos

Acceda al conector de programación localizado debajo de la guantera cubierto por un mazo de cables.

- Ponga el contacto en ON
- Conecte momentáneamente el conector de programación
- Las puertas se bloquearan y se desbloquearan.
- Desconecte el cable de programación
- Presione algún botón del primer mando
- La bocina sonara.
- Presione algún botón del segundo mando
- La bocina sonara.
- Presione algún botón del tercer mando
- La bocina sonara.
- Presione algún botón del cuarto mando
- La bocina sonara.
- Si alguna de las puertas no se bloqueara y se desbloqueara presione varias veces el mando con un máximo de tres veces.
- Ponga el contacto en OFF
- Sonara el claxon.

Se pueden parpadear un máximo de 4 mandos

PROGRAMACIÓN DEL INMOBILIZADOR:

Disponga de dos llaves programadas (A Y B).

- Introduzca la llave A en el contacto y póngala en posición ON, espere un segundo.
- Ponga el contacto en OFF y quite la llave A.
- Espere 5 segundos.
- Introduzca la llave B en el contacto y póngala en posición ON, espere un segundo.
- Ponga el contacto en OFF y quite la llave B.
- Espere 5 segundos
- Introduzca la llave que se va a programar en el contacto.
- Ponga el contacto en ON. Espere 1 segundo.
- Arranque el motor.
- Si el motor no arranca el led del sistema parpadeara
- Ponga el contacto en ON. Espere 30 segundos y repita el procedimiento de programación.
- Repita el procedimiento para programar las llaves necesarias se pueden programar un máximo de 8 llaves.

Las llaves también se pueden programar con un equipo de diagnóstico.



C/Río Jucar nº8. Polígono Industrial 45007 Toledo. España.

E-mail: info@elmetools.com

Tel: +34 925 24 55 83 Fax: +34 925 23 16 51



CROWN VICTORIA 1993—1994
EXPLORER 1994
WINDSTAR 1995—1997

PROGRAMACIÓN DE LOS MANDOS

Obtenga todos los mandos

Acceda al conector de programación localizado debajo de la guantera cubierto por un mazo de cables.

- Ponga el contacto en ON
 - Conecte momentáneamente el conector de programación
 - Las puertas se bloquearan y se desbloquearan.
 - Desconecte el cable de programación
 - Presione algún botón del primer mando
 - Las puertas se bloquearan y se desbloquearan.
 - Presione algún botón del segundo mando
 - Las puertas se bloquearan y se desbloquearan.
 - Presione algún botón del tercer mando.
 - Las puertas se bloquearan y se desbloquearan.
 - Presione algún botón del cuarto mando
 - Las puertas se bloquearan y se desbloquearan.
 - Si alguna de las puertas no se bloqueara y se desbloqueara presione varias veces el mando con un máximo de tres veces.
 - Ponga el contacto en OFF
 - Sonara el claxon y las luces de emergencia parpadearan.
- Se pueden parpadear un máximo de 4 mandos.

PROGRAMACIÓN DEL INMOVILIZADOR:

Al programar los mandos también queda programado el bloqueo de la central de alarma.

CROWN VICTORIA 1995—1997

PROGRAMCIÓN DE LOS MANDOS

Obtenga todos los mandos

- Introduzca los cinco dígitos del código permanente en la botonera de la puerta del conductor.
- Espere 5 segundos.
- Presione el 1-2 en la botonera.
- Espere 5 segundos
- Presione algún botón en el primer mando
- Las puertas se bloquearan y se desbloquearan.
- Espere 5 segundos
- Presione algún botón en el segundo mando.
- Las puertas se bloquearan y se desbloquearan
- Presione algún botón en el tercer mando
- Las puertas se bloquearan y se desbloquearan.
- Espere 5 segundos
- Presione algún botón en el cuarto mando.
- Las puertas se bloquearan y se desbloquearan.

Para salir de la programación presione simultáneamente el 7-8 y el 9-0 en la botonera y luego espere 7,5 segundos.

Se pueden programar un máximo de 4 mandos



C/Río Jucar nº8. Polígono Industrial 45007 Toledo. España.

E-mail: info@elmetools.com

Tel: +34 925 24 55 83 Fax: +34 925 23 16 51



PROGRAMACIÓN DEL INMOVILIZADOR

Al programar los mandos se programa la central de alarma.

CROWN VICTORIA 1998-2003

PROGRAMACIÓN DE LOS MANDOS

Obtenga todos los mandos

- Ponga el contacto de OFF a ON 4 veces espere 3 segundos
- Las puertas se bloquearan y se desbloquearan
- Espere 7,5 segundos.
- Presione algún botón del primer mando a distancia.
- Las puertas se bloquearan y se desbloquearan.
- Espere 7,5 segundos.
- Presione algún botón del segundo mando a distancia.
- Las puertas se bloquearan y se desbloquearan.
- Espere 7,5 segundos.
- Presione algún botón del tercer mando a distancia.
- Las puertas se bloquearan y se desbloquearan.
- Espere 7,5 segundos.
- Presione algún botón del cuarto mando a distancia.
- Las puertas se bloquearan y se desbloquearan.

PROGRAMACIÓN DEL INMOVILIZADOR

Disponga de dos llaves programadas (A Y B).

- Introduzca la llave A en el contacto y póngala en posición ON, espere un segundo.
- Ponga el contacto en OFF y quite la llave A.
- Espere 5 segundos.
- Introduzca la llave B en el contacto y póngala en posición ON, espere un segundo.
- Ponga el contacto en OFF y quite la llave B.
- Espere 5 segundos
- Introduzca la llave que se va a programar en el contacto.
- Ponga el contacto en ON. Espere 1 segundo.
- Arranque el motor.
- Si el motor no arranca el led del sistema parpadeara
- Ponga el contacto en ON. Espere 30 segundos y repita el procedimiento de programación.
- Repita el procedimiento para programar las llaves necesarias se pueden programar un máximo de 8 llaves.

Las llaves también se pueden programar con un equipo de diagnóstico.

ECONOLINE 1999—2000

E-SERIES 2001—2003

PROGRAMACIÓN DE LOS MANODOS:

Obtenga todos los mandos.

- Ponga el contacto de OFF a ON 8 veces en 10 segundos.
- Las puertas se bloquean y se desbloquean.
- Espere 20 segundos.
- Presione algún botón del primer mando.
- Las puertas se bloquean y se desbloquean.
- Espere 20 segundos.



C/Río Jucar nº8. Polígono Industrial 45007 Toledo. España.

E-mail: info@elmetools.com

Tel: +34 925 24 55 83 Fax: +34 925 23 16 51



- Presione algún botón del segundo mando.
 - Las puertas se bloquean y se desbloquean.
 - Espere 20 segundos.
 - Presione algún botón del tercer mando.
 - Las puertas se bloquean y se desbloquean.
 - Espere 20 segundos.
 - Presione algún botón del cuarto mando.
 - Las puertas se bloquean y se desbloquean.
 - Ponga el contacto en OFF las puertas se bloquearan y se desbloquearan
- Se pueden programar un máximo de cuatro mandos.

ESCAPE 2001—2003
EXPLORER 2002—2003
EXPLORER SPORT 2002—2003
EXPLORER SPORT TRAC 2002—2003
RANGER 2001—2003
TAURUS 2000—2003

PROGRAMACIÓN DE LOS MANDOS:

Consiga todos los mandos.

- Ponga el contacto OFF a ON 8 veces en 10 segundos.
- Las puertas se deben bloquear y desbloquear.
- Espere 7,5 segundos
- Presione algún botón del primer mando a distancia.
- Las puertas se deben de bloquear y desbloquear.
- Espere 7,5 segundos
- Presione algún botón del segundo mando a distancia.
- Las puertas se deben de bloquear y desbloquear.
- Espere 7,5 segundos
- Presione algún botón del tercer mando a distancia.
- Las puertas se deben de bloquear y desbloquear.
- Espere 7,5 segundos
- Presione algún botón del cuarto mando a distancia.
- Las puertas se deben de bloquear y desbloquear.

Ponga el contacto en OFF las puertas se bloquearan y se desbloquearan.

Se pueden programar un máximo de 4 mandos.

PROGRAMACIÓN DEL INMOVILIZADOR

Disponga de dos llaves programadas (A Y B).

- Introduzca la llave A en el contacto y póngala en posición ON, espere un segundo.
- Ponga el contacto en OFF y quite la llave A.
- Espere 5 segundos.
- Introduzca la llave B en el contacto y póngala en posición ON, espere un segundo.
- Ponga el contacto en OFF y quite la llave B.
- Espere 5 segundos
- Introduzca la llave que se va a programar en el contacto.
- Ponga el contacto en ON. Espere 1 segundo.
- Arranque el motor.
- Si el motor no arranca el led del sistema parpadeara
- Ponga el contacto en ON. Espere 30 segundos y repita el procedimiento de programación.
- Repita el procedimiento para programar las llaves necesarias se pueden programar un máximo de 8 llaves.

Las llaves también se pueden programar con un equipo de diagnóstico.



C/Río Jucar nº8. Polígono Industrial 45007 Toledo. España.

E-mail: info@elmetools.com

Tel: +34 925 24 55 83 Fax: +34 925 23 16 51



ESCORT 1997

PROGRAMACIÓN DE LOS MANDOS Y DEL INMOVILIZADOR

Consiga todos los mandos

- Ponga el contacto de OFF a ON 5 veces y espere 10 segundos.
- Las puertas deben de bloquearse y desbloquearse.
- Presione algún botón del primer mando.
- La puertas se bloquean y se desbloquean.
- Presione algún botón del segundo mando.
- La puertas se bloquean y se desbloquean.
- Presione algún botón del tercer mando.
- La puertas se bloquean y se desbloquean.
- Presione algún botón del cuarto mando.
- La puertas se bloquean y se desbloquean.
- Ponga el contacto en OFF.
- Las puertas se bloquean y se desbloquean

Se pueden programar un máximo de 4 mandos

Al programar los mandos se programa la central de alarma

ESCORT 1998—2000

ZX2 2001—2003

Consiga todos los mandos

- Ponga el contacto de OFF a ON 8 veces en 10 segundos
- Las puertas deben de cerrarse y abrirse
- Espere 20 segundos.
- Presione algún botón del primer mando.
- Las puertas se bloquearan y se desbloquearan.
- Espere 20 segundos.
- Presione algún botón del segundo mando.
- Las puertas se bloquearan y se desbloquearan.
- Espere 20 segundos.
- Presione algún botón del tercer mando.
- Las puertas se bloquearan y se desbloquearan.
- Espere 20 segundos.
- Presione algún botón del cuarto mando.
- Las puertas se bloquearan y se desbloquearan.
- Ponga el contacto en OFF.
- Las puertas deben de bloquearse y desbloquearse.

Se pueden programar un máximo de 4 mandos.

EXCURSION 2000-2003

EXPEDITION 1999—2003

EXPLORER 1998—2001

EXPLORER SPORT TRAC 1998—2001

MUSTANG 1999—2003

RANGER 1998—2000

TAURUS 1998—1999

THUNDERBIRD 2002—2003

PROGRAMACIÓN DE LOS MANDOS:

Consiga todos los mandos.

Si tiene posiciones de memoria en la parte trasera del mando aparecen marcados como primero, segundo, etc.



C/Río Jucar nº8. Polígono Industrial 45007 Toledo. España.

E-mail: info@elmetools.com

Tel: +34 925 24 55 83 Fax: +34 925 23 16 51



- Ponga el contacto en OFF y ON 8 veces en 10 segundos.
 - Las puertas se bloquearan y se desbloquearan.
 - Espere 7,5 segundos.
 - Presione algún botón del primer mando.
 - La puertas se bloquean y se desbloquean.
 - Espere 7,5 segundos.
 - Presione algún botón del segundo mando.
 - La puertas se bloquean y se desbloquean.
 - Espere 7,5 segundos.
 - Presione algún botón del tercer mando.
 - La puertas se bloquean y se desbloquean.
 - Espere 7,5 segundos.
 - Presione algún botón del cuarto mando.
 - La puertas se bloquean y se desbloquean.
 - Espere 7,5 segundos.
 - Ponga el contacto en OFF.
 - Las puertas se bloquean y se desbloquean
- Se pueden programar un máximo de 4 mandos.

PROGRAMACIÓN DEL INMOVILIZADOR:

Disponga de dos llaves programadas (A Y B).

- Introduzca la llave A en el contacto y póngala en posición ON, espere un segundo.
- Ponga el contacto en OFF y quite la llave A.
- Espere 5 segundos.
- Introduzca la llave B en el contacto y póngala en posición ON, espere un segundo.
- Ponga el contacto en OFF y quite la llave B.
- Espere 10 segundos
- Introduzca la llave que se va a programar en el contacto.
- Ponga el contacto en ON. Espere 1 segundo.
- Arranque el motor.
- Si el motor no arranca el led del sistema parpadeara
- Ponga el contacto en ON. Espere 30 segundos y repita el procedimiento de programación.
- Repita el procedimiento para programar las llaves necesarias se pueden programar un máximo de 8 llaves.

Las llaves también se pueden programar con un equipo de diagnosis

EXPEDITION 1997 TAURUS 1996—1997

Consiga todos los mandos

Ponga el contacto OFF a ON 5 veces en 10 segundos

Las puertas se bloquearan y se desbloquearan.

- Presione algún botón del primer mando.
- La puertas se bloquean y se desbloquean.
- Presione algún botón del segundo mando.
- La puertas se bloquean y se desbloquean.
- Presione algún botón del tercer mando.
- La puertas se bloquean y se desbloquean.
- Presione algún botón del cuarto mando.
- La puertas se bloquean y se desbloquean.
- Ponga el contacto en OFF.
- Las puertas se bloquean y se desbloquean

Se pueden programar un máximo de 4 mandos



C/Río Jucar nº8. Polígono Industrial 45007 Toledo. España.

E-mail: info@elmetools.com

Tel: +34 925 24 55 83 Fax: +34 925 23 16 51



PROGRAMACIÓN DEL INMOVILIZADOR:

Consiga una llave programada.

- Ponga la llave programada en el contacto.
- Ponga el contacto en ON.
- Ponga el contacto en OFF. Quite la llave.
- En 15 segundos introduzca la llave a programar en el contacto.
- Ponga el contacto en ON.
- Asegúrese que el led del sistema se ilumina durante 2 segundos
- Arranque el motor.
- Si el motor no arranca y el led del sistema esta intermitente.
- Ponga el contacto en OFF y repita el procedimiento.
- Repita el procedimiento para programar las restantes llaves.

Las llaves también se pueden programar usando un equipo de diagnóstico. Se pueden programar un máximo de 16 llaves.

EXPEDITION 1998

PROGRAMACIÓN DE LOS MANDOS:

Consiga todos los mandos

Ponga el contacto OFF a ON 8 veces en 10 segundos

Las puertas se bloquearan y se desbloquearan.

- Presione algún botón del primer mando.
- La puertas se bloquean y se desbloquean.
- Presione algún botón del segundo mando.
- La puertas se bloquean y se desbloquean.
- Presione algún botón del tercer mando.
- La puertas se bloquean y se desbloquean.
- Presione algún botón del cuarto mando.
- La puertas se bloquean y se desbloquean.
- Ponga el contacto en OFF.
- Las puertas se bloquean y se desbloquean

Se pueden programar un máximo de 4 mandos

PROGRAMACIÓN DEL INMOVILIADOR:

Disponga de dos llaves programadas (A Y B).

- Introduzca la llave A en el contacto y póngala en posición ON, espere un segundo.
- Ponga el contacto en OFF y quite la llave A.
- Espere 5 segundos.
- Introduzca la llave B en el contacto y póngala en posición ON, espere un segundo.
- Ponga el contacto en OFF y quite la llave B.
- Espere 5 segundos
- Introduzca la llave que se va a programar en el contacto.
- Ponga el contacto en ON. Espere 1 segundo.
- Arranque el motor.
- Si el motor no arranca el led del sistema parpadeara
- Ponga el contacto en ON. Espere 30 segundos y repita el procedimiento de programación.
- Repita el procedimiento para programar las llaves necesarias se pueden programar un máximo de 8 llaves.

Las llaves también se pueden programar con un equipo de diagnóstico.



C/Río Jucar nº8. Polígono Industrial 45007 Toledo. España.

E-mail: info@elmetools.com

Tel: +34 925 24 55 83 Fax: +34 925 23 16 51



EXPLORER 1995—1997
F150 1997
F250 1997
F250-550 SUPER DUTY 1999
RANGER 1995—1997
WINDSTAR 1998

PROGRAMACIÓN DE LOS MANDOS:

Consiga todos los mandos

Si su vehículo está equipado con posiciones de memoria los mandos vendrán numerados por detrás
Ponga el contacto OFF a ON 5 veces en 10 segundos

Las puertas se bloquearán y se desbloquearán.

- Presione algún botón del primer mando.
- Las puertas se bloquean y se desbloquean.
- Presione algún botón del segundo mando.
- Las puertas se bloquean y se desbloquean.
- Presione algún botón del tercer mando.
- Las puertas se bloquean y se desbloquean.
- Presione algún botón del cuarto mando.
- Las puertas se bloquean y se desbloquean.
- Ponga el contacto en OFF.
- Las puertas se bloquean y se desbloquean

Se pueden programar un máximo de 4 mandos.

PROGRAMACIÓN DEL INMOVILIZADOR

EN TODOS EXCEPTO EN LOS MODELOS SUPER DUTY 250-550 DE 1999

Al programar los mandos se programa la central de alarma



C/Río Jucar nº8. Polígono Industrial 45007 Toledo. España.

E-mail: info@elmetools.com

Tel: +34 925 24 55 83 Fax: +34 925 23 16 51



F150 1998
F250 1998

PROGRAMACIÓN DE LOS MANDOS Y DEL INMOVILIZADOR

Consiga todos los mandos

Ponga el contacto OFF a ON 8 veces en 10 segundos

Las puertas se bloquearan y se desbloquearan.

- Presione algún botón del primer mando.
 - La puertas se bloquean y se desbloquean.
 - Presione algún botón del segundo mando.
 - La puertas se bloquean y se desbloquean.
 - Presione algún botón del tercer mando.
 - La puertas se bloquean y se desbloquean.
 - Presione algún botón del cuarto mando.
 - La puertas se bloquean y se desbloquean.
 - Ponga el contacto en OFF.
 - Las puertas se bloquean y se desbloquean
- Se pueden programar un máximo de 4 mandos.

Al programar los mandos se programa la central de alarma

F150 1999—2003
F250 1999
F250-550 SUPER DUTY 2002—2003

PROGRAMACIÓN DE LOS MANDOS

Consiga todos los mandos

- Ponga el contacto de OFF a ON 8 veces en 10 segundos
 - Las puertas deben de cerrarse y abrirse
 - Espere 20 segundos.
 - Presione algún botón del primer mando.
 - Las puertas se bloquearan y se desbloquearan.
 - Espere 20 segundos.
 - Presione algún botón del segundo mando.
 - Las puertas se bloquearan y se desbloquearan.
 - Espere 20 segundos.
 - Presione algún botón del tercer mando.
 - Las puertas se bloquearan y se desbloquearan.
 - Espere 20 segundos.
 - Presione algún botón del cuarto mando.
 - Las puertas se bloquearan y se desbloquearan.
 - Ponga el contacto en OFF.
 - Las puertas deben de bloquearse y desbloquearse.
- Se pueden programar un máximo de 4 mandos.

PROGRAMACIÓN DEL INMOVILIZADOR:

Disponga de dos llaves programadas (A Y B).

- Introduzca la llave A en el contacto y póngala en posición ON, espere un segundo.
- Ponga el contacto en OFF y quite la llave A.
- Espere 5 segundos.
- Introduzca la llave B en el contacto y póngala en posición ON, espere un segundo.
- Ponga el contacto en OFF y quite la llave B.
- Espere 10 segundos



C/Río Jucar nº8. Polígono Industrial 45007 Toledo. España.

E-mail: info@elmetools.com

Tel: +34 925 24 55 83 Fax: +34 925 23 16 51



- Introduzca la llave que se va a programar en el contacto.
- Ponga el contacto en ON. Espere 1 segundo.
- Arranque el motor.
- Si el motor no arranca el led del sistema parpadeara
- Ponga el contacto en ON. Espere 30 segundos y repita el procedimiento de programación.
- Repita el procedimiento para programar las llaves necesarias se pueden programar un máximo de 8 llaves.

Las llaves también se pueden programar con un equipo de diagnóstico.

F250—550 SUPER DUTY 2000—2001

PROGRAMACIÓN DE LOS MANDOS Y DEL INMOVILIZADOR

Consiga todos los mandos

Ponga el contacto OFF a ON 5 veces en 10 segundos

Las puertas se bloquearan y se desbloquearan.

- Presione algún botón del primer mando.
- La puertas se bloquean y se desbloquean.
- Presione algún botón del segundo mando.
- La puertas se bloquean y se desbloquean.
- Presione algún botón del tercer mando.
- La puertas se bloquean y se desbloquean.
- Presione algún botón del cuarto mando.
- La puertas se bloquean y se desbloquean.
- Ponga el contacto en OFF.
- Las puertas se bloquean y se desbloquean

Se pueden programar un máximo de 4 mandos

PROGRAMACIÓN DEL INMOVILIZADOR:

Disponga de dos llaves programadas (A Y B).

- Introduzca la llave A en el contacto y póngala en posición ON, espere un segundo.
- Ponga el contacto en OFF y quite la llave A.
- Espere 5 segundos.
- Introduzca la llave B en el contacto y póngala en posición ON, espere un segundo.
- Ponga el contacto en OFF y quite la llave B.
- Espere 10 segundos
- Introduzca la llave que se va a programar en el contacto.
- Ponga el contacto en ON. Espere 1 segundo.
- Arranque el motor.
- Si el motor no arranca el led del sistema parpadeara
- Ponga el contacto en ON. Espere 30 segundos y repita el procedimiento de programación.
- Repita el procedimiento para programar las llaves necesarias se pueden programar un máximo de 8 llaves.

Las llaves también se pueden programar con un equipo de diagnóstico



C/Río Jucar nº8. Polígono Industrial 45007 Toledo. España.

E-mail: info@elmetools.com

Tel: +34 925 24 55 83 Fax: +34 925 23 16 51



FREESTAR 2003

PROGRAMACIÓN DE LOS MANDOS:

Consiga todos los mandos

- Ponga el contacto de OFF a ON 8 veces en 10 segundos
- Las puertas deben de cerrarse y abrirse
- Espere 20 segundos.
- Presione algún botón del primer mando.
- Las puertas se bloquearan y se desbloquearan.
- Espere 20 segundos.
- Presione algún botón del segundo mando.
- Las puertas se bloquearan y se desbloquearan.
- Espere 20 segundos.
- Presione algún botón del tercer mando.
- Las puertas se bloquearan y se desbloquearan.
- Espere 20 segundos.
- Presione algún botón del cuarto mando.
- Las puertas se bloquearan y se desbloquearan.
- Ponga el contacto en OFF.
- Las puertas deben de bloquearse y desbloquearse.

Se pueden programar un máximo de 4 mandos

PROGRAMACIÓN DEL INMOVILIZADOR:

Disponga de dos llaves programadas (A Y B).

- Introduzca la llave A en el contacto y póngala en posición ON, espere un segundo.
- Ponga el contacto en OFF y quite la llave A.
- Espere 5 segundos.
- Introduzca la llave B en el contacto y póngala en posición ON, espere un segundo.
- Ponga el contacto en OFF y quite la llave B.
- Espere 10 segundos
- Introduzca la llave que se va a programar en el contacto.
- Ponga el contacto en ON. Espere 1 segundo.
- Arranque el motor.
- Si el motor no arranca el led del sistema parpadeara
- Ponga el contacto en ON. Espere 30 segundos y repita el procedimiento de programación.
- Repita el procedimiento para programar las llaves necesarias se pueden programar un máximo de 8 llaves.

Las llaves también se pueden programar con un equipo de diagnosis

GRAND MARQUIS 1993—1994

Consiga todos los mandos.

Acceda al conector de programación localizado debajo de la guantera y tapado por un mazo de cables.

- Ponga el contacto en ON.
- Conecte momentáneamente el conector e programación.
- Se bloquearan y se desbloquearan las puertas.
- Quite el conector de programación.
- Presione algún botón en el primer mando.
- Las puertas se bloquearan y se desbloquearan.
- Presione algún botón del segundo mando.
- Las puertas se bloquearan y se desbloquearan.
- Presione algún botón en el tercer mando.
- Las puertas se bloquearan y se desbloquearan.
- Presione algún botón del cuarto mando.
- Las puertas se bloquearan y se desbloquearan.



C/Río Jucar nº8. Polígono Industrial 45007 Toledo. España.

E-mail: info@elmetools.com

Tel: +34 925 24 55 83 Fax: +34 925 23 16 51



Ponga el contacto en OFF
Las puertas se bloquearan y se desbloquearan.
Se pueden programar un máximo de 4 mandos.

Al programar los mandos de apertura de puertas también queda programado la central de alarma y bloqueo del vehículo.

MUSTANG 1994—1995
TAURUS 1994—1995
THUNDERBIRD 1994—1997

PROGRAMACIÓN DE LOS MANDOS Y LA ALARMA.

Consiga todos los mandos a distancia.

Acceda al conector de programación tapado por el cableado eléctrico localizado en el maletero.

- Ponga el contacto en ON,
- Momentáneamente conecte el terminal de programación.
- Las puertas se bloquean y se desbloquean.
- Quite el conector de programación
- Apriete algún botón del primer mando
- Las puertas se bloquean y se desbloquean.
- Apriete algún botón del segundo mando
- Las puertas se bloquean y se desbloquean.
- Apriete algún botón del tercer mando
- Las puertas se bloquean y se desbloquean.
- Apriete algún botón del cuarto mando
- Las puertas se bloquean y se desbloquean.
- Ponga el contacto en OFF.
- Las puertas se bloquearan y se desbloquearan.

Se pueden programar un máximo de 4 llaves.

Al programar los mandos se programa la alarma y inmovilizador.

MUSTANG 1996—1997

PROGRAMACIÓN DE LOS MANDOS:

Consiga todos los mandos a distancia.

Acceda al conector de programación tapado por el cableado eléctrico localizado en el maletero.

- Ponga el contacto en ON,
- Momentáneamente conecte el terminal de programación.
- Las puertas se bloquean y se desbloquean.
- Quite el conector de programación
- Apriete algún botón del primer mando
- Las puertas se bloquean y se desbloquean.
- Apriete algún botón del segundo mando
- Las puertas se bloquean y se desbloquean.
- Apriete algún botón del tercer mando
- Las puertas se bloquean y se desbloquean.
- Apriete algún botón del cuarto mando
- Las puertas se bloquean y se desbloquean.
- Ponga el contacto en OFF.
- Las puertas se bloquearan y se desbloquearan.

Se pueden programar un máximo de 4 llaves.



C/Río Jucar nº8. Polígono Industrial 45007 Toledo. España.

E-mail: info@elmetools.com

Tel: +34 925 24 55 83 Fax: +34 925 23 16 51



PROGRAMACIÓN DEL INMOVILIZADOR:

Consiga una llave programada.

- Ponga la llave programada en el contacto.
- Ponga el contacto en ON.
- Ponga el contacto en OFF, quite la llave. espere 15 segundos. ponga la llave a programar en el contacto
- Ponga el contacto en ON.
- El led del sistema se encenderá aproximadamente 2 segundos.
- Arranque el motor.
- Si el motor no arranca el diodo del sistema parpadeara.
- Ponga el contacto en OFF y repita el procedimiento.
- Para programar mas llaves repita el procedimiento.
- Las llaves también se pueden codificar con un equipo de diagnosis.
- Se pueden programar un máximo de 16 llaves.

MUSTANG 1998

PROGRAMACIÓN DE LOS MANDOS:

Consiga todos los mandos a distancia.

Acceda al conector de programación tapado por el cableado eléctrico localizado en el maletero.

- Ponga el contacto en ON,
- Momentáneamente conecte el terminal de programación.
- Las puertas se bloquean y se desbloquean.
- Quite el conector de programación
- Apriete algún botón del primer mando
- Las puertas se bloquean y se desbloquean.
- Apriete algún botón del segundo mando
- Las puertas se bloquean y se desbloquean.
- Apriete algún botón del tercer mando
- Las puertas se bloquean y se desbloquean.
- Apriete algún botón del cuarto mando
- Las puertas se bloquean y se desbloquean.
- Ponga el contacto en OFF.
- Las puertas se bloquearan y se desbloquearan.

Se pueden programar un máximo de 4 mandos.

PROGRAMACIÓN DEL INMOVILIZADOR:

Disponga de dos llaves programadas (A Y B).

- Introduzca la llave A en el contacto y póngala en posición ON, espere un segundo.
- Ponga el contacto en OFF y quite la llave A.
- Espere 5 segundos.
- Introduzca la llave B en el contacto y póngala en posición ON, espere un segundo.
- Ponga el contacto en OFF y quite la llave B.
- Espere 10 segundos
- Introduzca la llave que se va a programar en el contacto.
- Ponga el contacto en ON. Espere 1 segundo.
- Arranque el motor.
- Si el motor no arranca el led del sistema parpadeara
- Ponga el contacto en ON. Espere 30 segundos y repita el procedimiento de programación.
- Repita el procedimiento para programar las llaves necesarias se pueden programar un máximo de 8 llaves.

Las llaves también se pueden programar con un equipo de diagnosis



C/Río Jucar nº8. Polígono Industrial 45007 Toledo. España.

E-mail: info@elmetools.com

Tel: +34 925 24 55 83 Fax: +34 925 23 16 51



PROBE 1993—1997

PROGRAMACIÓN DE LOS MANDOS:

Consiga todos los mandos a distancia.

Acceda al conector de programación tapado por el cableado eléctrico localizado en el maletero.

- Ponga el contacto en ON,
- Momentáneamente conecte el terminal de programación.
- Las puertas se bloquean y se desbloquean.
- Quite el conector de programación
- Apriete algún botón del primer mando
- Las puertas se bloquean y se desbloquean.
- Apriete algún botón del segundo mando
- Las puertas se bloquean y se desbloquean.
- Apriete algún botón del tercer mando
- Las puertas se bloquean y se desbloquean.
- Apriete algún botón del cuarto mando
- Las puertas se bloquean y se desbloquean.
- Ponga el contacto en OFF.
- Las puertas se bloquearan y se desbloquearan.

Se pueden programar un máximo de 4 mandos.

PROGRAMACIÓN DEL INMOVILIZADOR A PARTIR DE 1995

Al programar los mandos se programa la central de alarma y bloqueo del vehículo.

WINDSTAR 1999—2003:

PROGRAMACION DE LOS MANDOS:

Consiga todos los mandos

- Ponga el contacto de OFF a ON 8 veces en 10 segundos
- Las puertas deben de cerrarse y abrirse
- Espere 20 segundos.
- Presione algún botón del primer mando.
- Las puertas se bloquearan y se desbloquearan.
- Espere 20 segundos.
- Presione algún botón del segundo mando.
- Las puertas se bloquearan y se desbloquearan.
- Espere 20 segundos.
- Presione algún botón del tercer mando.
- Las puertas se bloquearan y se desbloquearan.
- Espere 20 segundos.
- Presione algún botón del cuarto mando.
- Las puertas se bloquearan y se desbloquearan.
- Ponga el contacto en OFF.
- Las puertas deben de bloquearse y desbloquearse.

Se pueden programar un máximo de 4 mandos



C/Río Jucar nº8. Polígono Industrial 45007 Toledo. España.

E-mail: info@elmetools.com

Tel: +34 925 24 55 83 Fax: +34 925 23 16 51



PROGRAMACIÓN DEL INMOVILIZADOR:

Disponga de dos llaves programadas (A Y B).

- Introduzca la llave A en el contacto y póngala en posición ON, espere un segundo.
- Ponga el contacto en OFF y quite la llave A.
- Espere 5 segundos.
- Introduzca la llave B en el contacto y póngala en posición ON, espere un segundo.
- Ponga el contacto en OFF y quite la llave B.
- Espere 10 segundos
- Introduzca la llave que se va a programar en el contacto.
- Ponga el contacto en ON. Espere 1 segundo.
- Arranque el motor.
- Si el motor no arranca el led del sistema parpadeara
- Ponga el contacto en ON. Espere 30 segundos y repita el procedimiento de programación.
- Repita el procedimiento para programar las llaves necesarias se pueden programar un máximo de 8 llaves.

Las llaves también se pueden programar con un equipo de diagnóstico



C/Río Jucar nº8. Polígono Industrial 45007 Toledo. España.

E-mail: info@elmetools.com

Tel: +34 925 24 55 83 Fax: +34 925 23 16 51



C/K PICKUP 1995—1996
SUBURBAN 1995—1996
YUKON 1995—1996

PROGRAMACIÓN DE LOS MANDOS

Los mandos se deben de programar a la vez.

Acceda al conector de datos localizado cerca de la columna de dirección

- Conecte el terminal "G" a masa.
- El sistema se bloqueara y se desbloqueara para indicar que la programación esta activada.
- Presiona bloqueo y desbloqueo del primer mando.
- El sistema se bloqueara y se desbloqueara indicando que el mando ha sido programado
- Repita el procedimiento en el otro mando

Quite el terminal "G" de masa para salir del modo de programación

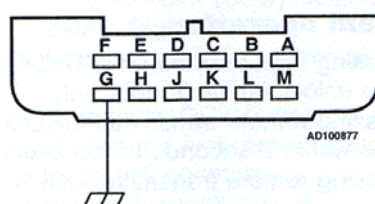

C/K PICKUP 1997
SUBURBAN 1997
YUKON 1997

PROGRAMACIÓN DE LOS MANDOS

Acceda al conector de datos localizado cerca de la columna de dirección

Haga un puente entre los terminales 4 y 8 del conector de datos.

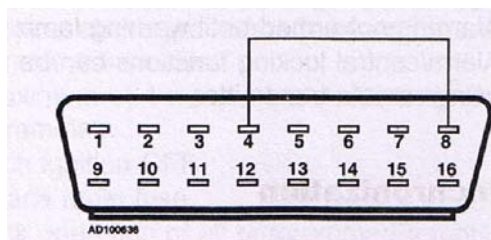

Las puertas se bloquearan y se desbloquearan.

- Presione simultáneamente los botones de bloqueo o de desbloqueo del primer mando hasta que se complete el ciclo de bloqueo aproximadamente 10 segundos.
- Repita el procedimiento para programar el resto de los mandos.
- Se pueden programar un máximo de cuatro mandos
- Los mandos se deben de programar con intervalos de 30 segundos entre la programación de los mandos.
- Retire el puente del conector de datos.



C/K PICKUP 1998—2000
SUBURBAN 1998—1999
YUKON 1998—1999
YUKON DENALI 2000

SINCRONIZACIÓN Y PROGRAMACIÓN DE LOS MANDOS:

TIPO 1 MANDO DE 2 BOTONES

SINCRONIZACIÓN:

Sitúese cerca del vehículo

Mantenga presionado el botón de bloqueo y de desbloqueo del mando durante 7 segundos.

El vehículo se bloqueará y se desbloqueará para indicar que la sincronización ha sido satisfactoria.

PROGRAMACIÓN:

Acceda al conector de datos localizado cerca de la columna de dirección

Haga un puente entre los terminales 4 y 8 del conector de datos.

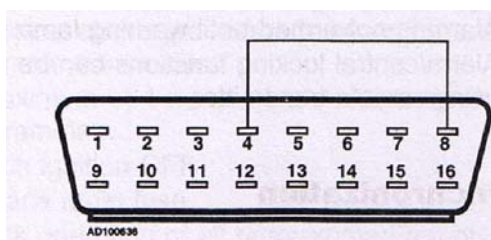

Las puertas se bloquearán y se desbloquearán.

- Presione simultáneamente los botones de bloqueo o de desbloqueo del primer mando hasta que se complete el ciclo de bloqueo aproximadamente 10 segundos.
- Repita el procedimiento para programar el resto de los mandos.
- Se pueden programar un máximo de cuatro mandos
- Los mandos se deben de programar con intervalos de 30 segundos entre la programación de los mandos.
- Retire el puente del conector de datos.

TIPO 2 MANDO DE 3 BOTONES:

SINCRONIZACIÓN:

Sitúese cerca del vehículo

Mantenga presionado el botón de bloqueo y de desbloqueo del mando durante 7 segundos.

El vehículo se bloqueará y se desbloqueará para indicar que la sincronización ha sido satisfactoria.

PROGRAMACIÓN:

Acceda al conector de datos localizado cerca de la columna de dirección

Haga un puente entre los terminales 4 y 8 del conector de datos.

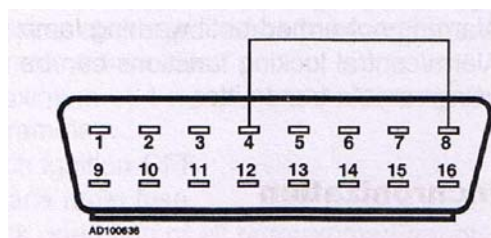

C/Río Jucar nº8. Polígono Industrial 45007 Toledo. España.

E-mail: info@elmetools.com

Tel: +34 925 24 55 83 Fax: +34 925 23 16 51



Las puertas se bloquearan y se desbloquearan.

- Presione simultáneamente los botones de bloqueo o de desbloqueo del primer mando hasta que se complete el ciclo de bloqueo aproximadamente 10 segundos.
- Repita el procedimiento para programar el resto de los mandos.
- Se pueden programar un máximo de cuatro mandos
- Los mandos se deben de programar con intervalos de 30 segundos entre la programación de los mandos.
- Retire el puente del conector de datos.

TIPO 3 MANDO DE 4 BOTONES

SINCRONIZACIÓN:

Sitúese cerca del vehículo

Mantenga presionado el botón de bloqueo y de desbloqueo del mando durante 7 segundos.

El vehículo se bloquea y se desbloquea para indicar que la sincronización ha sido satisfactoria.

PROGRAMACIÓN:

Consiga todos los mandos.

- Ponga el contacto en posición "RUN", luego póngalo en posición OFF.
- Quite el fusible de la radio (fusible 17).
- Ponga el contacto en posición "OFF", pase a posición "RUN" tres veces en 5 segundos.
- Las cerraduras hacen un ciclo para indicar que se encuentra en modo activo. Proceda de la siguiente manera.
- Mantenga presionado los botones de bloque y desbloqueo durante 15 segundos.
- Las cerraduras hacen un ciclo para confirmar la programación.
- Repita el procedimiento para el resto de los mandos.
- Se pueden programar un máximo de 4 mandos.
- Ponga el contacto en OFF.
- Vuelva a poner el fusible de la radio.

PROGRAMACIÓN DEL INMOVILIZADOR:

Ponga el contacto en ON.

Intente arrancar el motor este no arrancara.

El led del sistema se iluminara, aproximadamente después de diez minutos el led se apaga

Ponga el contacto en OFF

Espere 10 segundos.

Ponga el contacto en ON

Intente arrancar el motor este no arrancara.

El led del sistema se iluminara, aproximadamente después de diez minutos el led se apaga

Ponga el contacto en OFF

Espere 10 segundos.

Ponga el contacto en ON

Intente arrancar el motor este no arrancara.

El led del sistema se iluminara, aproximadamente después de diez minutos el led se apaga

Ponga el contacto en OFF

Espere 10 segundos.

Arranque el motor.

Ponga el contacto en OFF.

Borre los códigos de error.

También se pueden programar con un equipo de diagnosis..



C/Río Jucar nº8. Polígono Industrial 45007 Toledo. España.

E-mail: info@elmetools.com

Tel: +34 925 24 55 83 Fax: +34 925 23 16 51



ENVOY 1998—2001

SINCRONIZACIÓN:

Sitúese cerca del vehículo

Mantenga presionado el botón de bloqueo y de desbloqueo del mando durante 7 segundos.

El vehículo se bloquea y se desbloquea para indicar que la sincronización ha sido satisfactoria.

PROGRAMACIÓN DE LOS MANDOS:

Consiga todos los mandos.

Cierre todas las puertas.

- Introduzca la llave en el contacto.
- Presione y mantenga presionado el botón de desbloqueo de la puerta.
- Ponga el contacto en ON y luego en OFF dos veces.
- Suelte el botón de desbloqueo de la puerta.
- Las puertas se bloquean y se desbloquean para indicar que se activado el modo de programación.
- Simultáneamente mantenga presionado el botón de bloqueo y desbloqueo del primer mando a distancia
- El coche se bloquea y se desbloquea para indicar que se ha programado el mando.
- Suelte los botones del mando
- Simultáneamente mantenga presionado el botón de bloqueo y desbloqueo del segundo mando a distancia
- El coche se bloquea y se desbloquea para indicar que se ha programado el mando.
- Suelte los botones del mando
- Simultáneamente mantenga presionado el botón de bloqueo y desbloqueo del tercer mando a distancia
- El coche se bloquea y se desbloquea para indicar que se ha programado el mando.
- Suelte los botones del mando
- Simultáneamente mantenga presionado el botón de bloqueo y desbloqueo del cuarto mando a distancia
- El coche se bloquea y se desbloquea para indicar que se ha programado el mando.
- Suelte los botones del mando
- Para salir del modo de programación ponga el contacto en ON.

Se pueden programar un máximo de 4 mandos.

Los mandos también pueden ser programados con un equipo de diagnóstico.

PROGRAMACIÓN DEL INMOVILIZADOR

Ponga el contacto en ON.

Intente arrancar el motor este no arrancara.

El led del sistema se iluminara, aproximadamente después de diez minutos el led se apaga

Ponga el contacto en OFF

Espere 10 segundos.

Ponga el contacto en ON

Intente arrancar el motor este no arrancara.

El led del sistema se iluminara, aproximadamente después de diez minutos el led se apaga

Ponga el contacto en OFF

Espere 10 segundos.

Ponga el contacto en ON

Intente arrancar el motor este no arrancara.

El led del sistema se iluminara, aproximadamente después de diez minutos el led se apaga

Ponga el contacto en OFF

Espere 10 segundos.

Arranque el motor.

Ponga el contacto en OFF.

Borre los códigos de error.

También se pueden programar con un equipo de diagnóstico.



C/Río Jucar nº8. Polígono Industrial 45007 Toledo. España.

E-mail: info@elmetools.com

Tel: +34 925 24 55 83 Fax: +34 925 23 16 51



ENVOY 2002—2003

PROGRAMACIÓN DE LOS MANDOS:

Consiga todos los mandos.

Cierre todas las puertas.

- Introduzca la llave en el contacto.
- Presione y mantenga presionado el botón de desbloqueo de la puerta.
- Ponga el contacto en ON y luego en OFF dos veces.
- Suelte el botón de desbloqueo de la puerta.
- Las puertas se boquearan y se desbloquearan para indicar que se activado el modo de programación.
- Simultáneamente mantenga presionado el botón de bloqueo y desbloqueo del primer mando a distancia,
- Después de aproximadamente 15 segundos el coche se bloqueea y se desbloqueea para indicar que se ha programado el mando.
- Suelte los botones del mando
- Simultáneamente mantenga presionado el botón de bloqueo y desbloqueo del segundo mando a distancia
- Después de aproximadamente 15 segundos el coche se bloqueea y se desbloqueea para indicar que se ha programado el mando.
- Suelte los botones del mando
- Simultáneamente mantenga presionado el botón de bloqueo y desbloqueo del tercer mando a distancia
- Después de aproximadamente 15 segundos el coche se bloqueea y se desbloqueea para indicar que se ha programado el mando.
- Suelte los botones del mando
- Simultáneamente mantenga presionado el botón de bloqueo y desbloqueo del cuarto mando a distancia
- Después de aproximadamente 15 segundos el coche se bloqueea y se desbloqueea para indicar que se ha programado el mando.
- Suelte los botones del mando
- Para salir del modo de programación ponga el contacto en ON.

Se pueden programar un máximo de 4 mandos.

Los mandos también pueden ser programados con un equipo de diagnosis.

PROGRAMACIÓN DEL INMOVILIZADOR

Ponga el contacto en ON.

Intente arrancar el motor este no arrancara.

El led del sistema se iluminara, aproximadamente después de diez minutos el led se apaga

Ponga el contacto en OFF

Espere 10 segundos.

Ponga el contacto en ON

Intente arrancar el motor este no arrancara.

El led del sistema se iluminara, aproximadamente después de diez minutos el led se apaga

Ponga el contacto en OFF

Espere 10 segundos.

Ponga el contacto en ON

Intente arrancar el motor este no arrancara.

El led del sistema se iluminara, aproximadamente después de diez minutos el led se apaga

Ponga el contacto en OFF

Espere 10 segundos.

Arranque el motor.

Ponga el contacto en OFF.

Borre los códigos de error.

También se pueden programar con un equipo de diagnosis.



C/Río Jucar nº8. Polígono Industrial 45007 Toledo. España.

E-mail: info@elmetools.com

Tel: +34 925 24 55 83 Fax: +34 925 23 16 51



SAFARI 1997—1999

SINCRONIZACIÓN:

Sitúese cerca del vehículo.

Mantenga presionados simultáneamente los botones de bloqueo y desbloqueo durante 7 segundos. Las puertas se bloquearan y se desbloquearan para indicar la programación.

PROGRAMACIÓN DE LOS MANDOS:

Consiga todos los mandos.

Acceda al conector de datos localizado debajo de la columna de dirección.

Puentee los terminales 4 y 8

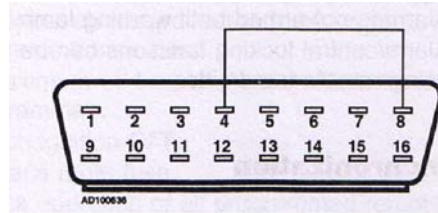

Las puertas se bloquearan y se desbloquearan.

La ventana del maletero se activara

- Presione simultáneamente los botones de bloqueo o de desbloqueo del primer mando hasta que se complete el ciclo de bloqueo aproximadamente 10 segundos.
- Las puertas se bloquearan.
- La ventana del maletero se activara.
- Espere un minuto.
- Repita el procedimiento para programar el resto de los mandos.
- Se pueden programar un máximo de cuatro mandos
- Los mandos se deben de programar con intervalos de 30 segundos entre la programación de los mandos.
- Retire el puente del conector de datos.

Los mandos también se pueden programar con un equipo de diagnóstico.

PROGRAMACIÓN DEL INMOVILIZADOR:

Ponga el contacto en ON.

Intente arrancar el motor este no arrancara.

El led del sistema se iluminara, aproximadamente después de diez minutos el led se apaga

Ponga el contacto en OFF

Espere 10 segundos.

Ponga el contacto en ON

Intente arrancar el motor este no arrancara.

El led del sistema se iluminara, aproximadamente después de diez minutos el led se apaga

Ponga el contacto en OFF

Espere 10 segundos.

Ponga el contacto en ON

Intente arrancar el motor este no arrancara.

El led del sistema se iluminara, aproximadamente después de diez minutos el led se apaga

Ponga el contacto en OFF

Espere 10 segundos.

Arranque el motor.

Ponga el contacto en OFF.

Borre los códigos de error.

También se pueden programar con un equipo de diagnóstico.



C/Río Jucar nº8. Polígono Industrial 45007 Toledo. España.

E-mail: info@elmetools.com

Tel: +34 925 24 55 83 Fax: +34 925 23 16 51



SAFARI 2000—2001

SINCRONIZACIÓN:

Sitúese cerca del vehículo.

Mantenga presionados simultáneamente los botones de bloqueo y desbloqueo durante 7 segundos. Las puertas se bloquearan y se desbloquearan para indicar la programación.

PROGRAMACIÓN DE LOS MANDOS:

Consiga todos los mandos.

Cierre todas las puertas.

- Introduzca la llave en el contacto.
- Presione y mantenga presionado el botón de desbloqueo de la puerta.
- Ponga el contacto en ON y luego en OFF dos veces.
- Suelte el botón de desbloqueo de la puerta.
- Las puertas se bloquearan y se desbloquearan para indicar que se activado el modo de programación.
- Simultáneamente mantenga presionado el botón de bloqueo y desbloqueo del primer mando a distancia,
- Después de aproximadamente 15 segundos el coche se bloqueara y se desbloqueara para indicar que se ha programado el mando.
- Suelte los botones del mando
- Simultáneamente mantenga presionado el botón de bloqueo y desbloqueo del segundo mando a distancia
- Después de aproximadamente 15 segundos el coche se bloqueara y se desbloqueara para indicar que se ha programado el mando.
- Suelte los botones del mando
- Simultáneamente mantenga presionado el botón de bloqueo y desbloqueo del tercer mando a distancia
- Después de aproximadamente 15 segundos el coche se bloqueara y se desbloqueara para indicar que se ha programado el mando.
- Suelte los botones del mando
- Simultáneamente mantenga presionado el botón de bloqueo y desbloqueo del cuarto mando a distancia
- Después de aproximadamente 15 segundos el coche se bloqueara y se desbloqueara para indicar que se ha programado el mando.
- Suelte los botones del mando
- Para salir del modo de programación ponga el contacto en ON.

Se pueden programar un máximo de 4 mandos.

Los mandos también pueden ser programados con un equipo de diagnóstico.

PROGRAMACIÓN DEL INMOVILIZADOR:

Ponga el contacto en ON.

Intente arrancar el motor este no arrancara.

El led del sistema se iluminara, aproximadamente después de diez minutos el led se apaga

Ponga el contacto en OFF

Espere 5 segundos.

Ponga el contacto en ON

Intente arrancar el motor este no arrancara.

El led del sistema se iluminara, aproximadamente después de diez minutos el led se apaga

Ponga el contacto en OFF

Espere 5 segundos.

Ponga el contacto en ON

Intente arrancar el motor este no arrancara.

El led del sistema se iluminara, aproximadamente después de diez minutos el led se apaga

Ponga el contacto en OFF



C/Río Jucar nº8. Polígono Industrial 45007 Toledo. España.

E-mail: info@elmetools.com

Tel: +34 925 24 55 83 Fax: +34 925 23 16 51



Arranque el motor.
Ponga el contacto en OFF.
Borre los códigos de error.
También se pueden programar con un equipo de diagnóstico.

SAFARI 2002—2003

SINCRONIZACIÓN:

Sitúese cerca del vehículo.
Mantenga presionados simultáneamente los botones de bloqueo y desbloqueo durante 7 segundos.
Las puertas se bloquearan y se desbloquearan para indicar la programación.

PROGRAMACIÓN DE LOS MANDOS:

Los mandos solo se pueden programar con un equipo de diagnóstico.

PROGRAMACIÓN DEL INMOVILIZDOR:

Ponga el contacto en ON.
Intente arrancar el motor este no arrancara.
El led del sistema se iluminara, aproximadamente después de diez minutos el led se apaga
Ponga el contacto en OFF
Espere 10 segundos.
Ponga el contacto en ON
Intente arrancar el motor este no arrancara.
El led del sistema se iluminara, aproximadamente después de diez minutos el led se apaga
Ponga el contacto en OFF
Espere 10 segundos.
Ponga el contacto en ON
Intente arrancar el motor este no arrancara.
El led del sistema se iluminara, aproximadamente después de diez minutos el led se apaga
Ponga el contacto en OFF
Espere 10 segundos.
Arranque el motor.
Ponga el contacto en OFF.
Borre los códigos de error.
También se pueden programar con un equipo de diagnóstico.

SAVANA 1994—1996

PROGRAMACIÓN DE LOS MANDOS:

Consiga todos los mandos.
Acceda al terminal de datos localizado debajo de la columna de dirección.
Conecte el terminal "G" del conector a masa

- Presione algún botón del primer mando.
- Se debe de bloquear y desbloquear.

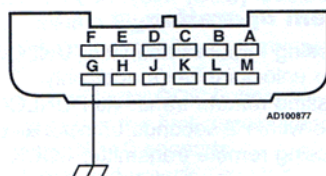

C/Río Jucar nº8. Polígono Industrial 45007 Toledo. España.

E-mail: info@elmetools.com

Tel: +34 925 24 55 83 Fax: +34 925 23 16 51



- Presione algún botón del segundo mando
- Las puertas se bloquearan y se desbloquearan
- Desconecte la masa
- Compruebe el funcionamiento de los mandos.
- Se pueden programar un máximo de 2 mandos.

SAVANA 1998—2001

SINCRONIZACIÓN

Sitúese cerca del vehículo.

Presione el botón de bloqueo y desbloqueo simultáneamente durante 7 segundos.

Las puertas se bloquean y desbloquean para indicar que se a sincronizado correctamente.

PROGRAMACIÓN DE LOS MANDOS:

Acceda al conector de datos localizado cerca de la columna de dirección

Haga un puente entre los terminales 4 y 8 del conector de datos.

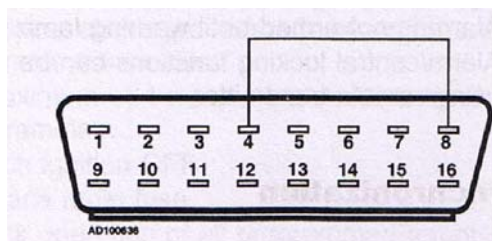

Las puertas se bloquearan y se desbloquearan.

- Presione simultáneamente los botones de bloqueo o de desbloqueo del primer mando hasta que se complete el ciclo de bloqueo aproximadamente 10 segundos.
- Repita el procedimiento para programar el resto de los mandos.
- Se pueden programar un máximo de cuatro mandos
- Los mandos se deben de programar con intervalos de 30 segundos entre la programación de los mandos.
- Retire el puente del conector de datos.

PROGRAMACIÓN DEL INMOVILIZADOR

Ponga el contacto en ON.

Borre los códigos de error para evitar problemas.

- Momentáneamente arranque el motor.
- El motor no arrancara
- El led del sistema parpadeara
- Después de aproximadamente 10 minutos el led se apagara
- Ponga el contacto en OFF.
- Espere 10 segundos.
- Ponga el contacto en ON.
- Momentáneamente arranque el motor.
- El motor no arrancara
- El led del sistema parpadeara
- Después de aproximadamente 10 minutos el led se apagara
- Ponga el contacto en OFF.
- Espere 10 segundos.



C/Río Jucar nº8. Polígono Industrial 45007 Toledo. España.

E-mail: info@elmetools.com

Tel: +34 925 24 55 83 Fax: +34 925 23 16 51



- Ponga el contacto en ON.
- Momentáneamente arranque el motor.
- El motor no arrancara
- El led del sistema parpadeara
- Después de aproximadamente 10 minutos el led se apagará
- Ponga el contacto en OFF.
- Espere 10 segundos.
- Arranque el motor.
- Ponga el contacto en OFF.
- Las llaves también se pueden programar con un equipo de diagnóstico.

SABANA 2002

PROGRAMACIÓN DE LOS MANDOS:

Acceda al conector de datos localizado cerca de la columna de dirección
Haga un puente entre los terminales 4 y 8 del conector de datos.

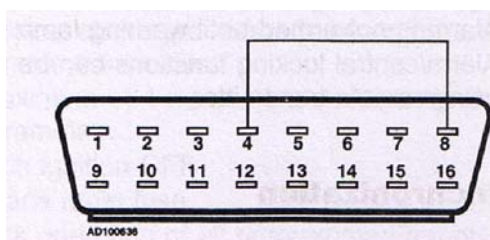

Las puertas se bloquearán y se desbloquearán.

- Presione simultáneamente los botones de bloqueo o de desbloqueo del primer mando hasta que se complete el ciclo de bloqueo aproximadamente 10 segundos.
- Las puertas se bloquearán y se desbloquearán.
- Espere 1 minuto .
- Presione simultáneamente los botones de bloqueo y desbloqueo del segundo mando a distancia aproximadamente 2 segundos.
- Las puertas se bloquearán y se desbloquearán.
- Espere 1 minuto
- Presione simultáneamente los botones de bloqueo y desbloqueo del tercer mando a distancia aproximadamente 2 segundos.
- Las puertas se bloquearán y se desbloquearán.
- Espere 1 minuto
- Presione simultáneamente los botones de bloqueo y desbloqueo del cuarto mando a distancia aproximadamente 2 segundos.
- Las puertas se bloquearán y se desbloquearán.
- Espere 1 minuto.
- Quite el puente del conector de datos.

Pruebe el funcionamiento de todos los mandos.

Los mandos también se pueden programar con un equipo de diagnóstico.

Se pueden programar un máximo de 4 mandos.

PROGRAMACIÓN DEL INMOVILIZADOR:

Ponga el contacto en ON.

Borre los códigos de error para evitar problemas.

- Momentáneamente arranque el motor.
- El motor no arrancara
- El led del sistema parpadeara
- Después de aproximadamente 10 minutos el led se apagará



C/Río Jucar nº8. Polígono Industrial 45007 Toledo. España.

E-mail: info@elmetools.com

Tel: +34 925 24 55 83 Fax: +34 925 23 16 51



- Ponga el contacto en OFF.
- Espere 10 segundos.
- Ponga el contacto en ON.
- Momentáneamente arranque el motor.
- El motor no arrancara
- El led del sistema parpadeara
- Después de aproximadamente 10 minutos el led se apagará
- Ponga el contacto en OFF.
- Espere 10 segundos.
- Ponga el contacto en ON.
- Momentáneamente arranque el motor.
- El motor no arrancara
- El led del sistema parpadeara
- Después de aproximadamente 10 minutos el led se apagará
- Ponga el contacto en OFF.
- Espere 10 segundos.
- Arranque el motor.
- Ponga el contacto en OFF.
- Las llaves también se pueden programar con un equipo de diagnóstico.

SAVANA 2003

SINCRONIZACIÓN:

Sitúese cerca del vehículo:

Presione los botones del mando de bloqueo y desbloqueo durante 7 segundos.

Las puertas se bloquean y se desbloquean para indicar que la sincronización ha sido correcta.

PROGRAMACION DE LOS MANDOS:

Los mandos solo se pueden programar con un equipo de diagnóstico.

PROGRAMACIÓN DEL INMOVILIZADOR:

Ponga el contacto en ON.

- Momentáneamente arranque el motor.
- El motor no arrancara
- El led del sistema parpadeara
- Después de aproximadamente 10 minutos el led se apagará
- Ponga el contacto en OFF.
- Espere 10 segundos.
- Ponga el contacto en ON.
- Momentáneamente arranque el motor.
- El motor no arrancara
- El led del sistema parpadeara
- Después de aproximadamente 10 minutos el led se apagará
- Ponga el contacto en OFF.
- Espere 10 segundos.
- Ponga el contacto en ON.
- Momentáneamente arranque el motor.
- El motor no arrancara
- El led del sistema parpadeara
- Después de aproximadamente 10 minutos el led se apagará
- Ponga el contacto en OFF.
- Espere 10 segundos.



C/Río Júcar nº8. Polígono Industrial 45007 Toledo. España.

E-mail: info@elmetools.com

Tel: +34 925 24 55 83 Fax: +34 925 23 16 51



- Arranque el motor.
- Ponga el contacto en OFF.
- Las llaves también se pueden programar con un equipo de diagnóstico.

SIERRA C/K PICKUP 1999—2003
YUKON 2000—2003
YUKON DENALI 2001— 2003

SINCRONIZACIÓN:

Sitúese cerca del vehículo:

Presione los botones del mando de bloqueo y desbloqueo durante 7 segundos.

Las puertas se bloquean y se desbloquean para indicar que la sincronización ha sido correcta.

PROGRAMACIÓN DE LOS MANDOS:

Consiga todos los mandos.

Cierre las puertas

Ponga la llave en el contacto, no lo gire.

- Presione el botón de bloqueo de la puerta y manténgalo en posición desbloqueo.
- Ponga el contacto en posición ON, OFF, ON, OFF.
- Suelte el botón de bloqueo de la puerta.
- El vehículo se bloquea y se desbloquea para indicar que se encuentra en modo programación, proceda de la siguiente manera.
- Mantenga presionado simultáneamente los botones de bloqueo y desbloqueo durante 15 segundos.
- El sistema bloquea y desbloquea el vehículo para indicar que se ha programado el mando
- Repita el procedimiento para los otros transmisores.

Se pueden programar un máximo de 4 mandos

Ponga el contacto en ON para salir del modo de programación.

Los mandos también se pueden programar con un equipo de diagnóstico.

PROGRAMACIÓN DEL INMOVILIZADOR:

TIPO 1

Ponga el contacto en ON.

- Intente arrancar el coche, el coche no arrancará.
- El led se iluminará.
- Después de aproximadamente 10 minutos el led se apagará.
- Ponga el contacto en OFF.
- Espere 5 segundos.
- Ponga el contacto en ON.
- Intente arrancar el coche, el coche no arrancará.
- El led se iluminará.
- Después de aproximadamente 10 minutos el led se apagará.
- Ponga el contacto en OFF.
- Espere 5 segundos.
- Ponga el contacto en ON.
- Intente arrancar el coche, el coche no arrancará.
- El led se iluminará.
- Después de aproximadamente 10 minutos el led se apagará.
- Ponga el contacto en OFF.
- Espere 5 segundos.
- Arranque el motor
- Ponga el contacto en OFF.
- Borre los posibles códigos de error, también se puede programar con un equipo de diagnóstico.



C/Río Jucar nº8. Polígono Industrial 45007 Toledo. España.

E-mail: info@elmetools.com

Tel: +34 925 24 55 83 Fax: +34 925 23 16 51



TIPO 2

Con dos llaves programadas.

- Ponga la llave programada en el contacto y póngala en posición ON.
- Ponga el contacto en OFF y quite la llave.
- Espere 10 segundos e introduzca la segunda llave programada, ponga el contacto en ON.
- Ponga el contacto en OFF y quite la llave.
- Espere 10 segundos e inserte la llave nueva en el contacto. Póngalo en posición ON.
- La nueva llave esa ahora programada.
- Repita el procedimiento para el resto de las llaves.

Se pueden programar un máximo de 10 llaves.

Si no tuviera dos llaves ya programadas necesita de una maquina de diagnosis para programar las nuevas llaves

SONOMA 1994

PROGRAMACIÓN DE LOS MANDOS:

Consiga todos los mandos.

Acceda al terminal de datos localizado debajo de la columna de dirección.

Conecte el terminal "G" del conector a masa

- Presione algún botón del primer mando.
- Se debe de bloquear y desbloquear.

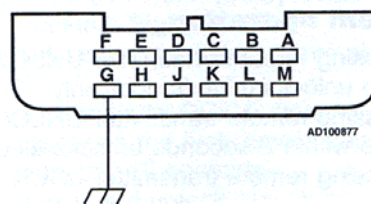

- Presione algún botón del segundo mando
- Las puertas se bloquearan y se desbloquearan
- Desconecte la masa
- Compruebe el funcionamiento de los mandos.
- Se pueden programar un máximo de 2 mandos.



C/Río Jucar nº8. Poligono Industrial 45007 Toledo. España.

E-mail: info@elmetools.com

Tel: +34 925 24 55 83 Fax: +34 925 23 16 51



HONDA

JAZZ 2001> HR-V 1999—2004

PROGRAMACIÓN DE LOS MANDOS:

Disponga de todos los mandos a distancia.

Se puede programar un máximo de tres llaves con mando a distancia.

De el contacto, y repita el siguiente procedimiento 3 veces.

- Antes de transcurrido 4 segundos, pulse el botón de bloqueo o desbloqueo.
- Antes de transcurrido 4 segundos quite el contacto.
- Antes de transcurrido 4 segundos de el contacto.
- Antes de transcurrido 4 segundos pulse el botón de bloqueo o de desbloqueo.

El sistema debería ahora de bloquear y desbloquear ahora el vehiculo.

Antes de transcurrido 4 segundos pulse el botón de bloqueo o de desbloqueo.

Antes de transcurrido 10 segundos:

- Pulse el botón de bloqueo o de desbloqueo del primer mando a distancia..
- El sistema debería de boquear y desbloquear ahora el vehiculo.
- Pulse el botón de bloqueo o de desbloqueo del segundo mando a distancia..
- El sistema debería de boquear y desbloquear ahora el vehiculo.
- Pulse el botón de bloqueo o de desbloqueo del tercer mando a distancia..
- El sistema debería de boquear y desbloquear ahora el vehiculo.

Quite el contacto y la llave, y compruebe el funcionamiento de los mandos.

Si se va a programar menos de tres mandos quite la llave cuando programa el ultimo mando.

PROGRAMACIÓN DEL INMOVILIZADOR:

El inmovilizador solo se puede programar con un equipo de diagnosis.

CIVIC (5 puertas) 1995—2001

PROGRMACIÓN DE LOS MANDOS:

Para solicitar un mando a distancia nuevo, es necesario conocer el código PIN de seguridad del propietario no hace falta programar el mando a distancia.

PROGRAMACIÓN DEL INMOVILIZADOR

Disponga de la llave maestra roja y de todas las demás llaves, el inmovilizador solo se puede programar con un equipo de diagnosis.

La llave roja solo vale para programar las otras llaves si se utiliza para arrancar se borrarán las otras

Se pueden programar un máximo de 5 llaves.



CIVIC/COUPE 2001 <

Disponga de todos los mandos a distancia.

Se puede programar un máximo de tres llaves con mando a distancia.

De el contacto, y repita el siguiente procedimiento 3 veces.

- Antes de transcurrido 4 segundos, pulse el botón de bloqueo o desbloqueo.
- Antes de transcurrido 4 segundos quite el contacto.
- Antes de transcurrido 4 segundos de el contacto.
- Antes de transcurrido 4 segundos pulse el botón de bloqueo o de desbloqueo.

El sistema debería ahora de bloquear y desbloquear ahora el vehiculo.

Antes de transcurrido 4 segundos pulse el botón de bloqueo o de desbloqueo.

Antes de transcurrido 10 segundos:

- Pulse el botón de bloqueo o de desbloqueo del primer mando a distancia..
- El sistema debería de boquear y desbloquear ahora el vehiculo.
- Pulse el botón de bloqueo o de desbloqueo del segundo mando a distancia..
- El sistema debería de boquear y desbloquear ahora el vehiculo.
- Pulse el botón de bloqueo o de desbloqueo del tercer mando a distancia..
- El sistema debería de boquear y desbloquear ahora el vehiculo.

Quite el contacto y la llave, y compruebe el funcionamiento de los mandos.

Si se va a programar menos de tres mandos quite la llave cuando programa el ultimo mando.

PROGRAMACIÓN DEL INMOVILIZADOR:

El inmovilizador solo se puede programar con un equipo de diagnosis

ACCORD 1998—2003

PROGRAMACIÓN DE LOS MANDOS:

Disponga de todos los mandos a distancia.

Se puede programar un máximo de tres llaves con mando a distancia.

De el contacto, y repita el siguiente procedimiento 3 veces.

- Antes de transcurrido 4 segundos, pulse el botón de bloqueo o desbloqueo.
- Antes de transcurrido 4 segundos quite el contacto.
- Antes de transcurrido 4 segundos de el contacto.
- Antes de transcurrido 4 segundos pulse el botón de bloqueo o de desbloqueo.

El sistema debería ahora de bloquear y desbloquear ahora el vehiculo.

Antes de transcurrido 4 segundos pulse el botón de bloqueo o de desbloqueo.

Antes de transcurrido 10 segundos:

- Pulse el botón de bloqueo o de desbloqueo del primer mando a distancia..
- El sistema debería de boquear y desbloquear ahora el vehiculo.
- Pulse el botón de bloqueo o de desbloqueo del segundo mando a distancia..
- El sistema debería de boquear y desbloquear ahora el vehiculo.
- Pulse el botón de bloqueo o de desbloqueo del tercer mando a distancia..
- El sistema debería de boquear y desbloquear ahora el vehiculo.

Quite el contacto y la llave, y compruebe el funcionamiento de los mandos.

Si se va a programar menos de tres mandos quite la llave cuando programa el ultimo mando.

PROGRAMACIÓN DEL INMOVILZADOR:

El inmovilizador solo se puede programar con un equipo de diagnosis.



C/Río Jucar nº8. Polígono Industrial 45007 Toledo. España.

E-mail: info@elmetools.com

Tel: +34 925 24 55 83 Fax: +34 925 23 16 51



PRELUDE 1997—2001:

PROGRAMACIÓN DE LOS MANDOS:

Disponga de todos los mandos a distancia.

Se puede programar un máximo de tres llaves con mando a distancia.

De el contacto, y repita el siguiente procedimiento 3 veces.

- Antes de transcurrido 4 segundos, pulse el botón de bloqueo y desbloqueo.
- Antes de transcurrido 4 segundos quite el contacto.
- Antes de transcurrido 4 segundos de el contacto.
- Antes de transcurrido 4 segundos pulse el botón de bloqueo o de desbloqueo.

El sistema debería ahora de bloquear y desbloquear ahora el vehiculo.

Antes de transcurrido 4 segundos pulse el botón de bloqueo o de desbloqueo.

Antes de transcurrido 10 segundos:

- Pulse el botón de bloqueo o de desbloqueo del primer mando a distancia..
- El sistema debería de boquear y desbloquear ahora el vehiculo.
- Pulse el botón de bloqueo o de desbloqueo del segundo mando a distancia..
- El sistema debería de boquear y desbloquear ahora el vehiculo.
- Pulse el botón de bloqueo o de desbloqueo del tercer mando a distancia..
- El sistema debería de boquear y desbloquear ahora el vehiculo.

Quite el contacto y la llave, y compruebe el funcionamiento de los mandos.

Si se va a programar menos de tres mandos quite la llave cuando programa el ultimo mando.

PROGRAMACIÓN DEL INMOVILIZADOR: .

Se suministra una llave maestra roja con el coche. La llave maestra roja se utiliza solo para programar el resto de las llaves, no vale para arrancar el motor pero si se utiliza para esto, anulara el funcionamiento de las otras llaves.

Disponga de la llave maestra roja y de todas las de mas llaves.

El inmovilizador solo se puede programar con un equipo de diagnosis.

S2000 1999<

Disponga de todos los mandos a distancia.

Se puede programar un máximo de tres llaves con mando a distancia.

De el contacto, y repita el siguiente procedimiento 3 veces.

- Antes de transcurrido 4 segundos, pulse el botón de bloqueo y desbloqueo.
- Antes de transcurrido 4 segundos quite el contacto.
- Antes de transcurrido 4 segundos de el contacto.
- Antes de transcurrido 4 segundos pulse el botón de bloqueo o de desbloqueo.

El sistema debería ahora de bloquear y desbloquear ahora el vehiculo.

Antes de transcurrido 4 segundos pulse el botón de bloqueo o de desbloqueo.

Antes de transcurrido 10 segundos:

- Pulse el botón de bloqueo o de desbloqueo del primer mando a distancia..
- El sistema debería de boquear y desbloquear ahora el vehiculo.
- Pulse el botón de bloqueo o de desbloqueo del segundo mando a distancia..
- El sistema debería de boquear y desbloquear ahora el vehiculo.
- Pulse el botón de bloqueo o de desbloqueo del tercer mando a distancia..
- El sistema debería de boquear y desbloquear ahora el vehiculo.

Quite el contacto y la llave, y compruebe el funcionamiento de los mandos.

Si se va a programar menos de tres mandos quite la llave cuando programa el ultimo mando.

PROGRAMACIÓN DEL INMOVILIZADOR: .

El inmovilizador solo se puede programar con un equipo de diagnosis.



C/Río Jucar nº8. Polígono Industrial 45007 Toledo. España.

E-mail: info@elmetools.com

Tel: +34 925 24 55 83 Fax: +34 925 23 16 51



CRV 1997—2002

PROGRAMACIÓN DE LOS MANDOS:

Disponga de todos los mandos a distancia.

Se puede programar un máximo de tres llaves con mando a distancia.

De el contacto, y repita el siguiente procedimiento 3 veces.

- Antes de transcurrido 4 segundos, pulse el botón de bloqueo y desbloqueo.
- Antes de transcurrido 4 segundos quite el contacto.
- Antes de transcurrido 4 segundos de el contacto.
- Antes de transcurrido 4 segundos pulse el botón de bloqueo o de desbloqueo.

El sistema debería ahora de bloquear y desbloquear ahora el vehiculo.

Antes de transcurrido 4 segundos pulse el botón de bloqueo o de desbloqueo.

Antes de transcurrido 10 segundos:

- Pulse el botón de bloqueo o de desbloqueo del primer mando a distancia..
- El sistema debería de boquear y desbloquear ahora el vehiculo.
- Pulse el botón de bloqueo o de desbloqueo del segundo mando a distancia..
- El sistema debería de boquear y desbloquear ahora el vehiculo.
- Pulse el botón de bloqueo o de desbloqueo del tercer mando a distancia..
- El sistema debería de boquear y desbloquear ahora el vehiculo.

Quite el contacto y la llave, y compruebe el funcionamiento de los mandos.

Si se va a programar menos de tres mandos quite la llave cuando programa el ultimo mando.

PROGRAMACIÓN DEL INMOVILIZADOR: .

Se suministra una llave maestra roja con el coche. La llave maestra roja se utiliza solo para programar el resto de las llaves, no vale para arrancar el motor pero si se utiliza para esto, anulara el funcionamiento de las otras llaves.

Disponga de la llave maestra roja y de todas las de mas llaves.

El inmovilizador solo se puede programar con un equipo de diagnosis.

ACCORD 1994—1997

ODYSSEY 1995—1998

SINCRONIZACIÓN:

Pulse en el mando el botón de bloqueo o desbloqueo 6 veces.

El vehiculo debe de cerrarse y abrirse para indicar que la sincronización se ha realizado.

PROGRAMACIÓN DE LOS MANDOS:

Habra la puerta del conductor.

- Mantenga presionado en la puerta del conductor el botón de bloqueo en la posición de desbloqueo.
- En 10 segundos meta y saque la llave del contacto 5 veces.
- Meta la llave en el contacto, el sistema debe ahora bloquear y desbloquear el vehiculo para indicar que el modo de programación esta activado.
- Presione en el mando el botón de bloque o de desbloqueo.
- Excepto la puerta del conductor el vehiculo bloqueara y desbloqueara para indicar que se ha programado el mando.
- Presione en el mando el botón de bloqueo o de desbloqueo otra vez. El sistema bloqueara y desbloqueara el vehiculo.
- Presione el botón de bloqueo o desbloqueo del resto de los mandos que se vayan a programar.
- Excepto la puerta del conductor se bloqueara y se desbloqueara.



C/Río Jucar nº8. Polígono Industrial 45007 Toledo. España.

E-mail: info@elmetools.com

Tel: +34 925 24 55 83 Fax: +34 925 23 16 51



- Presione los botones de bloqueo y desbloqueo de nuevo el vehículo se bloqueará y se desbloqueará.
- Suelte el botón de la puerta
- Para salir del modo de programación cierre la puerta del conductor y quite la llave del contacto.

PROGRAMACIÓN DEL INMOVILIZADOR:

El inmovilizador solo se puede programar con un equipo de diagnóstico. Se pueden programar un máximo de 6 llaves.

CIVIC 1996—1998:

PROGRAMACIÓN DE LOS MANDOS:

Consiga todos los mandos del vehículo, se pueden programar un máximo de 4 mandos

- Ponga el contacto en ON mantenga presionado el botón "VALET", localizado en la radio, entre los botones (AM/FM y CD/TAPE)
- El sistema bloqueará y desbloqueará el vehículo para indicar que la programación está activa.
- Antes de cinco segundos presione el botón de bloqueo o de desbloqueo del primer mando.
- En diez segundos, presione el botón de bloqueo o de desbloqueo del resto de los mandos que se vayan a programar. Las puertas se bloquearán y se desbloquearán cada vez que se programe un mando.
- Cuando la programación se haya completado suelte el botón de (VALET)
- Ponga el contacto en OFF, y quite la llave.

ELEMENT 2003

PROGRAMACIÓN DE LOS MANDOS:

Consiga todos los mandos, se pueden programar un máximo de 3 mandos

- Ponga el contacto en ON. Proceda de la siguiente manera.
- Antes de 5 segundos presione el botón de bloqueo o de desbloqueo del primer mando a distancia.
- En 5 segundos ponga el contacto en OFF.
- En 5 segundos ponga el contacto en ON.
- Repita el procedimiento dos veces.
- En cinco segundos presione el botón de bloqueo o de desbloqueo del primer mando.
- El sistema bloqueará y desbloqueará el vehículo para indicar que el modo de programación está activado.
- En 10 segundos.
- Presione el botón de desbloqueo o de bloqueo del primer mando a distancia. Las puertas se bloquearán y se desbloquearán.
- Presione el botón de bloqueo o de desbloqueo de los restantes mandos.
- Ponga el contacto en OFF
- Quite la llave
- Compruebe la programación de los mandos.

PROGRAMACIÓN DEL INMOVILIZADOR.

El inmovilizador solo se puede programar con un equipo de diagnóstico. Se pueden programar un máximo de 6 llaves.



C/Río Jucar nº8. Polígono Industrial 45007 Toledo. España.

E-mail: info@elmetools.com

Tel: +34 925 24 55 83 Fax: +34 925 23 16 51



INSIGHT 2000—2003 ODYSSEY 1999—2003

SINCRONIZACIÓN:

Presione el botón de bloqueo o de desbloqueo del mando 5-6 veces.

El sistema bloqueara y desbloqueara el vehiculo para indicar que la sincronización se ha realizado con éxito.

PROGRAMACIÓN:

Consiga todos los mandos, se pueden programar un máximo de 3 mandos

- Ponga el contacto en ON. Proceda de la siguiente manera.
- Antes de 4 segundos presione el botón de bloqueo o de desbloqueo del primer mando a distancia.
- En 4 segundos ponga el contacto en OFF.
- En 4 segundos ponga el contacto en ON.
- Repita el procedimiento dos veces.
- En 4 segundos presione el botón de bloqueo o de desbloqueo del primer mando.
- El sistema bloqueara y desbloqueara el vehiculo para indicar que el modo de programación esta activado.
- En 10 segundos.
- Presione el botón de desbloqueo o de bloqueo del primer mando a distancia. Las puertas se bloquearan y se desbloquearan.
- Presione el botón de bloqueo o de desbloqueo de los restantes mandos.
- Ponga el contacto en OFF
- Quite la llave
- Compruebe la programación de los mandos.

PROGRAMACIÓN DEL INMOVILIZADOR.

El inmovilizador solo se puede programar con un equipo de diagnosis. Se pueden programar un máximo de 6 llaves.

PASSPORT 1998—2002

PROGRAMACIÓN DE LOS MANDOS:

METODO 1:

Abra la puerta del conductor.

Inserte la llave en el contacto.

- Ponga el contacto en posición "ACC", páselo a posición "LOCK" 3 veces en 10 segundos.
- En 10 segundos abra y cierre la puerta del conductor 2 veces.
- En diez segundos ponga el contacto en "ACC" y póngalo en posición "LOCK" 5 veces cierre y abra la puerta del conductor.
- El sistema bloqueara y desbloqueara el vehiculo para indicar que el modo de programación esta activado.
- En 20 segundos presione el botón de bloqueo del mando, el sistema bloqueara y desbloqueara.
- En 20 segundos presione el botón de desbloqueo del mando. El sistema bloquear y desbloqueara el vehiculo.
- La programación se habrá completado.
- Quite la llave, cierre la puerta del conductor.



C/Río Jucar nº8. Polígono Industrial 45007 Toledo. España.

E-mail: info@elmetools.com

Tel: +34 925 24 55 83 Fax: +34 925 23 16 51



METODO 2:

Se pueden programar un máximo de cuatro mandos.

- Abra la puerta del conductor.
- Meta la llave en el contacto.
- Pase el contacto de posición "ACC" a posición "LOCK" 3 veces en 10 segundos
- En 10 segundos abra y cierre la puerta del conductor 2 veces.
- En diez segundos pase el contacto de posición "ACC" a posición "LOCK", 3 veces, cierre y abra la puerta del conductor.
- El sistema bloquee y desbloquee el vehículo para indicar que el modo de programación esta activado.
- En 20 segundos, presione el botón de bloqueo del mando.
- El sistema ahora bloquee y desbloquee el vehículo.
- En 20 segundos presione el botón de desbloqueo.
- El sistema bloquee y desbloquee el vehículo
- La programación esta completa.
- Quite la llave
- Cierre la puerta del vehículo.



C/Río Jucar nº8. Poligono Industrial 45007 Toledo. España.

E-mail: info@elmetools.com

Tel: +34 925 24 55 83 Fax: +34 925 23 16 51



HYUNDAI

ACCENT/EXCEL 2003—2005

PROGRAMACIÓN DEL INMOVILIZADOR Y DE LOS MANDOS:

El mando y el inmovilizador solo se puede programar con un equipo de diagnóstico. Se pueden programar un máximo de 4 llaves

COUPE 1996—2000

SINCRONIZACIÓN DE LOS MANDOS:

Acceda al modulo de control del sistema de alarma situado detrás de la consola central.

- De el contacto con el interruptor de memoria en la posición OFF (apagado).
- Espere 5 segundos. Coloque el interruptor de memoria en posición SET (fijación).
- Pulse el botón de desbloqueo del mando a distancia.
- Coloque el interruptor de memoria en posición OFF.
- Quite el contacto.
- Sincronización completada

PROGRAMACIÓN DEL INMOVILIZADOR:

Introduzca la llave maestra en el contacto tiene el logo HYUNDAI por ambas caras.

- De el contacto.
- Quite el contacto.
- Antes de transcurrido 10 segundos.
- Quite la llave maestra.
- Introduzca la primera llave que se va a programar en el contacto.
- De el contacto
- Quite el contacto antes de transcurrido 10 segundos.
- Quite la llave 1
- Introduzca la segunda llave que se va a programar en el contacto.
- De el contacto.
- Quite el contacto.
- Quite la llave 2.
- Programación completada.

ELANTRA 2001—2003

Acceda al modulo de control de sistema de la alarma localizado detrás de los controles de temperatura.

Asegúrese de que se encuentra en posición OFF

- Ponga el contacto en ON
- Espere 5 segundos cambie el interruptor del modulo de control a posición "SET"
- Presione en el mando el botón de bloqueo
- Para programar un segundo mando presione el botón de bloqueo del segundo mando a programar.
- Ponga el interruptor de del modulo de control en posición "OFF".
- Ponga el contacto en OFF.
- Se puede programar un máximo de dos mandos.



C/Río Jucar nº8. Polígono Industrial 45007 Toledo. España.

E-mail: info@elmetools.com

Tel: +34 925 24 55 83 Fax: +34 925 23 16 51



SANTA FE 2001—2003
SONATA 2003
XG300 2000—2001
XG350 2002—2003

PROGRAMACIÓN DE LOS MANDOS:

- SANTA FE/XG300/XG350: acceda al modulo de control de alarma localizado debajo del panel del lado del conductor.
- SONATA: acceda al modulo de control de alarma localizado detrás de los mandos de la climatización
- Ponga el interruptor de la central en posición OFF.
- Ponga el contacto en ON. En cinco segundos ponga el interruptor de la central en posición "SET".
- Presione en el mando el botón de bloqueo.
- Para programar el segundo mando presione el botón de bloqueo del segundo mando
- Ponga el interruptor del modulo central en posición OFF
- Ponga el contacto en OFF.

PROGRAMACIÓN DEL INMOVILIZADOR:

SANTA FE / SONATA: Consiga 1 llave "ID" programada (con el logo HYUNDAI).
Ponga la llave programada en el contacto.

- En 10 segundos ponga el contacto en ON y luego en OFF 5 veces.
- Retire la llave ID.
- En 10 segundos introduzca la llave maestra (se identifica por la letra M) pongala en posición ON y luego en OFF.
- En 10 segundos repita el procedimiento para la segunda llave master.
- Se pueden programar un maximo de 2 llaves master.
- La llave ID solo se puede programar con un equipo de diagnosis.

XG300/XG350: Consiga 1 llave "ID" programada (con el logo HYUNDAI).

- Ponga la llave programada ID en el contacto.
- Ponga el contacto en ON y OFF
- Quite la la llave ID.
- En 10 segundos introduzca la llave master (se identifica por la letra M) para su programación ponga la llave en posición ON y luego en posición OFF.
- En 10 segundos repita el procedimiento para la segunda llave.
- Se pueden programar un maximo de 3 llaves programadas.

SONATA 1999—2002

PROGRAMACIÓN DE LOS MANDOS:

- SANTA FE/XG300/XG350: acceda al modulo de control de alarma localizado debajo del panel del lado del conductor.
- SONATA: acceda al modulo de control de alarma localizado detrás de los mandos de la climatización
- Ponga el interruptor de la central en posición OFF.
- Ponga el contacto en ON. En cinco segundos ponga el interruptor de la central en posición "SET".
- Presione en el mando el botón de bloqueo.
- Para programar el segundo mando presione el botón de bloqueo del segundo mando
- Ponga el interruptor del modulo central en posición OFF
- Ponga el contacto en OFF.



C/Río Jucar nº8. Polígono Industrial 45007 Toledo. España.

E-mail: info@elmetools.com

Tel: +34 925 24 55 83 Fax: +34 925 23 16 51



INFINITI

G20 1994—1996

J30 1994—1997

Q45 1994—1996

PROGRAMACIÓN DE LOS MANDOS

Se pueden programar un máximo de 4 mandos.

Obtenga todos los mandos.

Cierre y bloquee todas las puertas.

Abra el maletero.

- Inserte y saque la llave del contacto seis veces en 10 segundos.
- Todos los mandos que estaban codificados se borrarán.
- Desbloquee y luego bloquee el vehículo usando la palanca de bloqueo y desbloqueo.
- Presione el botón de bloqueo del primer mando a distancia.
- Ahora el mando está programado.
- Para programar los siguientes mandos a distancia.
- Desbloquee y bloquee el vehículo usando la palanca de bloqueo y desbloqueo de la puerta del conductor.
- Presione el botón de bloqueo del segundo mando a programar.
- Repita el procedimiento para los restantes mandos a programar.
- Para salir del modo de programación habrá la puerta del conductor y de los pasajeros

PROGRAMACIÓN DEL INMOVILIZADOR:

Al programar los mandos queda programado la central de inmovilización y la alarma del vehículo.

G20 1999

PROGRAMACIÓN DE LOS MANDOS:

Se pueden programar un máximo de 4 mandos

Consiga todos los mandos.

Cierre todas las puertas y bloquee la puerta del conductor

- Introduzca la llave en el contacto y sáquela 6 veces en 10 segundos.
- Los intermitentes se iluminarán dos veces.
- Presione algún botón del primer mando a distancia que se va a programar.
- Los intermitentes parpadearán 2 veces.
- Para programar los siguientes mandos.
- Desbloquee y bloquee el vehículo usando el botón de bloqueo y desbloqueo de la puerta del conductor
- Presione algún botón del segundo mando a distancia que se va a programar.
- Los intermitentes parpadearán dos veces para confirmar la programación.
- Repita el procedimiento para programar los restantes mandos del vehículo.
- Para salir del modo de programación: abra la puerta del conductor y quite la llave del contacto

PROGRAMACIÓN DEL INMOVILIZADOR:

Al programar los mandos del vehículo se programa el inmovilizador y la central de alarma.



C/Río Jucar nº8. Polígono Industrial 45007 Toledo. España.

E-mail: info@elmetools.com

Tel: +34 925 24 55 83 Fax: +34 925 23 16 51



G20 2000-2002

PROGRAMACIÓN DEL INMOVILIZADOR:

Se puede programar un máximo de 4 mandos a distancia.

Obtenga todos los mandos.

Cierre todas las puertas.

Introduzca y saque la llave del contacto 6 veces en 10 segundos.

Los intermitentes parpadearán 2 veces.

Introduzca la llave en el contacto y póngala en posición ACC.

Presione algún botón en el mando que se va a programar.

Los intermitentes parpadearán para indicar que la programación ha sido correcta.

El resto de los mandos que estaban programados ahora están borrados para reprogramar haga lo siguiente:

- Desbloquee y luego bloquee el vehículo usando el interruptor de bloqueo y desbloqueo situado en la puerta del conductor.
- Presione algún botón del segundo mando.
- Los intermitentes se encenderán dos veces para indicar que se ha programado.
- Repita el procedimiento para programar los restantes mandos.
- Para salir del modo de programación abra la puerta del conductor.

PROGRAMACIÓN DEL INMOVILIZADOR:

El inmovilizador solo se puede programar con un equipo de diagnóstico, consiga todas las llaves para su programación, se puede programar un máximo de 5 llaves.

G35 2002—2003

PROGRAMACIÓN DE LOS MANDOS

Se puede programar un máximo de 4 mandos a distancia.

Obtenga todos los mandos.

Cierre todas las puertas.

Introduzca y saque la llave del contacto 6 veces en 10 segundos.

Los intermitentes parpadearán 2 veces.

Introduzca la llave en el contacto y póngala en posición ACC.

Presione algún botón en el mando que se va a programar.

Los intermitentes parpadearán para indicar que la programación ha sido correcta.

El resto de los mandos que estaban programados ahora están borrados para reprogramar haga lo siguiente:

- Desbloquee y luego bloquee el vehículo usando el interruptor de bloqueo y desbloqueo situado en la puerta del conductor.
- Presione algún botón del segundo mando.
- Los intermitentes se encenderán dos veces para indicar que se ha programado.
- Repita el procedimiento para programar los restantes mandos.
- Para salir del modo de programación abra la puerta del conductor.

PROGRAMACIÓN DEL INMOVILIZADOR:

El inmovilizador solo se puede programar con un equipo de diagnóstico, consiga todas las llaves para su programación, se puede programar un máximo de 5 llaves.



C/Río Júcar nº8. Polígono Industrial 45007 Toledo. España.

E-mail: info@elmetools.com

Tel: +34 925 24 55 83 Fax: +34 925 23 16 51



I30 1996—1999

PROGRAMACIÓN DEL INMOVILIZADOR:

Obtenga todos los mandos del coche.

Cierre y bloquee todas las puertas.

- Introduzca y quite la llave del contacto 6 veces en 10 segundos.
- Parpadearan os intermitentes dos veces.
- Todos los mandos que estaban programados ahora se borrarán
- Ponga la llave en el contacto y ponga la en posición ACC
- 1996: presione el botón de bloqueo del primer mando que se va a programar.
- 1997-1999: presione algún botón en el mando que se va a programar.
- Los intermitentes parpadearán 2 veces.
- Para programar los siguientes mandos.
- Bloquee y desbloquee el vehículo con el botón de la puerta del conductor
- 1996: presione el botón de bloqueo del primer mando que se va a programar.
- 1997-1999: presione algún botón en el mando que se va a programar.
- Los intermitentes parpadearán 2 veces.
- Repita el procedimiento para los restantes mandos
- Para salir del modo de programación abra la puerta del conductor.

PROGRAMACIÓN DEL INMOVILIZADOR

1996—1998:

Al programar los mandos del vehículo. Se programa la central de alarma e inmovilizador del coche.

1999:

El inmovilizador solo se puede programar con un equipo de diagnóstico, consiga todas las llaves para la programación, se pueden programar un máximo de 5 llaves.

I30 2000—2001:

PROGRAMACIÓN DE LOS MANDOS

Se puede programar un máximo de 4 mandos a distancia.

Obtenga todos los mandos.

Cierre todas las puertas.

Introduzca y saque la llave del contacto 6 veces en 10 segundos.

Los intermitentes parpadearán 2 veces.

Introduzca la llave en el contacto y póngala en posición ACC.

Presione algún botón en el mando que se va a programar.

Los intermitentes parpadearán para indicar que la programación ha sido correcta.

El resto de los mandos que estaban programados ahora están borrados para reprogramar haga lo siguiente:

- Desbloquee y luego bloquee el vehículo usando el interruptor de bloqueo y desbloqueo situado en la puerta del conductor.
- Presione algún botón del segundo mando.
- Los intermitentes se encenderán dos veces para indicar que se ha programado.
- Repita el procedimiento para programar los restantes mandos
- Para salir del modo de programación abra la puerta del conductor

PROGRAMACIÓN DEL INMOVILIZADOR:

El inmovilizador solo se puede programar con un equipo de diagnóstico, consiga todas las llaves para su programación, se puede programar un máximo de 5 llaves.



C/Río Júcar nº8. Polígono Industrial 45007 Toledo. España.

E-mail: info@elmetools.com

Tel: +34 925 24 55 83 Fax: +34 925 23 16 51



I35 2002—2003

PROGRAMACIÓN DE LOS MANDOS

Se puede programar un máximo de 4 mandos a distancia.

Obtenga todos los mandos.

Cierre todas las puertas.

Introduzca y saque la llave del contacto 6 veces en 10 segundos.

Los intermitentes parpadearán 2 veces.

Introduzca la llave en el contacto y póngala en posición ACC.

Presione algún botón en el mando que se va a programar.

Los intermitentes parpadearán para indicar que la programación ha sido correcta.

El resto de los mandos que estaban programados ahora están borrados para reprogramar haga lo siguiente:

- Desbloquee y luego bloquee el vehículo usando el interruptor de bloqueo y desbloqueo situado en la puerta del conductor.
- Presione algún botón del segundo mando.
- Los intermitentes se encenderán dos veces para indicar que se ha programado.
- Repita el procedimiento para programar los restantes mandos.
- Para salir del modo de programación abra la puerta del conductor.

PROGRAMACIÓN DEL INMOVILIZADOR:

El inmovilizador solo se puede programar con un equipo de diagnóstico, consiga todas las llaves para su programación, se puede programar un máximo de 5 llaves.

M45 2002—2003

Q45 2002—2003

PROGRAMACIÓN DE LOS MANDOS

Se puede programar un máximo de 4 mandos a distancia.

Obtenga todos los mandos.

Cierre todas las puertas.

Introduzca y saque la llave del contacto 6 veces en 10 segundos.

Los intermitentes parpadearán 2 veces.

Introduzca la llave en el contacto y póngala en posición ACC.

Presione algún botón en el mando que se va a programar.

Los intermitentes parpadearán para indicar que la programación ha sido correcta.

El resto de los mandos que estaban programados ahora están borrados para reprogramar haga lo siguiente:

- Desbloquee y luego bloquee el vehículo usando el interruptor de bloqueo y desbloqueo situado en la puerta del conductor.
- Presione algún botón del segundo mando.
- Los intermitentes se encenderán dos veces para indicar que se ha programado.
- Repita el procedimiento para programar los restantes mandos.
- Para salir del modo de programación abra la puerta del conductor.

PROGRAMACIÓN DEL INMOVILIZADOR:

El inmovilizador solo se puede programar con un equipo de diagnóstico, consiga todas las llaves para su programación, se puede programar un máximo de 5 llaves.



C/Río Júcar nº8. Polígono Industrial 45007 Toledo. España.

E-mail: info@elmetools.com

Tel: +34 925 24 55 83 Fax: +34 925 23 16 51



Q45 1997—2001

PROGRAMACIÓN DE LOS MANDOS

Se puede programar un máximo de 4 mandos a distancia.

Obtenga todos los mandos.

Cierre todas las puertas.

Introduzca y saque la llave del contacto 6 veces en 10 segundos.

Los intermitentes parpadearán 2 veces.

Introduzca la llave en el contacto y póngala en posición ACC.

Presione algún botón en el mando que se va a programar.

Los intermitentes parpadearán para indicar que la programación ha sido correcta.

El resto de los mandos que estaban programados ahora están borrados para reprogramar haga lo siguiente:

- Desbloquee y luego bloquee el vehículo usando el interruptor de bloqueo y desbloqueo situado en la puerta del conductor.
- Presione algún botón del segundo mando.
- Los intermitentes se encenderán dos veces para indicar que se ha programado.
- Repita el procedimiento para programar los restantes mandos.
- Para salir del modo de programación abra la puerta del conductor.

PROGRAMACIÓN DEL INMOVILIZADOR:

Consiga todos los mandos.

Cierre todas las puertas y bloquee la puerta del conductor.

Introduzca la llave y quítela 6 veces en 10 segundos.

QX4 1997—1998

PROGRAMACIÓN DE LOS MANDOS:

Obtenga todos los mandos.

Cierre y bloquee todas las puertas.

• Introduzca y saque la llave del contacto 6 veces en 10 segundos.

• Los intermitentes se encienden.

• Introduzca la llave en el contacto y póngala en posición ACC.

• Todos los mandos que estaban programados ahora se borrarán.

• Presione algún botón del primer mando los intermitentes se encenderán para indicar una correcta programación.

• Para programar los mandos restantes siga las siguientes instrucciones.

• Desbloquee y luego bloquee el vehículo usando el interruptor de bloqueo y desbloqueo situado en la puerta del conductor.

• Presione algún botón del segundo mando.

• Los intermitentes se encenderán dos veces para indicar que se ha programado.

• Repita el procedimiento para programar los restantes mandos.

• Para salir del modo de programación abra la puerta del conductor.

PROGRAMACIÓN DEL INMOVILIZADOR:

Al programar los mandos la central de alarma y el inmovilizador queda programado.



C/Río Jucar nº8. Polígono Industrial 45007 Toledo. España.

E-mail: info@elmetools.com

Tel: +34 925 24 55 83 Fax: +34 925 23 16 51



QX4 1999—2003

PROGRAMACIÓN DE LOS MANDOS:

Obtenga todos los mandos.

Cierre y bloquee todas las puertas.

- Introduzca y saque la llave del contacto 6 veces en 10 segundos.
- Los intermitentes se encienden.
- Introduzca la llave en el contacto y póngala en posición ACC.
- Todos los mandos que estaban programados ahora se borrarán.
- Presione algún botón del primer mando los intermitentes se encenderán para indicar una correcta programación.
- Para programar los mandos restantes siga las siguientes instrucciones.
- Desbloquee y luego bloquee el vehículo usando el interruptor de bloqueo y desbloqueo situado en la puerta del conductor.
- Presione algún botón del segundo mando.
- Los intermitentes se encenderán dos veces para indicar que se ha programado.
- Repita el procedimiento para programar los restantes mandos.
- Para salir del modo de programación abra la puerta del conductor.

PROGRAMACIÓN DEL INMOVILIZADOR:

Consiga todos los mandos.

Cierre todas las puertas y bloquee la puerta del conductor.

Introduzca la llave y quítela 6 veces en 10 segundos.



C/Río Jucar nº8. Polígono Industrial 45007 Toledo. España.

E-mail: info@elmetools.com

Tel: +34 925 24 55 83 Fax: +34 925 23 16 51



ISUZU

AMIGO 1998—2000
AXION 2001—2002
RODEO 1998—2002
RODEO SPORT 2001—2002
TROOPER 1998—2002

PROGRAMACIÓN DE LOS MANDOS:

CHEQUEO DE LOS MANDOS YA PROGRAMADOS:

Abra la puerta del conductor.

- Introduzca la llave en el contacto y pase de la posición ACC a la posición OFF 3 veces en 5 segundos.
- En 10 segundos:
- Cierre y abra la puerta del conductor 2 veces.
- En 10 segundos:
- Gire el contacto de la posición ACC a OFF.
- Cierre y abra la puerta del conductor.
- El vehículo se bloqueará y desbloqueará tantas veces como mandos tenga programados.

NUEVO REGISTRO DE MANDO:

Abra la puerta del conductor.

- Inserte la llave en el contacto.
- Espere 5 segundos.
- Ponga el contacto en posición ACC luego en OFF 3 veces en 5 segundos.
- En 10 segundos
- Cierre y abra la puerta del conductor 2 veces.
- En 10 segundos
- Ponga el contacto en la posición ACC luego en posición OFF 5 veces.
- Cierre y abra la puerta del conductor.
- La puerta se bloqueará y se desbloqueará
- En 20 segundos presione el botón de bloqueo o desbloqueo del mando.
- Las puertas se bloquearán y luego se desbloquearán.
- En 20 segundos presione bloqueo o desbloqueo del mando

Si las puertas se bloquean y se desbloquean tres veces la programación no se ha realizado bien, repita la programación.

PROGRAMACIÓN DEL INMOVILIZADOR:

Al programar los mandos queda programado la alarma y el inmovilizador.



C/Río Jucar nº8. Polígono Industrial 45007 Toledo. España.

E-mail: info@elmetools.com

Tel: +34 925 24 55 83 Fax: +34 925 23 16 51



ASCENDER 2003

PROGRAMACIÓN DE LOS MANDOS.

Cierre todas las puertas.

- Meta la llave en el contacto.
- Mantenga presionado el botón de desbloqueo de la puerta.
- Ponga el contacto en ON y luego en OFF dos veces
- Suelte el botón de desbloqueo.
- Las puertas se bloquean y se desbloquean para indicar que la programación esta activada.
- Simultáneamente presione los botones de bloqueo y desbloqueo del primer mando.
- Después de aproximadamente 15 segundos. Las puertas se bloquearan y se desbloquearan para indicar que se ha llevado acabo la programación.
- Suelte los botones del mando.
- Simultáneamente presione los botones de bloqueo y desbloqueo del segundo mando, después de aproximadamente 15 segundos las puertas se bloquearan y se desbloquearan para indicar que se ha programado
- Suelte los botones del mando.
- Simultáneamente presione los botones de bloqueo y desbloqueo del tercer mando, después de aproximadamente 15 segundos las puertas se bloquearan y se desbloquearan para indicar que se ha programado
- Suelte los botones del mando.
- Simultáneamente presione los botones de bloqueo y desbloqueo del cuarto mando, después de aproximadamente 15 segundos las puertas se bloquearan y se desbloquearan para indicar que se ha programado
- Suelte los botones del mando.

Para salir del modo de programación ponga el contacto en ON.

Se pueden programar un máximo de 4 mandos.

Los mandos también pueden ser programados usando una maquina de diagnosis.

PROGRAMACIÓN DEL INMOVILIZADOR:

- Ponga el contacto en ON.
- Arranque el motor el motor no arrancara.
- El led del sistema se iluminara.
- Después de aproximadamente 1 minutos el led del sistema se apagara.
- Ponga el contacto en OFF.
- Espere 5 segundos.
- Ponga el contacto en ON.
- Arranque el motor el motor no arrancara.
- El led del sistema se iluminara.
- Después de aproximadamente 1 minutos el led del sistema se apagara.
- Ponga el contacto en OFF.
- Espere 5 segundos.
- Ponga el contacto en ON.
- Arranque el motor el motor no arrancara.
- El led del sistema se iluminara.
- Después de aproximadamente 1 minutos el led del sistema se apagara.
- Ponga el contacto en OFF.
- Espere 5 segundos.
- Arranque el motor.
- Ponga el contacto en OFF.
- Borre los fallos del sistema

Los mandos también pueden ser programados con un equipo de diagnosis.



C/Río Jucar nº8. Poligono Industrial 45007 Toledo. España.

E-mail: info@elmetools.com

Tel: +34 925 24 55 83 Fax: +34 925 23 16 51



AXION 2003
RODEO 2003
RODEO SPORT 2003

CHEQUEO DE LOS MANDOS YA PROGRAMADOS:

Abra la puerta del conductor.

- Introduzca la llave en el contacto y pase de la posición ACC a la posición OFF 3 veces en 5 segundos.
- En 10 segundos:
- Cierre y abra la puerta del conductor 2 veces.
- En 10 segundos:
- Gire el contacto de la posición ACC a OFF.
- Cierre y abra la puerta del conductor.
- El vehículo se bloqueará y desbloqueará tantas veces como mandos tenga programados.

NUEVO REGISTRO DE MANDO:

Abra la puerta del conductor.

- Inserte la llave en el contacto.
- Espere 5 segundos.
- Ponga el contacto en posición ACC luego en OFF 3 veces en 5 segundos.
- En 10 segundos
- Cierre y abra la puerta del conductor 2 veces.
- En 10 segundos
- Ponga el contacto en la posición ACC luego en posición OFF 5 veces.
- Cierre y abra la puerta del conductor.
- La puerta se bloqueará y se desbloqueará
- En 20 segundos presione el botón de bloqueo o desbloqueo del mando.
- Las puertas se bloquearán y luego se desbloquearán.
- En 20 segundos presione bloqueo o desbloqueo del mando

Si las puertas se bloquean y se desbloquean tres veces la programación no se ha realizado bien, repita la programación.

PROGRAMACIÓN DEL INMOVILIZADOR:

Al programar los mandos queda programado la alarma y el inmovilizador.

HOMBRE 1999—2000

PROGRAMACIÓN DEL INMOVILIZADOR:

Borre con una máquina de diagnóstico los posibles códigos de error.

- Ponga el contacto en ON.
- Arranque el motor, el motor después de arrancar se calará.
- El led del sistema se iluminará.
- Después de aproximadamente 10 minutos el led del sistema se apagará.
- Ponga el contacto en OFF.
- Ponga el contacto en ON.
- Arranque el motor, el motor después de arrancar se calará.
- El led del sistema se iluminará.
- Después de aproximadamente 10 minutos el led del sistema se apagará.
- Ponga el contacto en OFF.
- Ponga el contacto en ON.



C/Río Júcar nº8. Polígono Industrial 45007 Toledo. España.

E-mail: info@elmetools.com

Tel: +34 925 24 55 83 Fax: +34 925 23 16 51



- Arranque el motor, el motor después de arrancar se calara.
- El led del sistema se iluminara.
- Después de aproximadamente 10 minutos el led del sistema se apagara.
- Ponga el contacto en OFF.
- Arranque el motor.
- Ponga el contacto en OFF.
- Las llaves también se pueden programar con un equipo de diagnosis.

OASIS 1996—1999

SINCRONIZACIÓN DE LOS MANDOS:

Presione el botón de bloqueo o de desbloqueo 6 veces, el sistema bloqueara y desbloqueara el vehiculo.

PROGRAMACIÓN DE LOS MANDOS:

Abra la puerta del conductor.

Mantenga presionado el botón de bloqueo manteniéndolo en la posición de desbloqueo, en el botón de la puerta del conductor.

En 10 segundos:

- Introduzca y saque la llave del contacto 5 veces.
- Ponga la llave en el contacto, el sistema bloqueara y desbloqueara el vehiculo para indicar que la programación esta activada.
- Presione el botón de bloqueo o de desbloqueo del primer mando.
- Todas las puertas excepto la del conductor se bloquearan y se desbloquearan para indicar que la programación esta activada.
- Presione en el mando a distancia el botón de bloqueo y desbloqueo.
- Todas las puertas se bloquean y se desbloquea.
- Presione el botón de bloqueo o desbloqueo en el segundo mando a distancia.
- Todas las puertas excepto la del conductor se bloquearan y se desbloquearan.
- Presione en el mando el botón de bloqueo o desbloqueo.
- Todas las puertas se bloquearan y se desbloquearan.
- Suelte el botón de bloqueo de la puerta.
- Para salir del modo de programación cierre la puerta del conductor y quite la llave del contacto.

PROGRAMACIÓN DEL INOVILIZADOR:

El inmovilizador solo se puede programar usando un equipo de diagnosis



C/Río Jucar nº8. Poligono Industrial 45007 Toledo. España.

E-mail: info@elmetools.com

Tel: +34 925 24 55 83 Fax: +34 925 23 16 51



JEEP

CHEROKEE 1994—2002 GRAND CHEROKEE 1994—2003 WRANGLER 1998—2003

PROGRAMACIÓN DEL LOS MANDOS:

1994—1996

Consiga todos los mandos

Los mandos que no se reprogramen quedaran in operativos.

- Abra la puerta del conductor
- Bloquee la puerta del conductor manualmente usando el botón interior de la puerta .
- Ponga el contacto ON.
- En 20 segundos, apunte con el mando hacia el receptor situado en el interior del techo del vehiculo presione el botón de bloqueo durante 5 segundos.
- Asegúrese de que la puerta del conductores se desbloquea para indicar que la programación ha sido correcta.
- Para programar los restantes mandos proceda de la siguiente manera.
- En 20 segundos Bloquee la puerta del conductor manualmente usando el botón interior de la puerta .
- Apunte con el mando hacia el receptor situado en el interior del techo del vehiculo presione el botón de bloqueo durante 5 segundos.
- Asegúrese de que la puerta del conductores se desbloquea para indicar que la programación ha sido correcta.
- En 20 segundos ponga el contacto en OFF y luego en ON para salir del modo de programación.

1997—2003

La programación de los mandos solo se pueden programar con un equipo de diagnosis

PROGRAMACIÓN DEL INMOVILIZADOR:

Obtenga todas las llaves.

Use primero una llave programada.

- Ponga el contacto en ON y en 3 segundos vuelva a OFF y quite la llave.
- Meta la segunda llave programada y ponga el contacto en ON.
- Espere 10 segundos.
- El led del inmovilizador parpadeara y sonara una señal acústica.
- Ponga el contacto en OFF y quite la llave.
- En 50 segundos introduzca la nueva llave y ponga el contacto en ON.
- Espere aproximadamente 10 segundos.
- Suena una señal del inmovilizador y el led se ilumina, por tres segundos indicando que se ha programado.
- Para programar llaves adicionales repita el procedimiento.

Las llaves también se pueden programar con un equipo de diagnosis.

Se pueden programar un máximo de 8 llaves.



C/Río Jucar nº8. Polígono Industrial 45007 Toledo. España.

E-mail: info@elmetools.com

Tel: +34 925 24 55 83 Fax: +34 925 23 16 51



LIBERTY 2002—2003

PROGRAMACIÓN DE LOS MANDOS:

Consiga todos los mandos.

Ponga el contacto en ON.

Use un mando programado y proceda de la siguiente forma:

- Mantenga presionado en el mando el botón de desbloqueo durante diez segundos.
- Después mantenga presionado el botón de desbloqueo durante 4 segundos , presionando el botón de PANIC, libere ambos botones. Sonara una señal acústica indicando que se encuentra en modo programación.

En 30 segundos proceda con los mandos a programar de la siguiente forma.

- Presione y suelte los botones de bloqueo y desbloqueo.
- Al los pocos segundos presiona algún botón del mando.
- Sonara una señal acústica después de que el mando quede operativo.

Los mandos también pueden ser programado con un equipo de diagnosis.

-

PROGRAMACIÓN DEL INMOVILIZADOR

Obtenga todas las llaves.

Use primero una llave programada.

- Ponga el contacto en ON y en 3 segundos vuelva a OFF y quite la llave.
- Meta la segunda llave programada y ponga el contacto en ON.
- Espere 10 segundos.
- El led del inmovilizador parpadeara y sonara una señal acústica.
- Ponga el contacto en OFF y quite la llave.
- En 50 segundos introduzca la nueva llave y ponga el contacto en ON.
- Espere aproximadamente 10 segundos.
- Suena una señal del inmovilizador y el led se ilumina, por tres segundos indicando que se ha programado.
- Para programar llaves adicionales repita el procedimiento.

Las llaves también se pueden programar con un equipo de diagnosis.

Se pueden programar un máximo de 8 llaves.



C/Río Jucar nº8. Polígono Industrial 45007 Toledo. España.

E-mail: info@elmetools.com

Tel: +34 925 24 55 83 Fax: +34 925 23 16 51



LANCIA

YPSILON 1996—2003

PRORAMACIÓN DE LOS MANDOS:

Disponga de todas las llaves.

La distancia del mando al receptor debe ser de 30 a 35 cm.

Mantenga pulsado el botón del plafón del techo.

Compruebe que el led parpadea.

- Pulse y mantenga pulsado el botón de la llave hasta que se encienda el led.
- Suelte el botón del plafón.
- Repita el procedimiento anterior para programar las siguientes llaves.

PROGRAMACIÓN DEL INMOVILIZADOR

Disponga de todas las llaves.

Introduzca la llave maestra en el contacto.

- De el contacto, espere a que se apague el testigo del inmovilizador.
- Quite el contacto.
- Lleve a cabo el siguiente procedimiento antes de que transcurran 10 segundos:
- Quite la llave maestra.
- Introduzca la llave que no esta programada en el contacto.
- De el contacto.
- Espere a que se apague el testigo del inmovilizador.
- Quite el contacto.
- Quite la llave.

Repita el procedimiento anterior para programar las llaves restantes.

Tras la programación de la ultima llave proceda de la siguiente manera:

- Introduzca la llave maestra.
- De el contacto.
- Espere a que se apague el testigo del inmovilizador.
- Quite el contacto.

LYBRA 1999

PROGRAMACIÓN DE LOS MANDOS.

Disponga de todas las llaves.

Solicite al propietario la tarjeta de seguridad del vehiculo. Los mandos solo se pueden programar usando un equipo de diagnosis.

PROGRAMACIÓN DELL INMOVILIZADOR:

Disponga de todas las llaves.

Solicite al propietario la tarjeta de seguridad del vehiculo. Las llaves solo se pueden programar usando un equipo de diagnosis.



C/Río Jucar nº8. Polígono Industrial 45007 Toledo. España.

E-mail: info@elmetools.com

Tel: +34 925 24 55 83 Fax: +34 925 23 16 51



KAPPA 1994—2002

PROGRAMACIÓN DE LOS MANDOS

Disponga de todas las llaves.

La distancia del mando al receptor debe ser de 20 cm como mínimo.

Mantenga pulsado el botón del plafón del techo.

Compruebe que el led parpadea.

- Pulse y mantenga pulsado el botón de la llave hasta que se encienda el led.
- Suelte el botón del plafón.
- Repita el procedimiento anterior para programar las siguientes llaves.

PROGRAMACIÓN DEL INMOVILIZADOR

Disponga de todas las llaves.

Introduzca la llave maestra en el contacto.

- De el contacto, espere a que se apague el testigo del inmovilizador.
- Quite el contacto.
- Lleve a cabo el siguiente procedimiento antes de que transcurran 10 segundos:
- Quite la llave maestra.
- Introduzca la llave que no esta programada en el contacto.
- De el contacto.
- Espere a que se apague el testigo del inmovilizador.
- Quite el contacto.
- Quite la llave.

Repita el procedimiento anterior para programar las llaves restantes.

Tras la programación de la ultima llave proceda de la siguiente manera:

- Introduzca la llave maestra.
- De el contacto.
- Espere a que se apague el testigo del inmovilizador.
- Quite el contacto.

THESIS 2002

PROGRAMACIÓN DE LOS MANDOS Y DEL INMOVILIZADOR:

Las funciones del sistema de alarma se pueden con la ayuda de un equipo de diagnosis.

Las llaves solo se pueden programar con un equipo de diagnosis al igual que los mandos.

El inmovilizador se puede desactivar utilizando los 5 dígitos suministrados con la tarjeta de seguridad del vehiculo.



C/Río Jucar nº8. Poligono Industrial 45007 Toledo. España.

E-mail: info@elmetools.com

Tel: +34 925 24 55 83 Fax: +34 925 23 16 51



ZETA 1996—2002

SINCRONIZACIÓN DE LOS MANDOS:

TIPO 2

De el contacto espere a que se apague el led del sistema si existe.

- Antes de transcurrido treinta segundos, pulse el botón de bloqueo o de desbloqueo de las llaves restantes.
- Antes de transcurrido 10 segundos pulse el botón de bloqueo o de desbloqueo de las llaves restantes
- Compruebe que el led se encienda 0,5 segundos.
- Sincronización completada.

PROGRAMACIÓN DE LOS MANDOS:

TIPO 1:

Disponga de todas las llaves con mando a distancia.

Compruebe que las puertas esten cerradas y desbloqueadas.

Utilice una llave sencilla o desmonte una llave de un mando a distancia.

Introduzca la llave en el contacto.

De el contacto y proceda como se indica:

- Apunte con el mando a distancia hacia el receptor. Esta situado cerca del espejo interior.
- Angulo en relación con el receptor. Dirección horizontal apuntando hacia la parte delantera del vehículo.
- Distancia desde el receptor menos de 10 cm.
- Pulse el botón de bloqueo/desbloqueo o de bloqueo doble.
- Quite el contacto.
- De el contacto.
- Quite el contacto.
- Para programar las llaves restantes, repita el procedimiento anterior antes de transcurrido 10 segundos.

TIPO 2:

Disponga de todos los mando a distancia.

Solicite al propietario la tarjeta de seguridad del vehículo.

Las llaves con mando a distancia solo se pueden programar con un equipo de diagnosis.

PROGRAMACIÓN DEL INMOVILIZADOR:

Disponga de todas las llaves a distancia.

Solicite al propietario la tarjeta de seguridad del vehículo.

Las llaves con mando a distancia solo se pueden programar con un equipo de diagnosis.



LAND ROVER

FREELANDER 1997—1999

PROGRAMACION DEL INMOVILIZADOR Y DE LOS MANDOS:

Los mandos a distancia y las llaves de repuesto solo se pueden programar con un equipo de diagnóstico.

El mando a distancia incorpora un transponder y debe de engancharse al mismo llavero que la llave del contacto. No enganche mas de dos mandos en el mismo llavero

FREELANDER 2000<

PROGRAMACIÓN DEL INMOVILIZADOR Y DE LOS MANDOS:

Los mandos y las llaves solo se pueden programar con un equipo de diagnóstico.
No enganche mas de dos llaves al mismo llavero.

DISCOVERY 1993-1998

DEFENDER 1998<

PROGRAMACION DE LOS MANDOS:

SINCRONIZACIÓN:

Modelos hasta 1995 no hace falta sincronización.

Modelos a partir de 1996:

El mando a distancia incorpora un transponder y debe engancharse al mismo llavero que la llave de contacto.

Desbloquee el vehiculo con la llave.

Desactive la alarma.

El sistema de alarma se puede desactivar con el código de cuatro dígitos de la tarjeta de seguridad del vehiculo.

Siguiendo las instrucciones detalladas en el manual del propietario.

De el contacto.

Quite el contacto.

Retire la llave del contacto.

Si la sustitución de la baterías se ha realizado en un tiempo superior a 5 minutos

- Desactive el sistema utilizando el código de 4 dígitos de la tarjeta de seguridad del vehiculo y como se indica en las instrucciones detalladas del manual del propietario.
- Acerque el mando a distancia del vehiculo.
- Pulse a cualquiera de los botones del mando a distancia 4 veces o mas sucesivamente y rápido.

La programación solo se puede realizar con un equipo de diagnóstico.

PROGRAMACIÓN DEL INMOVILIZADOR:

El inmovilizador solo se puede programar con un equipo de diagnosis



C/Río Jucar nº8. Polígono Industrial 45007 Toledo. España.

E-mail: info@elmetools.com

Tel: +34 925 24 55 83 Fax: +34 925 23 16 51



DISCOVERYII 1998—2004

PROGRAMACIÓN DE LOS MANDOS Y DEL INMOVILIZADOR:

Las llaves solo se pueden programar con un equipo de diagnóstico.

RANGER ROVER 1995—2002

SINCRONIZACIÓN:

Hasta 1998: Solo es necesario si no se sustituyen las baterías antes de transcurrido 1 minuto.

Si el vehículo está bloqueado pulse el botón de desbloqueo de la llave

Desbloquee el vehículo con la llave.

Si el vehículo está desbloqueado: pulse el botón del candado de la llave.

Bloquee el vehículo con la llave.

1999 en adelante: Solo es necesario si no se sustituyen las baterías antes de transcurrido 1 minuto.

Introduzca la llave en el contacto.

PROGRAMACIÓN DE LOS MANDOS Y DEL INMOVILIZADOR:

Las llaves y los mandos a distancia de repuesto solo se pueden programar con un equipo de diagnóstico.

RANGER ROVER 2002 <

PROGRAMACIÓN DE LOS MANDOS:

Disponga de todas las llaves con mando a distancia.

Compruebe que todas las puertas estén desbloqueadas y que las puertas estén cerradas

Ponga el contacto en la posición I y vuelva a ponerlo en la posición 0 antes de transcurridos 5 segundos.

Programe la primera llave antes de transcurridos 30 segundos.

Quite la llave del contacto.

- Mantenga pulsado el botón de desbloqueo de la llave durante un máximo de 15 segundos. Durante este tiempo pulse el botón de bloqueo de la llave 3 veces antes de transcurridos 10 segundos.
- Suelte los dos botones de las llaves.

Si la programación se ha realizado correctamente las puertas se bloquearán y se desbloquearán.

Repita el procedimiento anterior con las restantes llaves.

PROGRAMACIÓN DEL INMOVILIZADOR:

Las llaves de repuesto ya vienen programadas.

MODELOS LAND ROVER 1996 (UN BOTÓN FORMA OVAL)

Asegúrese que el contacto está en OFF, las puertas deben estar desbloqueadas y el capo cerrado.

Asegúrese que los siguientes pasos se realizan en 8 segundos. Ponga el contacto en ON, ponga el

contacto en OFF, las puertas se bloquean y desbloquean, tire de la palanca de apertura del capo.

Ponga el contacto en ON. Ponga el contacto en OFF si la alarma está activada sonará el claxon y

parpadeará el led, presione el botón del mando, el led parpadea, repita para mandos adicionales

PROCEDIMIENTO PARA MODELOS 2002 (MANDO EN LA LLAVE BMW):

El procedimiento se realiza con las puertas cerradas y dentro del vehículo. Ponga el contacto en posición 1 y en menos de 5 segundos vuelva a OFF, quite la llave del contacto, mantenga presionado el botón de desbloqueo 15 segundos durante este tiempo presione 3 veces el botón de bloqueo suelte ambos botones, las puertas se bloquearán desbloquearán para indicar que ha sido correcto



C/Río Jucar nº8. Polígono Industrial 45007 Toledo. España.

E-mail: info@elmetools.com

Tel: +34 925 24 55 83 Fax: +34 925 23 16 51



IS 200 1999<

IS 300 2001<

PROGRAMCIÓN DE LOS MANDOS:

- La puerta del conductor abierta y la llave quitada del contacto.
- Introduzca la llave en el contacto y a continuación quítela.
- Antes de transcurridos 40 segundos:
 - Pulse los botones de bloqueo y desbloqueo del interruptor de control de bloqueo de la puerta del vehículo 5 veces en intervalos de 1 segundo.
 - Cierre y vuelva a abrir la puerta del conductor.
- Antes de transcurrido 40 segundos:
 - Pulse los botones de bloqueo y desbloqueo del interruptor de control de bloqueo de la puerta del vehículo 5 veces en intervalos de 1 segundo.
 - Introduzca la llave en el contacto.
 - De y quite el contacto para añadir un nuevo código de llave y conservar los códigos originales o dos veces para programar un nuevo código y borrar los originales.
 - Quite la llave del contacto

El vehículo se debería de bloquear y desbloquear una o dos veces dependiendo de método utilizado.

Antes de transcurridos 40 segundos:

- Pulse simultáneamente y mantenga pulsado los botones de bloqueo y desbloqueo de la llave durante un máximo de 1,5 segundos.
- Antes de transcurridos 3 segundos: Pulse cualquier botón de la llave durante un mínimo de un segundo
- En este momento el sistema debería de bloquear y desbloquear el vehículo.
- Si el sistema bloquea y desbloquea el vehículo 2 veces la programación no ha terminado repita la programación.
- Antes de 40 segundos si es necesario repita el procedimiento para programar los mandos restantes.

Para salir del modo de programación cierre la puerta del conductor y introduzca la llave en el contacto.

PROGRAMACIÓN DEL INMOVILIZADOR -SI EXISTE-

CON LLAVE NEGRA:

Disponga de una llave negra programada.

- Introduzca la llave negra que se ha programado en el contacto.
- Antes de transcurrido 15 segundos: Pise y suelte el pedal del acelerador 5 veces.
- Antes de transcurridos 20 segundos:
 - Pise y suelte el pedal de freno 6 veces
 - Quite la llave negra.
- Antes de transcurrido 10 segundos: Introduzca la llave negra que se va a programar en el contacto.
- Antes de transcurrido 10 segundos pise y suelte el pedal del acelerador una vez.
- El testigo del inmovilizador parpadea.
- Transcurrido un minuto, el testigo del inmovilizador se apaga.

Si se va a programar otra llave: antes de transcurrido 10 segundos introduzca la llave negra que se va a programar en el contacto. Pise y suelte el pedal del acelerador una vez

- El testigo del acelerador parpadea.
- Transcurrido un minuto el testigo del inmovilizador se apaga.

Para salir del modo de programación quite la llave de contacto y pise el pedal de freno una vez como mínimo antes de transcurrido 10 segundos, o espere 10 segundos.



COMO LLAVE GRIS:

Disponga de una llave negra programada.

Introduzca la llave negra que se ha programado en el contacto.

- Antes de transcurridos 15 segundos: Pise y suelte el pedal del acelerador 4 veces.
- Antes de transcurridos 20 segundos: Pise y suelte el pedal de freno 5 veces, quite la llave negra.
- Antes de transcurrido 10 segundos:
- Introduzca la llave gris que se va a programar en el contacto.
- Antes de transcurrido 10 segundos: pise y suelte el pedal del acelerador una vez.
- El testigo del inmovilizador parpadea.
- Transcurrido un minuto el testigo del inmovilizador se apagará.
- Para salir del modo de programación: quite la llave y pise el pedal de freno una vez como mínimo antes de transcurrido diez segundos o espere 10 segundos

RX300 2000<

PROGRAMACIÓN DE LOS MANDOS:

La puerta del conductor abierta y la llave quitada del contacto

- Introduzca la llave en el contacto y, a continuación quítela.
- Antes de transcurrido 40 segundos:
- Pulse los botones de bloqueo y desbloqueo del interruptor de control de bloqueo de la puerta del vehículo 5 veces en intervalos de 1 segundo.
- Cierre y vuelva a abrir la puerta del conductor.
- Antes de transcurridos 40 segundos.
- Pulse los botones de bloqueo y desbloqueo del interruptor de control de bloqueo de la puerta del vehículo 5 veces en intervalos de un segundo.
- Introduzca la llave en el contacto.
- De y quite el contacto para una vez para programar un nuevo código de llave y conservar los códigos originales, o dos veces para programar un nuevo código y borrar los originales.
- Quite la llave del contacto.
- El sistema debería bloquear y desbloquear ahora el vehículo una o dos veces en función del modo seleccionado.
- Antes de transcurrido 40 segundos:
- Pulse simultáneamente y mantenga pulsado los botones de bloqueo y desbloqueo de la llave durante un mínimo de un segundo.
- En este momento el sistema debe de debería bloquear y desbloquear el vehículo una vez.
- Si el sistema bloquea y desbloquea el vehículo dos veces la programación no ha finalizado repita el procedimiento de programación.
- Antes de transcurrido 40 segundos si es necesario repita procedimiento con los botones para programar las llaves restantes
- Para salir del modo programación cierre la puerta del conductor o introduzca la llave en el contacto.



C/Río Jucar nº8. Polígono Industrial 45007 Toledo. España.

E-mail: info@elmetools.com

Tel: +34 925 24 55 83 Fax: +34 925 23 16 51



PROGRAMACIÓN DEL INMOVILIZADOR:

CON LLAVE NEGRA:

Disponga de una llave negra programada.

- Introduzca la llave negra que se ha programado en el contacto.
- Antes de transcurrido 15 segundos: Pise y suelte el pedal del acelerador 5 veces.
- Antes de transcurridos 20 segundos:
 - Pise y suelte el pedal de freno 6 veces
 - Quite la llave negra.
- Antes de transcurrido 10 segundos: Introduzca la llave negra que se va a programar en el contacto.
- Antes de transcurrido 10 segundos pise y suelte el pedal del acelerador una vez.
- El testigo del inmovilizador parpadea.
- Transcurrido un minuto, el testigo del inmovilizador se apaga.

Si se va a programar otra llave: antes de transcurrido 10 segundos introduzca la llave negra que se va a programar en el contacto. Pise y suelte el pedal del acelerador una vez

- El testigo del acelerador parpadea.
- Transcurrido un minuto el testigo del inmovilizador se apaga.

Para salir del modo de programación quite la llave de contacto y pise el pedal de freno una vez como mínimo antes de transcurrido 10 segundos, o espere 10 segundos.

COMO LLAVE GRIS:

Disponga de una llave negra programada.

Introduzca la llave negra que se ha programado en el contacto.

- Antes de transcurridos 15 segundos: Pise y suelte el pedal del acelerador 4 veces.
- Antes de transcurridos 20 segundos: Pise y suelte el pedal de freno 5 veces, quite la llave negra.
- Antes de transcurrido 10 segundos:
 - Introduzca la llave gris que se va a programar en el contacto.
 - Antes de transcurrido 10 segundos: pise y suelte el pedal del acelerador una vez.
 - El testigo del inmovilizador parpadea.
 - Transcurrido un minuto el testigo del inmovilizador se apagará.
- Para salir del modo de programación: quite la llave y pise el pedal de freno una vez como mínimo antes de transcurrido diez segundos o espere 10 segundos

ES300 1995—1997

GS300 1995—1997

LS400 1995—1996

SC300 1995—1997

SC400 1995—1997

PROGRAMACIÓN DE LOS MANDOS:

- La puerta del conductor abierta y la llave quitada del contacto.
- Introduzca la llave en el contacto y a continuación quítela.
- Antes de transcurridos 40 segundos:
 - Pulse los botones de bloqueo y desbloqueo del interruptor de control de bloqueo de la puerta del vehículo 5 veces en intervalos de 1 segundo.
 - Cierre y vuelva a abrir la puerta del conductor.
- Antes de transcurrido 40 segundos:
 - Pulse los botones de bloqueo y desbloqueo del interruptor de control de bloqueo de la puerta del vehículo 5 veces en intervalos de 1 segundo.
 - Introduzca la llave en el contacto.
 - De y quite el contacto para añadir un nuevo código de llave y conservar los códigos originales o dos veces para programar un nuevo código y borrar los originales.



C/Río Jucar nº8. Polígono Industrial 45007 Toledo. España.

E-mail: info@elmetools.com

Tel: +34 925 24 55 83 Fax: +34 925 23 16 51



- Quite la llave del contacto

El vehículo se debería de bloquear y desbloquear una o dos veces dependiendo de método utilizado.

Antes de transcurridos 40 segundos:

- Pulse simultáneamente y mantenga pulsado los botones de bloqueo y desbloqueo de la llave durante un máximo de 1,5 segundos.
- Antes de transcurridos 3 segundos: Pulse cualquier botón de la llave durante un mínimo de un segundo
- En este momento el sistema debería de bloquear y desbloquear el vehículo.
- Si el sistema bloquea y desbloquea el vehículo 2 veces la programación no ha terminado repita la programación.
- Antes de 40 segundos si es necesario repita el procedimiento para programar los mandos restantes.

Para salir del modo de programación cierre la puerta del conductor y introduzca la llave en el contacto.

ES 300 1998—2003

GX470 2003

LX470 2003

PROGRAMCIÓN DE LOS MANDOS:

- La puerta del conductor abierta y la llave quitada del contacto.
- Introduzca la llave en el contacto y a continuación quítela.
- Antes de transcurridos 40 segundos:
 - Pulse los botones de bloqueo y desbloqueo del interruptor de control de bloqueo de la puerta del vehículo 5 veces en intervalos de 1 segundo.
 - Cierre y vuelva abrir la puerta del conductor.
- Antes de transcurrido 40 segundos:
 - Pulse los botones de bloqueo y desbloqueo del interruptor de control de bloqueo de la puerta del vehículo 5 veces en intervalos de 1 segundo.
 - Introduzca la llave en el contacto.
 - De y quite el contacto para añadir un nuevo código de llave y conservar los códigos originales o dos veces para programar un nuevo código y borrar los originales.
 - Quite la llave del contacto

El vehículo se debería de bloquear y desbloquear una o dos veces dependiendo de método utilizado.

Antes de transcurridos 40 segundos:

- Pulse simultáneamente y mantenga pulsado los botones de bloqueo y desbloqueo de la llave durante un máximo de 1,5 segundos.
- Antes de transcurridos 3 segundos: Pulse cualquier botón de la llave durante un mínimo de un segundo
- En este momento el sistema debería de bloquear y desbloquear el vehículo.
- Si el sistema bloquea y desbloquea el vehículo 2 veces la programación no ha terminado repita la programación.
- Antes de 40 segundos si es necesario repita el procedimiento para programar los mandos restantes.

Para salir del modo de programación cierre la puerta del conductor y introduzca la llave en el contacto.



C/Río Jucar nº8. Polígono Industrial 45007 Toledo. España.

E-mail: info@elmetools.com

Tel: +34 925 24 55 83 Fax: +34 925 23 16 51



PROGRAMACIÓN DEL INMOVILIZADOR -SI EXISTE-

CON LLAVE NEGRA:

Disponga de una llave negra programada.

- Introduzca la llave negra que se ha programado en el contacto.
- Antes de transcurrido 15 segundos: Pise y suelte el pedal del acelerador 5 veces.
- Antes de transcurridos 20 segundos:
 - Pise y suelte el pedal de freno 6 veces
 - Quite la llave negra.
- Antes de transcurrido 10 segundos: Introduzca la llave negra que se va a programar en el contacto.
- Antes de transcurrido 10 segundos pise y suelte el pedal del acelerador una vez.
- El testigo del inmovilizador parpadea.
- Transcurrido un minuto, el testigo del inmovilizador se apaga.

Si se va a programar otra llave: antes de transcurrido 10 segundos introduzca la llave negra que se va a programar en el contacto. Pise y suelte el pedal del acelerador una vez

- El testigo del acelerador parpadea.
- Transcurrido un minuto el testigo del inmovilizador se apaga.

Para salir del modo de programación quite la llave de contacto y pise el pedal de freno una vez como mínimo antes de transcurrido 10 segundos, o espere 10 segundos.

COMO LLAVE GRIS:

Disponga de una llave negra programada.

Introduzca la llave negra que se ha programado en el contacto.

- Antes de transcurridos 15 segundos: Pise y suelte el pedal del acelerador 4 veces.
- Antes de transcurridos 20 segundos: Pise y suelte el pedal de freno 5 veces, quite la llave negra.
- Antes de transcurrido 10 segundos:
 - Introduzca la llave gris que se va a programar en el contacto.
 - Antes de transcurrido 10 segundos: pise y suelte el pedal del acelerador una vez.
 - El testigo del inmovilizador parpadea.
 - Transcurrido un minuto el testigo del inmovilizador se apagará.
- Para salir del modo de programación: quite la llave y pise el pedal de freno una vez como mínimo antes de transcurrido diez segundos o espere 10 segundos



C/Río Jucar nº8. Polígono Industrial 45007 Toledo. España.

E-mail: info@elmetools.com

Tel: +34 925 24 55 83 Fax: +34 925 23 16 51



GS300 1998—2003
GS400 1998—2000
GS430 2001—2003
IS300 2000—2003
LS400 1998—2000
LX470 1998—2002
RX300 1999—2003
SC300 1998—2000
SC400 1998—2000

PROGRAMCIÓN DE LOS MANDOS:

- La puerta del conductor abierta y la llave quitada del contacto.
- Introduzca la llave en el contacto y a continuación quítela.
- Antes de transcurridos 40 segundos:
 - Pulse los botones de bloqueo y desbloqueo del interruptor de control de bloqueo de la puerta del vehículo 5 veces en intervalos de 1 segundo.
 - Cierre y vuelva a abrir la puerta del conductor.
- Antes de transcurrido 40 segundos:
 - Pulse los botones de bloqueo y desbloqueo del interruptor de control de bloqueo de la puerta del vehículo 5 veces en intervalos de 1 segundo.
 - Introduzca la llave en el contacto.
 - De y quite el contacto para añadir un nuevo código de llave y conservar los códigos originales o dos veces para programar un nuevo código y borrar los originales.
 - Quite la llave del contacto

El vehículo se debería de bloquear y desbloquear una o dos veces dependiendo de método utilizado.

Antes de transcurridos 40 segundos:

- Pulse simultáneamente y mantenga pulsado los botones de bloqueo y desbloqueo de la llave durante un máximo de 1,5 segundos.
- Antes de transcurridos 3 segundos: Pulse cualquier botón de la llave durante un mínimo de un segundo
- En este momento el sistema debería de bloquear y desbloquear el vehículo.
- Si el sistema bloquea y desbloquea el vehículo 2 veces la programación no ha terminado repita la programación.
- Antes de 40 segundos si es necesario repita el procedimiento para programar los mandos restantes.

Para salir del modo de programación cierre la puerta del conductor y introduzca la llave en el contacto.

PROGRAMACIÓN DEL INMOVILIZADOR -SI EXISTE-

CON LLAVE NEGRA:

Disponga de una llave negra programada.

- Introduzca la llave negra que se ha programado en el contacto.
- Antes de transcurrido 15 segundos: Pise y suelte el pedal del acelerador 5 veces.
- Antes de transcurridos 20 segundos:
 - Pise y suelte el pedal de freno 6 veces
 - Quite la llave negra.
- Antes de transcurrido 10 segundos: Introduzca la llave negra que se va a programar en el contacto.
- Antes de transcurrido 10 segundos pise y suelte el pedal del acelerador una vez.
- El testigo del inmovilizador parpadea.
- Transcurrido un minuto, el testigo del inmovilizador se apaga.

Si se va a programar otra llave: antes de transcurrido 10 segundos introduzca la llave negra que se va a programar en el contacto. Pise y suelte el pedal del acelerador una vez

- El testigo del acelerador parpadea.



C/Río Jucar nº8. Polígono Industrial 45007 Toledo. España.

E-mail: info@elmetools.com

Tel: +34 925 24 55 83 Fax: +34 925 23 16 51



- Transcurrido un minuto el testigo del inmovilizador se apaga. Para salir del modo de programación quite la llave de contacto y pise el pedal de freno una vez como mínimo antes de transcurrido 10 segundos, o espere 10 segundos.

COMO LLAVE GRIS:

Disponga de una llave negra programada.

Introduzca la llave negra que se ha programado en el contacto.

- Antes de transcurridos 15 segundos: Pise y suelte el pedal del acelerador 4 veces.
- Antes de transcurridos 20 segundos: Pise y suelte el pedal de freno 5 veces, quite la llave negra.
- Antes de transcurrido 10 segundos:
- Introduzca la llave gris que se va a programar en el contacto.
- Antes de transcurrido 10 segundos: pise y suelte el pedal del acelerador una vez.
- El testigo del inmovilizador parpadea.
- Transcurrido un minuto el testigo del inmovilizador se apagará.

Para salir del modo de programación: quite la llave y pise el pedal de freno una vez como mínimo antes de transcurrido diez segundos o espere 10 segundos.

LS 400 1997

La puerta del conductor abierta y las demás puertas cerradas quite la llave del contacto.

Ponga la llave en el contacto y luego quítela.

- Presione bloqueo y desbloqueo en el panel de la puerta de del conductor 5 veces a intervalos de 1 segundo.
 - Cierre y vuelva abrir la puerta del conductor.
- Antes de transcurrido 40 segundos:
 - Pulse los botones de bloqueo y desbloqueo del interruptor de control de bloqueo de la puerta del vehículo 5 veces en intervalos de 1 segundo.
 - Introduzca la llave en el contacto.
 - De y quite el contacto para añadir un nuevo código de llave y conservar los códigos originales o dos veces para programar un nuevo código y borrar los originales.
 - Quite la llave del contacto

El vehículo se debería de bloquear y desbloquear una o dos veces dependiendo de método utilizado.

Antes de transcurridos 40 segundos:

- Pulse simultáneamente y mantenga pulsado los botones de bloqueo y desbloqueo de la llave durante un máximo de 1,5 segundos.
- Antes de transcurridos 3 segundos: Pulse cualquier botón de la llave durante un mínimo de un segundo
- En este momento el sistema debería de bloquear y desbloquear el vehículo.
- Si el sistema bloquea y desbloquea el vehículo 2 veces la programación no ha terminado repita la programación.
- Antes de 40 segundos si es necesario repita el procedimiento para programar los mandos restantes.

Para salir del modo de programación cierre la puerta del conductor y introduzca la llave en el contacto.

PROGRAMACIÓN DEL INMOVILIZADOR -SI EXISTE-

CON LLAVE NEGRA:

- Disponga de una llave negra programada
- Todas las puertas cerrada quite la llave del contacto.
- Ponga la llave programada en el contacto.
- En 15 segundos.
 - Ponga el contacto de ON a OFF 5 veces
 - En 20 segundos abra y cierre la puerta del conductor 6 veces.



C/Río Jucar nº8. Polígono Industrial 45007 Toledo. España.

E-mail: info@elmetools.com

Tel: +34 925 24 55 83 Fax: +34 925 23 16 51



- Quite la llave negra
- En 10 segundos introduzca la llave negra a programar en el contacto.
- Ponga el contacto en ON, durante 60 segundos mínimo.
- Si quiere programar mas llaves en 10 segundos inserte la llave negra que se va a programar en el contacto .
- Ponga el contacto en ON durante 60 segundos mínimo.

Para salir del modo de programación abra y cierre la puerta del conductor na vez.
Se pueden programar un máximo de 7 llaves negras.

COMO LLAVE GRIS:

Consiga una llave programada negra.

Todas las puertas cerradas, quite la llave del contacto.

Ponga la llave negra en el contacto.

En 15 segundos ponga el contacto de ON a OFF 4 veces.

En 20 segundos abra y cierre la puerta del conductor 5 veces.

Quite la llave negra

- En 10 segundos ponga la llave gris en el contacto.
- Ponga el contacto en ON 60 segundos mínimo.
- Para programar mas llaves repita el procedimiento.
- Para salir del modo de programación abra y cierre la puerta del conductor una vez.



C/Río Jucar nº8. Poligono Industrial 45007 Toledo. España.

E-mail: info@elmetools.com

Tel: +34 925 24 55 83 Fax: +34 925 23 16 51



AVIATOR 2003

PROGRAMACIÓN DE LOS MANDOS:

Consiga todos los mandos.

- Ponga el contacto de ON a OFF 8 veces en 10 segundos.
- Las puertas se bloquearan y se desbloquearan
- En 20 segundos presione algún botón del primer mando a distancia.
- Las puertas se deben de bloquear y desbloquear
- En 20 segundos presione algún botón del segundo mando a distancia.
- Las puertas se deben de bloquear y desbloquear
- En 20 segundos presione algún botón del tercer mando a distancia.
- Las puertas se deben de bloquear y desbloquear
- En 20 segundos presione algún botón del cuarto mando a distancia.
- Las puertas se deben de bloquear y desbloquear.
- Ponga el contacto en OFF, las puertas se boquearan y se desbloquearan.

PROGRAMACIÓN DEL INMOVILIZADOR:

Consiga dos llaves programadas (A y B).

- Ponga la llave A en el contacto.
- Ponga el contacto en posición ON espere 1 segundo.
- Ponga el contacto en OFF y quite la llave.
- En 10 segundos ponga la llave B en el contacto
- Ponga el contacto en posición ON, espere 1 segundo.
- Ponga el contacto en OFF y quite la llave B
- En 20 segundos ponga la llave a programar en el contacto.
- Ponga el contacto en ON. Espere 1 segundo.
- Arranque el motor.
- Si e motor no arranca y el led del sistema parpadea.
- Ponga el contacto en OFF y repita la programación.
- Las llaves también se pueden programar con un equipo de diagnosis, se pueden programar un máximo de 8 llaves.

BLACKWOOD 2002—2003

PROGRAMACIÓN DE LOS MADOS:

Consiga todos los mandos.

- Ponga el contacto en OFF y ON 8 veces en 10 segundos.
- Las puertas se bloquearan y se desbloquean.
- En 20 segundos presione algún botón del primer mando.
- Las puertas se bloquearan y se desbloquearan.
- En 20 segundos presione algún botón del segundo mando.
- Las puertas se bloquearan y se desbloquearan.
- En 20 segundos presione algún botón del tercer mando.
- Las puertas se bloquearan y se desbloquearan.
- En 20 segundos presione algún botón del cuarto mando.
- Las puertas se bloquearan y se desbloquearan.
- Ponga el contacto en OFF las puertas se bloquearan y se desbloquearan.

Se pueden programar un máximo de 4 mandos.



PROGRAMACIÓN DEL INMOVILIZADOR:

Consiga dos llaves programadas (A y B).

- Ponga la llave A en el contacto.
- Ponga el contacto en posición ON espere 3 segundo.
- Ponga el contacto en OFF y quite la llave.
- En 5 segundos ponga la llave B en el contacto
- Ponga el contacto en posición ON, espere 3 segundo.
- Ponga el contacto en OFF y quite la llave B
- En 20 segundos ponga la llave a programar en el contacto.
- Ponga el contacto en ON.
- Arranque el motor.
- Si e motor no arranca y el led del sistema parpadea.
- Ponga el contacto en OFF y repita la programación.
- Las llaves también se pueden programar con un equipo de diagnóstico, se pueden programar un máximo de 8 llaves.

CONTINENTAL 1994 MARK VIII 1995—1996 TOWN CAR 1993—1994

PROGRAMACIÓN DE LOS MANDOS:

Obtenga todos los mandos.

Acceda al conector de programación localizado debajo de la guantera tapado por un mazo de cables.

- Ponga el contacto en ON.
- Momentáneamente conecte el conector de programación.
- Las puertas se bloquearan y se desbloquearan.
- Quite el conector de programación.
- Presione algún botón del primer mando a distancia
- Las puertas se bloquearan y se desbloquearan.
- Presione algún botón del segundo mando a distancia
- Las puertas se bloquearan y se desbloquearan.
- Presione algún botón del tercer mando a distancia
- Las puertas se bloquearan y se desbloquearan.
- Presione algún botón del cuarto mando a distancia
- Las puertas se bloquearan y se desbloquearan.
- Ponga el contacto en OFF, las puertas se bloquearan y se desbloquearan.

Se pueden programar un máximo de 4 mandos.

PROGRAMACIÓN DEL INMOVILIZADOR:

El inmovilizador solo se puede programar con un equipo de diagnóstico.



C/Río Jucar nº8. Polígono Industrial 45007 Toledo. España.

E-mail: info@elmetools.com

Tel: +34 925 24 55 83 Fax: +34 925 23 16 51



CONTINENTAL 1995—1997

Consiga todos los mandos.

Introduzca los cinco dígitos del código del vehículo en la botonera de la puerta

- En 5 segundos presione el 1 y el 2 en el teclado.
- En 5 segundos presione el botón de bloqueo en la primer mando.
- Las puertas se bloquearan y se desbloquearan.
- En 5 segundos presione algún botón en el segundo mando.
- Las puertas se bloquearan y luego se desbloquearan
- En 5 segundos presione algún botón en el tercer mando.
- Las puertas se bloquearan y luego se desbloquearan.
- En 5 segundos presione algún botón en el cuarto mando.

Las puertas se bloquearan y luego se desbloquean

PROGRAMACIÓN DEL INMOVILIZADOR:

Al programar los mandos queda programada la central de alarma

CONTINENTAL 1998—2002

METODO 1

Consiga todos los mandos.

- Ponga el contacto de ON a OFF 8 veces en 10 segundos.
- Las puertas se bloquearan y se desbloquearan
- En 7,5 segundos presione algún botón del primer mando a distancia.
- Las puertas se deben de bloquear y desbloquear
- En 7,5 segundos presione algún botón del segundo mando a distancia.
- Las puertas se deben de bloquear y desbloquear
- En 7,5 segundos presione algún botón del tercer mando a distancia.
- Las puertas se deben de bloquear y desbloquear
- En 7,5 segundos presione algún botón del cuarto mando a distancia.
- Las puertas se deben de bloquear y desbloquear.

Ponga el contacto en OFF, las puertas se boquearan y se desbloquearan

METODO 2

Consiga todos los mandos.

Introduzca los cinco dígitos del código del vehículo en la botonera de la puerta

- En 5 segundos presione el 1 y el 2 en el teclado.
- En 5 segundos presione el botón de bloqueo en la primer mando.
- Las puertas se bloquearan y se desbloquearan.
- En 5 segundos presione algún botón en el segundo mando.
- Las puertas se bloquearan y luego se desbloquearan
- En 5 segundos presione algún botón en el tercer mando.
- Las puertas se bloquearan y luego se desbloquearan.
- En 5 segundos presione algún botón en el cuarto mando.

Las puertas se bloquearan y luego se desbloquean



C/Río Jucar nº8. Polígono Industrial 45007 Toledo. España.

E-mail: info@elmetools.com

Tel: +34 925 24 55 83 Fax: +34 925 23 16 51



PROGRAMACIÓN DEL INMOVILIZADOR:

Consiga dos llaves programadas (A y B).

- Ponga la llave A en el contacto.
- Ponga el contacto en posición ON espere 1 segundo.
- Ponga el contacto en OFF y quite la llave.
- En 5 segundos ponga la llave B en el contacto
- Ponga el contacto en posición ON, espere 1 segundo.
- Ponga el contacto en OFF y quite la llave B
- En 10 segundos ponga la llave a programar en el contacto.
- Ponga el contacto en ON. Espere 1 segundo.
- Arranque el motor.
- Si e motor no arranca y el led del sistema parpadea.
- Ponga el contacto en ON y repita la programación.
- Las llaves también se pueden programar con un equipo de diagnóstico, se pueden programar un máximo de 8 llaves.

LS 2000—2002

PROGRAMACIÓN DE LOS MANDOS:

Los mandos solo se pueden programar usando un equipo de diagnóstico.

PROGRAMACIÓN DEL INMOVILIZADOR:

Consiga dos llaves programadas (A y B).

- Ponga la llave A en el contacto.
- Ponga el contacto en posición ON espere 1 segundo.
- Ponga el contacto en OFF y quite la llave.
- En 5 segundos ponga la llave B en el contacto
- Ponga el contacto en posición ON, espere 1 segundo.
- Ponga el contacto en OFF y quite la llave B
- En 10 segundos ponga la llave a programar en el contacto.
- Ponga el contacto en ON. Espere 1 segundo.
- Arranque el motor.
- Si el motor no arranca y el led del sistema parpadea.
- Ponga el contacto en OFF y repita la programación.
- Las llaves también se pueden programar con un equipo de diagnóstico, se pueden programar un máximo de 8 llaves.

LS 2003

PROGRAMACIÓN DE LOS MADOS:

Consiga todos los mandos.

- Ponga el contacto en OFF y ON 8 veces en 10 segundos.
- Las puertas se bloquearan y se desbloquean.
- En 20 segundos presione algún botón del primer mando.
- Las puertas se bloquearan y se desbloquearan.
- En 20 segundos presione algún botón del segundo mando.
- Las puertas se bloquearan y se desbloquearan.
- En 20 segundos presione algún botón del tercero mando.
- Las puertas se bloquearan y se desbloquearan.
- En 20 segundos presione algún botón del cuarto mando.



C/Río Jucar nº8. Polígono Industrial 45007 Toledo. España.

E-mail: info@elmetools.com

Tel: +34 925 24 55 83 Fax: +34 925 23 16 51



- Las puertas se bloquearan y se desbloquearan.
 - Ponga el contacto en OFF las puertas se bloquearan y se desbloquearan.
- Se pueden programar un máximo de 4 mandos.

PROGRAMACIÓN DEL INMOVILIZADOR

Consiga dos llaves programadas (A y B).

- Ponga la llave A en el contacto.
- Ponga el contacto en posición ON espere 3-10 segundo.
- Ponga el contacto en OFF y quite la llave.
- En 10segundos ponga la llave B en el contacto
- Ponga el contacto en posición ON, espere 3-10 segundo.
- Ponga el contacto en OFF y quite la llave B
- En 20 segundos ponga la llave a programar en el contacto.
- Ponga el contacto en ON. Espere 1 segundo.
- Arranque el motor.
- Si e motor no arranca y el led del sistema parpadea.
- Ponga el contacto en OFF y repita la programación.
- Las llaves también se pueden programar con un equipo de diagnosis, se pueden programar un máximo de 8 llaves.

MARK VIII 1994

PROGRAMACIÓN DE LOS MANDOS Y DEL INMOVILIZADOR:

Acceda al conector de programación tapado por un mazo de cables en el maletero LH.

- Ponga el contacto en ON
- Momentáneamente conecte los terminales de programación.
- Las puertas se bloquearan y se desbloquearan.
- Quite el terminal de programación.
- Presione algún botón del primer mando a distancia.
- Las puertas se bloquearan y luego se desbloquearan
- Presione algún botón del segundo mando a distancia.
- Las puertas se bloquearan y luego se desbloquearan
- Presione algún botón del tercero mando a distancia.
- Las puertas se bloquearan y luego se desbloquearan
- Presione algún botón del cuarto mando a distancia.
- Las puertas se bloquearan y luego se desbloquearan
- Ponga el contacto en OFF, las puertas se bloquearan y se desbloquearan.

Se pueden programar un máximo de 4 mandos.

Al programar los mandos se programa la central de alarma y bloqueo del vehiculo.



C/Río Jucar nº8. Polígono Industrial 45007 Toledo. España.

E-mail: info@elmetools.com

Tel: +34 925 24 55 83 Fax: +34 925 23 16 51



MARK VIII 1997—1998

PROGRAMACIÓN DE LOS MANDOS

Consiga todos los mandos

- Introduzca los 5 dígitos del código permanente del vehículo con el teclado localizado en la puerta del conductor.
- En 5 segundos.
- Presione los interruptores 1-2 del teclado.
- En 7,5 segundos presione algún botón del primer mando, las puertas se bloquearán y desbloquearán.
- En 7,5 segundos presione algún botón del segundo mando, las puertas se bloquearán y desbloquearán.
- En 7,5 segundos presione algún botón del tercer mando, las puertas se bloquearán y desbloquearán.
- En 7,5 segundos presione algún botón del cuarto mando, las puertas se bloquearán y desbloquearán.
- Espere 7,5 segundos.

PROGRAMACIÓN DEL INMOVILIZADOR:

Consiga una llave programada.

Ponga la llave programada en el contacto.

- Ponga el contacto en ON. Espere 3 segundos.
- Ponga el contacto en OFF. Quite la llave.
- En 15 segundos.
- Ponga la llave desprogramada en el contacto.
- Ponga el contacto en ON.
- El led del sistema se iluminará aproximadamente durante 3 segundos.
- Arranque el motor.
- Si el motor no arranca el led del sistema parpadea.
- Ponga el contacto en OFF y repita la programación

Las llaves de repuesto también se pueden programar con un equipo de diagnóstico, se pueden programar un máximo de 16 llaves.

NAVIGATOR 1998

PROGRAMACIÓN DE LOS MANDOS:

Obtenga todos los mandos. Si el vehículo está equipado con posiciones de memoria, los mandos por su reverso estarán numerados.

- Ponga el contacto en OFF y ON 8 veces en 10 segundos.
- Las puertas se bloquearán y se desbloquearán.
- Presione algún botón del primer mando.
- Las puertas se bloquearán y se desbloquearán.
- Presione algún botón del segundo mando.
- Las puertas se bloquearán y se desbloquearán.
- Presione algún botón del tercer mando.
- Las puertas se bloquearán y se desbloquearán.
- Presione algún botón del cuarto mando.
- Las puertas se bloquearán y se desbloquearán.
- Ponga el contacto en OFF.
- Las puertas se bloquearán y se desbloquearán.

Se pueden programar un máximo de 4 mandos, si durante la programación no se bloquean las puertas espere unos segundos y vuelva a apretar el botón del mando.



C/Río Jucar nº8. Polígono Industrial 45007 Toledo. España.

E-mail: info@elmetools.com

Tel: +34 925 24 55 83 Fax: +34 925 23 16 51



PROGRAMACIÓN DEL INMOVILIZADOR:

Consiga una llave programada, y póngala en el contacto.

- Ponga el contacto en ON.
- El led del sistema se iluminara por 2 segundos
- Ponga el contacto en OFF y quite la llave.
- En 15 segundos, ponga la llave a programar en el contacto y póngalo en ON.
- El led del sistema se iluminara aproximadamente durante 2 segundos.
- Arranque el motor. Si el motor no arranca el led del sistema parpadeara.
- Ponga el contacto en OFF y repita el procedimiento de programación.
- Repita el procedimiento para programar mas llaves.

Las llaves también pueden programar con un equipo de diagnosis. Se pueden programar un máximo de 16 llaves.

NAVIGATOR 1999—2003

PROGRAMACIÓN DE LOS MANDOS:

Obtenga todos los mandos. Si el vehiculo esta equipado con posiciones de memoria, los mandos por su reverso estarán numerados.

- Ponga el contacto en OFF y ON 8 veces en 10 segundos.
- Las puertas se bloquearan y se desbloquearan.
- Presione algún botón del primer mando.
- Las puertas se bloquearan y se desbloquearan.
- Presione algún botón del segundo mando.
- Las puertas se bloquearan y se desbloquearan.
- Presione algún botón del tercer mando.
- Las puertas se bloquearan y se desbloquearan.
- Presione algún botón del cuarto mando.
- Las puertas se bloquearan y se desbloquearan.
- Ponga el contacto en OFF.
- Las puertas se bloquearan y se desbloquearan.

Se pueden programar un máximo de 4 mandos, si durante la programación no se bloquean las puertas espere unos segundos y vuelva a apretar el botón del mando.

PROGRAMACIÓN DEL INMOVILIZADOR:

Consiga dos llaves programadas (A y B).

- Ponga la llave A en el contacto.
- Ponga el contacto en posición ON espere 1 segundo.
- Ponga el contacto en OFF y quite la llave.
- En 5 segundos ponga la llave B en el contacto
- Ponga el contacto en posición ON, espere 1 segundo.
- Ponga el contacto en OFF y quite la llave B
- En 10 segundos ponga la llave a programar en el contacto.
- Ponga el contacto en ON. Espere 1 segundo.
- Arranque el motor.
- Si e motor no arranca y el led del sistema parpadea.
- Ponga el contacto en OFF y repita la programación.
- Las llaves también se pueden programar con un equipo de diagnosis, se pueden programar un máximo de 8 llaves.



C/Río Jucar nº8. Polígono Industrial 45007 Toledo. España.

E-mail: info@elmetools.com

Tel: +34 925 24 55 83 Fax: +34 925 23 16 51



TOWN CAR 1995—1997

PROGRAMACIÓN DE LOS MANDOS Y DEL INMOVILIZADOR:

Consiga todos los mandos

Introduzca los 5 dígitos del código permanente a través del teclado localizado en la puerta del conductor.

En 5 segundos presione 1-2 en el teclado

- En cinco segundos presione algún botón del primer mando, las puertas se bloquearan y se desbloquearan.
- En cinco segundos presione algún botón del segundo mando, las puertas se bloquearan y se desbloquearan.
- En cinco segundos presione algún botón del tercer mando, las puertas se bloquearan y se desbloquearan.
- En cinco segundos presione algún botón del cuarto mando, las puertas se bloquearan y se desbloquearan.
- Para salir del modo de programación presione simultáneamente 7-8 y 9-0 en el teclado y espere 7,5 segundos.

Al programar los mandos queda programado el sistema de alarma y bloqueo del vehículo.

TOWN CAR 1998—2003

PROGRAMACIÓN DE LOS MANDOS:

Consiga todos los mandos

- Ponga el contacto de OFF a ON 4 veces en 3 segundos, las puertas se bloquearan y se desbloquearan.
- En 7,5 segundos presione algún botón del primer mando, las puertas se bloquearan y se desbloquearan.
- En 7,5 segundos presione algún botón del segundo mando, las puertas se bloquearan y se desbloquearan.
- En 7,5 segundos presione algún botón del tercer mando, las puertas se bloquearan y se desbloquearan.
- En 7,5 segundos presione algún botón del cuarto mando, las puertas se bloquearan y se desbloquearan.
- Espere 7,5 segundos. Ponga el contacto en OFF. Espere 20 segundos.

PROGRAMACIÓN DEL INMOVILIZADOR:

Consiga dos llaves programadas (A y B).

- Ponga la llave A en el contacto.
- Ponga el contacto en posición ON espere 1 segundo.
- Ponga el contacto en OFF y quite la llave.
- En 5 segundos ponga la llave B en el contacto
- Ponga el contacto en posición ON, espere 1 segundo.
- Ponga el contacto en OFF y quite la llave B
- En 10 segundos ponga la llave a programar en el contacto.
- Ponga el contacto en ON. Espere 1 segundo.
- Arranque el motor.
- Si el motor no arranca y el led del sistema parpadea.
- Ponga el contacto en OFF y repita la programación.
- Las llaves también se pueden programar con un equipo de diagnóstico, se pueden programar un máximo de 8 llaves.



C/Río Jucar nº8. Polígono Industrial 45007 Toledo. España.

E-mail: info@elmetools.com

Tel: +34 925 24 55 83 Fax: +34 925 23 16 51



MAZDA

6 2002 EN ADELANTE:

PROGRAMACIÓN DE LOS MANDOS:

Disponga de todos los mandos a distancia

Quite la llave del contacto.

Cierre todas las puertas .

Abra la puerta del conductor.

Lleve a cabo el siguiente procedimiento transcurridos 24 segundos:

- Cambie el contacto de posición ON a posición LOCK 3 veces.
- Quite la llave.
- Pulse y suelte el interruptor de la luz de cortesía de la puerta del conductor 3 veces, compruebe que las puertas se bloqueen y se desbloqueen.
- Pulse el botón de bloqueo o de desbloqueo de cada mando de cada mando a distancia 2 veces.
- Compruebe que se bloquee y se desbloquee el coche después de realizar esta operación con cada mando.
- Si no es así, proceda de la siguiente manera, pulse y suelte el interruptor de la luz de cortesía de la puerta del conductor una vez, compruebe que las puertas se bloquean y se desbloquean 2 veces.
- Repita el procedimiento comenzando con la puerta del conductor abierta.

Se pueden programar un máximo de 3 mandos a distancia.

PROGRAMACIÓN DEL INMOVILIZADOR:

Disponga de todas las llaves que se van a programar complete cada paso en 30 segundos.

Con la llave 1 programada, proceda como sigue.

- De el contacto.
- Compruebe que el testigo del inmovilizador permanece encendido durante 3 segundos aproximadamente
- El testigo del inmovilizador se apaga.
- Antes de transcurrido 4 segundos: ponga el contacto en posición LOCK.
- Quite la llave 1.

Con la llave 2 programada, proceda como sigue:

- De el contacto.
- Compruebe que el testigo del inmovilizador permanece encendido durante tres segundos aproximadamente.
- El testigo del inmovilizador se apaga.
- Ponga el contacto en la posición LOCK antes de transcurrido 4 segundos.
- Quite la llave 2.

Repita el procedimiento anterior con las restantes llaves

Se puede programar un máximo de 8 llaves.

El inmovilizador solo se puede programar con un equipo de diagnosis.



C/Río Jucar nº8. Polígono Industrial 45007 Toledo. España.

E-mail: info@elmetools.com

Tel: +34 925 24 55 83 Fax: +34 925 23 16 51



MX 5 (NB) 1998—2001

PROGRAMACIÓN DEL INMOVILIZADOR:

Es necesario disponer de dos o mas llaves programadas. Complete cada paso antes de transcurridos 30 segundos del anterior.

Disponga de todas las llaves, con la llave 1 programada proceda como sigue:

- Ponga el contacto en posición ON y vuelva a ponerlo en la posición LOCK 5 veces antes de transcurridos 5 segundos.
- Ponga el contacto en la posición de encendido (ON).
- Asegúrese de que el testigo del inmovilizador se encienda.
- Ponga el contacto en la posición LOCK.
- Quite la llave.
- Asegúrese de que el testigo del inmovilizador se apague.

Con la llave 2 programada, proceda como sigue:

- Arranque el motor.
- Compruebe que el testigo del inmovilizador se enciende de 1 a 2 segundos.
- Ponga el contacto en la posición LOCK y quite la llave.
- Repita el procedimiento con la llave 1 programada, tal como se indica a continuación.
- Arranque el motor.
- Compruebe que el testigo del inmovilizador se encienda de 1 a 2 segundos.
- Ponga el contacto en la posición LOCK y quite la llave.
- Repita el procedimiento anterior con las restantes llaves.

Para salir del modo de programación espere 30 segundos.

Se pueden programar un máximo de 8 llaves.

Confirme que el resultado de la programación es correcto arrancando el vehiculo con cada una de las llaves espere mas de 5 segundos entre cada llave.

626 1995—1997

MX-6 1995—1997

PROGRAMACIÓN DE LOS MANDOS:

Se pueden programar un máximo de 3 mandos

Obtenga todos los mandos. Los mandos que no se reprogramen quedaran in operativos.

- Abra la puerta del conductor. lleve a cavo el procedimiento en 180 segundos:
- Ponga la llave en el contacto póngala en posición ON y luego vuelva a posición LOCK, quite la llave.
- Repita tres veces.
- Presione y suelte la luz de cortesía tres veces.
- Sonora una señal acústica.
- Si no repita el procedimiento

Complete cada paso en 15 segundos.

- Presione algún botón de cada mando dos veces.
- Sonara una señal acústica después del primer y segundo mando.
- Sonara una doble señal acústica después del tercer mando.
- Si no repita el procedimiento de nuevo.
- Espere 15 segundos sonaran 4 señales acústicas, si no repita el procedimiento de nuevo.



C/Río Jucar nº8. Polígono Industrial 45007 Toledo. España.

E-mail: info@elmetools.com

Tel: +34 925 24 55 83 Fax: +34 925 23 16 51



PROGRAMACIÓN DE LOS MANDOS:

Se pueden programar un máximo de tres mandos.

Obtenga todos los mandos, los mandos que no sean reprogramados quedaran in operativos.

- Quite la llave del contacto.
- Cierre todas las puertas.
- Abra la puerta del conductor:

Lleve a cavo el procedimiento en 24 segundos:

- Ponga el contacto en ON y páselo a la posición LOCK 3 veces.
- Quite la llave.
- Presione y suelte la luz de cortesía del conductor tres veces.
- Una señal acústica será emitida.
- Si no espere 40 segundos y repita el procedimiento con la puerta del conductor abierta.

Si solo tiene un mando proceda como sigue:

- Presione algún botón del mando dos veces, se emitirá una señal acústica.
- Presione algún botón del mando dos veces, se emitirá una señal acústica.
- Presione algún botón del mando dos veces, se emitirá una doble señal acústica.

Si solo tiene dos mandos proceda como sigue:

- Presione algún botón del primer mando dos veces, sonara una señal acústica.
- Presione algún botón del segundo mando dos veces sonara una señal acústica.
- Presione algún botón del segundo mando dos veces sonara una doble señal acústica.

Si tiene tres mandos proceda como sigue:

- Presione algún botón del primer mando dos veces, sonara una señal acústica.
- Presione algún botón del segundo mando dos veces sonara una señal acústica.
- Presione algún botón del tercer mando dos veces sonara una doble señal acústica.

Si no tiene señales acústicas durante la programación proceda como sigue:

Presione y suelte en la puerta del conductor la luz de cortesía una vez, espere 40 segundos espere 40 segundos y repita el procedimiento con la puerta del conductor abierta.

PROGRAMACIÓN DEL INMOVILIZADOR:

CON DOS LLAVES PROGRAMADAS:

Complete cada paso en 30 segundos antes de pasar al siguiente paso.

Obtenga todas las llaves.

Use la primera llave programada y proceda como se detalla:

- Gire el contacto a posición ON a posición LOCK 5 veces en 5 segundos.
- Ponga el contacto en posición ON.
- El led del inmovilizador se iluminara.
- Ponga el contacto en posición LOCK y quite la llave.
- La luz del inmovilizador se apagara.

Use la segunda llave programada y proceda como se detalla:

- Arranque el motor.
- El led del inmovilizador se encenderá por dos segundos.
- Ponga el contacto en posición LOCK y quite la llave.

Repita el procedimiento con la primera llave programada:

- Arranque el motor.
- El led del inmovilizador se encenderá por dos segundos.
- Ponga el contacto en posición LOCK y quite la llave.

Use la nueva llave y proceda como sigue:

- Arranque el motor.
- El led del inmovilizador se encenderá por dos segundos.
- Ponga el contacto en posición LOCK y quite la llave.

Para salir del modo de programación espere 30 segundos. Compruebe la programación probando cada llave esperando 5 segundo entre llave.



CON UNA O SIN NINGUNA LLAVE PROGRAMADA:

Necesita el código de seguridad de ocho dígitos que fue suministrado con el vehículo, complete cada paso en 30 segundos

Use la primera llave programada y proceda como sigue:

- Ponga el contacto en posición ON y vuelva a posición LOCK 5 veces en 5 segundos.
- Ponga el contacto en ON.
- La luz del inmovilizador parpadeara en intervalos de 0,3 segundos.
- Ponga el contacto en la posición bloqueo y espere 5 minutos, la luz del inmovilizador parpadeara a intervalos de 1,2 segundos.

El pin puede ser introducido

- Ponga el contacto en ON cuando la luz del inmovilizador se no este iluminado empezara a parpadear par indica el primer dígito del pin, cuente los parpadeos cuando llegue al primer numero ponga el contacto en posición LOCK inmediatamente después el la luz del inmovilizador se apagara espere 30 segundos.
- Ponga el contacto en posición ON y repita el procedimiento anterior para el resto de los dígitos del pin.
- Cuando se hayan completado correctamente los ocho dígitos el parpadeo se apagara y se quedar encendida la luz del inmovilizador.
- Arranque el motor.
- La luz del inmovilizador se iluminara por 2 segundos.
- Ponga la llave en posición LOCK y quítela.
- Repita el procedimiento para añadir una nueva llave.
- Para salir del modo de programación quite la llave.

Se puede programar un máximo de 8 laves, compruebe la programación probando todas las llaves con un intervalo de 5 segundos entre llave y llave.

MILENIA 1995—2000 929 1994—1995

PROGRAMACIÓN DE LOS MANDOS:

MODELOS DE 1994 —1998

Se pueden programar un máximo de 3 mandos.

Obtenga todos los mandos.

Los mandos no reprogramados quedaran in operativos.

Quite la llave del contacto

Cierre todas las puertas.

Abra la puerta del conductor.

Llave a cavo el procedimiento en 180 segundos:

- Ponga la llave en el contacto y póngala en posición ON y luego llévela a posición LOCK y quite la llave.
- Repítalo 3 veces.
- Presione y suelte el botón de la luz de cortesía de la puerta del conductor tres veces.
- Una señal acústica será emitida si no repita el procedimiento.

Si solo tiene un mando proceda de la siguiente manera presione algún botón del mando dos veces.

- Sonora una señal.
- Espere 15 segundos y se emitirán 4 señales.
- Si no es así repita el procedimiento.

Si tiene dos mandos proceda de la siguiente manera:

- Presione algún botón del primer mando dos veces, sonora una señal.
- Presione algún botón del segundo mando dos veces, sonora una señal.
- Si no repita el procedimiento.

Si tiene 3 mandos, proceda de la siguiente manera.

- Presione algún botón del primer mando dos veces, sonora una señal.
- Presione algún botón del segundo mando dos veces, sonora una señal.
- Presione algún botón del tercer mando a distancia dos veces, sonara una doble señal.
- Si no repita el procedimiento.



C/Río Jucar nº8. Polígono Industrial 45007 Toledo. España.

E-mail: info@elmetools.com

Tel: +34 925 24 55 83 Fax: +34 925 23 16 51



MODELOS 1999—2000

Se pueden programar un máximo de tres mandos.

Obtenga todos los mandos.

Los mandos no reprogramados quedaran in operativos

Quite la llave del contacto.

Cierre todas las puertas.

Abra la puerta del conductor.

Lleve a cavo el procedimiento en 140 segundos.

- Ponga la llave en el contacto gire la llave a posición ON y vuelva a posición LOCK. Quite la llave.
- Repítalo tres veces.
- Presione y suelte la luz de cortesía de la puerta del conductor tres veces.
- Se emitirá una señal acústica.
- Si no es así espera 220 segundos y repita el procedimiento con la puerta abierta.

Si solo tiene un mando proceda de la siguiente manera:

- Presione algún botón del mando dos veces.
- Será emitida una señal acústica.
- Espere 10 segundos sonaran 4 señales acústicas.
- Si no repita el procedimiento de nuevo.

Si tiene dos mandos proceda de la siguiente manera:

- Presione algún botón del primer mando dos veces.
- Será emitida una señal acústica.
- Presione algún botón del segundo mando dos veces.
- Una señal acústica será emitida.
- Espere 10 segundos, sonara cuatro señales acústicas.

Si tiene tres mandos proceda de la siguiente manera:

- Presione algún botón del primer mando dos veces.
- Será emitida una señal acústica.
- Presione algún botón del segundo mando dos veces.
- Una señal acústica será emitida.
- Presione algún botón del segundo mando dos veces.
- Una señal acústica será emitida.
- Espere 10 segundos, sonaran cuatro señales acústicas.
- Si no repita el procedimiento.

B SERIES 1995—1997

PROGRAMACIÓN DE LOS MANDOS:

Obtenga todos los mandos.

Los mandos no reprogramados quedaran in operativos

- Ponga la llave en el contacto.
- En 10 segundos, ponga el contacto en posición OFF y luego en posición ON 5 veces y déjelo en posición ON.
- Las puertas se deben de bloquear y desbloquear para indicar que el modo de programación esta activo.
- Si no repita el procedimiento de nuevo.
- Presione algún botón del mando 1 vez, las puertas se bloquearan y se desbloquearan.
- Si no espere unos segundos y presione el botón del mando de nuevo.
- Ponga el contacto en OFF o espere 5 minutos para salir del modo de programación.
- Se pueden programar un máximo de 4 mandos.



C/Río Jucar nº8. Polígono Industrial 45007 Toledo. España.

E-mail: info@elmetools.com

Tel: +34 925 24 55 83 Fax: +34 925 23 16 51



B-SERIES 1998—2003

PROGRAMACIÓN DE LOS MANDOS:

Se pueden programar un máximo de 4 mandos

Los mandos que no se reprogramen quedarán in operativos.

Ponga la llave en el contacto.

- En 10 segundos ponga el contacto en posición LOCK y ON 8 veces y déjelo en posición ON.
- Las puertas se bloquearán y se desbloquearán para indicar que se encuentra en modo de programación.
- Si no es así repita el procedimiento
- En 20 segundos presione algún botón del transmisor 2 veces.
- Las puertas se deben de bloquear y desbloquear para indicar que se programado, si no es así espere unos segundos y vuelva a apretar el botón de nuevo.
- Espere 20 segundos o ponga el contacto en OFF para salir del modo de programación.
- Las puertas se bloquearán y se desbloquearán.

PROGRAMACIÓN DEL INMOVILIZADOR EN MODELOS DE 1999 EN ADELANTE.

Necesita dos llaves programadas para realizar la programación.

Obtenga todas las llaves.

Ponga la primera llave programada en el contacto. El contacto no debe de estar en posición ON mas de 5 segundos con las llaves ya programadas.

- Ponga el contacto en posición ON por 3 segundos y vuelva a posición LOCK y retire la llave.
- En cinco segundos ponga la segunda llave programada en el contacto
- Ponga el contacto en posición ON por tres segundos y vuelva a posición LOCK y retire la llave.
- En diez segundos inserte la nueva llave en el contacto, póngala en posición ON y espere 3 segundos después arranque el motor, si el motor no arrancara repita el procedimiento de nuevo .

Se pueden programar un máximo de 8 llaves.

MILENIA 2001—2002

PROGRAMACIÓN DE LOS MANDOS:

Se pueden programar un máximo de tres mandos

Consiga todos los mandos.

Los mandos que no sean reprogramados quedarán in operativos.

Quite la llave del contacto.

Cierre todas las puertas.

Abra la puerta del conductor.

Debe de realizar el siguiente procedimiento en 24 segundos.

- Ponga el contacto en ON a la posición LOCK 3 veces.
- Quite la llave.
- Presione la luz de cortesía del conductor 3 veces, las puertas se deben de bloquear y desbloquear.
- Si no es así espere 40 segundos y repita el procedimiento.
- Presione algún botón el mando dos veces las puertas se deben de bloquear y desbloquear para indicar que se ha programado. si no proceda de la siguiente manera.
- Presione y suelte la luz de cortesía una vez.
- Las puertas se bloquean y desbloquean dos veces.
- Repita el procedimiento.



C/Río Jucar nº8. Polígono Industrial 45007 Toledo. España.

E-mail: info@elmetools.com

Tel: +34 925 24 55 83 Fax: +34 925 23 16 51



MPV 1994—1995

PROGRAMACIÓN DE LOS MANDOS.

PROGRAMACIÓN DE SOLO UN MANDO:

Acceda al modulo central de bloqueo situado en el lado del acompañante al lado de letrero RH.

- Ponga el contacto en ON.
- Presione el botón de RESET en la central de bloqueo y modulo de control de tiempo durante 3 segundos.
- Las puertas se deben de bloquear y desbloquear.
- Presione en el mando el botón de bloqueo y desbloqueo 2 veces.
- Las puertas se deben de bloquear y desbloquear una vez.
- Si las puertas no se bloquean y se desbloquean repita la operación en el mando.
- Si las puertas se bloquean y se desbloquean dos veces repita la operación completa.
- Espere 15 segundos.
- Las puertas se deben de bloquear y desbloquear una vez. Repita el procedimiento completo.
- Ponga el contacto en OFF. Quite la llave.

PROGRAMACIÓN DE DOS MANDOS:

Acceda al modulo central de bloqueo situado en el lado del acompañante detrás del cartel RH.

- Ponga el contacto en ON.
- Presione el botón de RESET en la central de bloqueo y modulo de control de tiempo durante 3 segundos.
- Las puertas se deben de bloquear y desbloquear.
- Presione en el primer mando a distancia el botón de bloqueo y desbloqueo dos veces.
- Las puertas se deben de bloquear y desbloquear.
- Si las puertas no se bloquean y se desbloquean repita el procedimiento. Si las puertas se bloquean y desbloquean 2 veces repita el procedimiento completo
- En 15 segundos presione en el segundo mando el botón de bloqueo y desbloqueo 2 veces.
- Las puertas se deben de bloquear y desbloquear 2 veces, si las puertas se bloquean 1 vez repetir el procedimiento completo.
- Ponga el contacto a 0 y quite la llave.

MPV 1996—1999

PROGRAMACIÓN DE LOS MANDOS:

MODELOS 1996—1997:

Se pueden programar un máximo de 3 mandos

Obtenga todos los mandos de los que disponga, los mandos que no sean reprogramados quedaran in operativos.

- quite la llave del contacto.
- Cierre todas las puertas.
- Abra la puerta del conductor.
- La lámpara del sistema se debe de apagar.
- Si no se a realizado correctamente la lámpara del sistema se encenderá.
- Debe realizar el procedimiento en 30 segundos.
- Ponga la llave en el contacto. Gire la llave a posición ON y luego a posición LOCK. Quite la llave
- Repítalo tres veces.
- Presione y suelte la luz de cortesía de la puerta del conductor 3 veces. Una señal acústica será emitida



C/Río Jucar nº8. Polígono Industrial 45007 Toledo. España.

E-mail: info@elmetools.com

Tel: +34 925 24 55 83 Fax: +34 925 23 16 51



- Si no espere 30 segundos y repita el procedimiento.
- Presione algún botón del transmisor dos veces.
- Sonora una señal acústica después el mando quedara programado.
- Si no espere 5 segundos y repita el procedimiento. espere 5 segundos deben sonar 4 señales acústicas si no repita el procedimiento.

MODELOS 1998—1999.

Se pueden programar un máximo de 3 mandos.

Obtenga todos los mandos, los mandos que no sean reprogramados, quedaran in operativos..

- Quite la llave del contacto.
- Cierre todas las puertas.
- Abra la puerta del conductor, realice el siguiente procedimiento en 20 segundos:
- Ponga la llave en el contacto, ponga el contacto en posición ON y luego en LOCK. Quite la llave.
- Repítalo tres veces.
- Apriete y suelte la luz de cortesía de la puerta del conductor 3 veces.
- Sonara una señal acústica, si no espere 40 segundos y repita el procedimiento
- Presione un botón del primer mando 2 veces.
- Se emitirá un señal acústica.
- Para programar un mando proceda de la siguiente manera:
- Presione algún botón del mando 3 veces.
- Sonara una señal indicando que el mando esta operativo.
- Para programar 2 mandos proceda de la siguiente manera:
- Presione algún botón del primer mando 2 veces.
- Sonara una señal acústica es emitida después de la programación del mando.
- Presione algún botón del segundo mando una vez.
- Sonara una señal acústica.
- Para programar 3 mandos proceda de la siguiente manera.
- Presione algún botón de los mandos una vez sonara una señal después de la programación de los mandos.
- El sistema se saldrá del modo de programación una vez que se hallan programado los tres mandos.

MX5 MIATA 2001—2003

MPV 2000—2003

PROGRAMACIÓN DE LOS MANDOS:

Se pueden programar un máximo de 3 mandos.

Obtenga todos los mandos. Los mandos no reprogramados quedaran in operativos.

- Quite la llave del contacto.
- Cierre todas las puertas.
- Debe de realizar toda la operación en 24 segundos.
- Ponga el contacto en posición ON y luego en posición LOCK. Tres veces.
- Quite la llave.
- Presione y suelte el botón de la luz de cortesía que esta en la puerta del conductor 3 veces.
- Las puertas se deben de bloquear y desbloquear. Si no es así espere 40 segundos y repita el procedimiento.
- Presione algún botón del los mandos 2 veces.
- Las puertas se deben de bloquear y desbloquear.
- Si no es así, proceda como sigue:
- Presione y suelte el botón de la luz de cortesía de la puerta del conductor una vez.
- Las puertas se deben de bloquear y desbloquear 2 veces.
- Repita el procedimiento.



C/Río Jucar nº8. Polígono Industrial 45007 Toledo. España.

E-mail: info@elmetools.com

Tel: +34 925 24 55 83 Fax: +34 925 23 16 51



PROGRAMACIÓN DEL INMOVILIZADOR:

CON DOS O MAS LLAVES PROGRAMADAS:

Consiga todas las llaves.

Use la primera llave programada y haga lo siguiente:

- Ponga el contacto en posición ON y luego en LOCK cinco veces en cinco segundos.
- Ponga el contacto en ON.
- La luz del inmovilizador se encenderá.
- Ponga el contacto en posición LOCK y quite la llave. La luz del inmovilizador se apagará.
- Use la segunda llave programada y proceda de la siguiente manera:
- Arranque el motor.
- La luz del inmovilizador se encenderá durante 1 o 2 segundos.
- Gire el contacto a posición LOCK y quite la llave.
- Con la primera llave programada repita este procedimiento.
- Arranque el motor.
- La luz del inmovilizador se encenderá durante 1 o 2 segundos.
- Gire el contacto a posición LOCK y quite la llave.
- Use una llave nueva y proceda de la siguiente manera.
- Arranque el motor.
- La luz del inmovilizador se iluminará durante 1 o 2 segundos.
- Ponga el contacto en posición LOCK y quite la llave.
- Para salir del modo de programación espere 30 segundos.
- Confirme que la programación ha sido correcta probando cada llave con un intervalo de 5 segundos.

Se pueden programar un máximo de 5 llaves.

CON UNA O NINGUNA LLAVE PROGRAMADA:

Para realizar este procedimiento se necesita el código de seguridad de 8 dígitos.

Complete los pasos en 30 segundos.

Use la primera llave nueva.

- Ponga el contacto en ON y luego en posición LOCK cinco veces en 5 segundos.
- Ponga el contacto en ON.
- La luz del inmovilizador parpadeará a intervalos de 0,3 segundos.
- Ponga el contacto en posición LOCK y espere 5 minutos hasta que la luz del inmovilizador parpadee a intervalos de 1,2 segundos.
- El código de seguridad puede ser ahora introducido de la siguiente manera.
- Ponga el contacto en ON cuando la luz del inmovilizador no este iluminada. Y cuente el número de parpadeos hasta llegar al número del primer dígito.
- Ponga el contacto en posición LOCK después del último parpadeo del primer dígito de seguridad inmediatamente después el inmovilizador se apagará.
- Ponga el contacto en posición ON cuando la luz del inmovilizador este apagado, cuente el número de parpadeos que indica el segundo código de seguridad.
- Ponga el contacto en posición LOCK inmediatamente después del último parpadeo que indica el segundo número del código de seguridad.
- Repita el procedimiento para los restantes 6 números del código de seguridad.
- Cuando los 8 dígitos de seguridad estén completos y sean correctos la luz dejará de parpadear y permanecerá encendida.
- Arranque el motor.
- La luz del inmovilizador se encenderá por 1 o 2 segundos.
- Ponga el contacto en posición LOCK y quite la llave.
- Use la segunda llave que se va a programar.
- Arranque el motor.
- La luz del inmovilizador se encenderá por uno o dos segundos.
- Ponga el contacto en posición LOCK y quite la llave.
- Repita el procedimiento para programar una nueva llave.
- Para salir del modo de programación espere 30 segundos.

Se pueden programar un máximo de 8 llaves.



C/Río Júcar nº8. Polígono Industrial 45007 Toledo. España.

E-mail: info@elmetools.com

Tel: +34 925 24 55 83 Fax: +34 925 23 16 51



PROTEGE 1999—2003

PROTEGE5 2002—2003

PROGRAMACIÓN DE LOS MANDOS:

Se pueden programar un máximo de 3 mandos.

Obtenga todos los mandos, los mandos no reprogramados quedaran in operativos.

Quite la llave del contacto.

Cierre todas las puertas.

Abra la puerta del conductor.

Debe de realizar el siguiente procedimiento en 24 segundos.

- Ponga el contacto en ON a la posición LOCK 3 veces.
- Quite la llave.
- Presione la luz de cortesía del conductor 3 veces, las puertas se deben de bloquear y desbloquear.
- Si no es así espere 40 segundos y repita el procedimiento.
- Presione algún botón el mando dos veces las puertas se deben de bloquear y desbloquear para indicar que se ha programado. Si no proceda de la siguiente manera.
- Presione y suelte la luz de cortesía una vez.
- Las puertas se boquean y desbloquean dos veces.
- Repita el procedimiento.

TRIBUTE 2001—2003

PROGRAMACIÓN DE LOS MANDOS:

Se pueden programar un máximo de 4 mandos, obtenga todos los mandos los andos que no sean reprogramados quedaran in operativos.

- Ponga la llave en el contacto.
- En 10 segundos, pase el contacto de posición LOCK a posición ON 8 veces terminando en posición ON.
- Las puertas se deben de bloquear y desbloquear para indicar que se encuentra en modo programación.
- En 7, 5 segundos:
 - Presione algún botón del primer mando.
 - Las puertas se bloquearan y se desbloquearan.
- En 7, 5 segundos:
 - Presione algún botón del segundo mando.
 - Las puertas se bloquearan y se desbloquearan
- En 7, 5 segundos:
 - Presione algún botón del tercer mando.
 - Las puertas se bloquearan y se desbloquearan.
- En 7, 5 segundos:
 - Presione algún botón del cuarto mando.
 - Las puertas se bloquearan y se desbloquearan.
- Si no espere unos segundos y pulse el botón de nuevo.
- Espere 5 minutos o ponga el contacto en ON para salir del modo programación.
- Las puertas se deben de bloquear y desbloquear para indicar una correcta programación.



C/Río Jucar nº8. Polígono Industrial 45007 Toledo. España.

E-mail: info@elmetools.com

Tel: +34 925 24 55 83 Fax: +34 925 23 16 51



PROGRAMACIÓN DEL INMOVILIZADOR:

SE NECESITAN DOS LLAVES PROGRAMADAS PARA LA PROGRAMACIÓN:

Obtenga todas las llaves.

- Inserte la primera llave programada en el contacto.
- El contacto no debe de estar mas de diez segundos con la llave programada.
- Ponga la llave en posición ON por 3 segundos y vuelva a la posición OFF y quite la llave.
- En 5 segundos ponga la segunda llave programada en el contacto.
- Ponga la llave en ON por 3 segundos, y vuelva a posición OFF y quite la llave.
- En 10 segundos, ponga la nueva llave en el contacto.
- Gire el contacto a posición ON y espere 3 segundos, después arranque el motor.
- Si el motor no arranca, repita el procedimiento de nuevo.

Se pueden programar un máximo de 8 llaves.



C/Río Jucar nº8. Poligono Industrial 45007 Toledo. España.

E-mail: info@elmetools.com

Tel: +34 925 24 55 83 Fax: +34 925 23 16 51



MERCEDES-BENZ

CLASE C (202) 1993—2000
CLASE E 1995—2002
CLK 1997 —2002
SLK 1996—2004

PROGRAMACIÓN DE LOS MANDOS:

MODELOS DEL 5 -97:

TIPO 1:

Apunte con el mando a distancia hacia el receptor (situado en la manilla de la puerta del conductor o cerca del botón de cierre del maletero.

- Pulse el botón de bloqueo/desbloqueo.
- Antes de transcurrido 30 segundos, bloquee y desbloquee manualmente el vehículo con la cerradura de las puertas del pasajero o con la cerradura del maletero.

TIPO 2:

Apunte con el mando a distancia hacia el receptor (situado en la manilla de la puerta del conductor o cerca del botón de cierre del maletero.

- Pulse el botón de bloqueo/desbloqueo.
- De el contacto antes de transcurrido 30 segundos,

TIPO 3:

Apunte con el mando a distancia hacia el receptor (situado en la manilla de la puerta del conductor o cerca del botón de cierre del maletero.

- Pulse el botón de bloqueo/desbloqueo.
- Ponga el contacto en posición II antes de transcurrido 30 segundos.

PROGRAMACIÓN DEL INMOVILIZADOR:

El inmovilizador solo se puede programar con un equipo de diagnosis.

CLASE C (203) 2000 EN ADELANTE
CL (215) 1999 EN ADELANTE
CLK (209) 2002 EN ADELANTE
CLASE E (211) 2003 EN ADELANTE
CLASE S (220) 1999 EN ADELANTE
CLASE SL (230) 2003 EN ADELANTE

PROGRAMACIÓN DE LOS MANDOS Y DEL INMOVILIZADOR

Las llaves solo se pueden programar con un equipo de diagnosis al igual que el inmovilizador.



C/Río Jucar nº8. Polígono Industrial 45007 Toledo. España.

E-mail: info@elmetools.com

Tel: +34 925 24 55 83 Fax: +34 925 23 16 51



CLASE S (140) 1993—1999
CL (140) 1993—1999
CLASE SL (129) 1993—2002

SINCRONIZACIÓN DE LOS MANDOS:

MANDO A DISTANCIA POR INFRARROJOS 8/95.

Utilice el receptor de infrarrojos situado en la manilla de la puerta del conductor o cerca del botón del cierre del maletero.

- Apunte con el mando a distancia de la llave hacia el receptor.
- Pulse el botón de bloqueo/desbloqueo.
- Antes de transcurrido 30 segundos bloquee y desbloquee manualmente el vehículo con la cerradura de la puerta o del maletero.
- El mando a distancia de la llave debe de accionar el sistema ahora. Si el sistema no funciona, consulte la programación.

MANDO A DISTANCIA POR INFRARROJOS 09/95—05/97

El receptor de infrarrojos esta situado en el espejo interior.
Apunte con el mando a distancia de la llave hacia el receptor.

- Pulse 2 veces el botón de bloqueo / desbloqueo
- Antes de transcurrido 30 segundos: Ponga el contacto en posición II.
- El mando a distancia de la llave debería accionar los cierres

MANDO A DISTANCIA POR RADIOFRECUENCIA 6/97:

Apunte con la llave hacia el vehículo.

- Pulse el botón de bloqueo o de desbloqueo 2 veces.
- Antes de transcurridos 30 segundos ponga el contacto en la posición II.
- El mando a distancia de la llave debería de accionar los cierres

PROGRAMACIÓN DE LOS MANDOS Y DEL INMOVILIZADOR:

Estos solo pueden ser programados con una maquina de diagnosis.

CLASE M 1998—2005.
VITO 1999—2003
CLASE A 1998—2005

PROGRAMACIÓN DE LOS MANDOS Y DEL INMOVILIZADOR

Solo pueden ser programados con un equipo de diagnosis.



MERCURY

COUGAR 1994—1997 **SABLE 1994—1995**

PROGRAMACIÓN DE LOS MANDOS Y DEL INMOVILIZADOR:

Obtenga todos los mandos.

Acceda al conector de programación situado debajo del mazo de cables en el LH del maletero.

- Ponga el contacto en ON.
- Momentáneamente puentee el conector de programación.
- Las puertas se bloquearan y se desbloquearan.
- Quite el conector.
- Presione algún botón del primer mando a distancia. Las puertas se deben de bloquear y desbloquear.
- Presione algún botón del segundo mando a distancia. Las puertas se deben de bloquear y desbloquear.
- Presione algún botón del tercer mando a distancia. Las puertas se deben de bloquear y desbloquear.
- Presione algún botón del cuarto mando a distancia. Las puertas se deben de bloquear y desbloquear.
- Ponga el contacto en OFF, las puertas se deben de bloquear y desbloquear.

Al programar los mandos la central de alarma y programación queda programada

COUGAR 1999—2002

PROGRAMACION DE LOS MANDOS

Obtenga todos los mandos.

- Ponga el contacto de OFF a ON 4 veces en 3 segundos.
- Ponga el contacto en OFF
- El modo de programación se activara por 20 segundos y la luz del sistema se encenderá.
- Mantenga presionado algún botón del primer mando a distancia.
- Espere a que la luz del sistema parpadee esto indica que la programación a sido correcta.
- Suelte el botón y espere 2 segundos.
- En diez segundos.
- Mantenga presionado algún botón del segundo mando a distancia.
- Espere a que la luz del sistema parpadee esto indica que la programación a sido correcta.
- Suelte el botón y espere 2 segundos.
- En diez segundos.
- Mantenga presionado algún botón del tercer mando a distancia.
- Espere a que la luz del sistema parpadee esto indica que la programación a sido correcta.
- Suelte el botón y espere 2 segundos.
- En diez segundos.
- Mantenga presionado algún botón del cuarto mando a distancia.
- Espere a que la luz del sistema parpadee esto indica que la programación a sido correcta.
- Suelte el botón y espere 2 segundos.
- Para salir del modo de programación ponga el contacto en ON o espere 20 segundos.

Se pueden programar un máximo de 4 mandos.



C/Río Jucar nº8. Polígono Industrial 45007 Toledo. España.

E-mail: info@elmetools.com

Tel: +34 925 24 55 83 Fax: +34 925 23 16 51



PROGRAMACIÓN DEL INMOVILIZADOR:

Obtenga dos llaves programadas (A y B).

- Ponga la llave A en el contacto.
- Ponga el contacto en ON y espere 1 segundo.
- Ponga el contacto en OFF y quite la llave A.
- En 5 segundos.
- Ponga la llave B en el contacto.
- Ponga el contacto en ON y espere 1 segundo.
- Ponga el contacto en OFF y quite la llave B.
- En 10 segundos:
- Ponga la llave a programar en el contacto.
- Ponga el contacto en ON. Espere 1 segundo.
- Ponga el contacto en OFF.
- Arranque el motor
- Si el motor no arranca la luz del sistema parpadeará.
- Ponga el contacto en ON espere 30 segundos, ponga el contacto en OFF y repita el proceso.

Las llaves también se pueden programar con un equipo de diagnóstico, se pueden programar un máximo de 8 llaves.

GRAND MARQUIS 1995—1997

PROGRAMACIÓN DE LOS MANDOS Y DEL INMOVILIZADOR:

Obtenga todos los mandos.

Introduzca en el teclado de la puerta del conductor los 5 dígitos del código permanente del vehículo .

- En 5 segundos presione el 1-2 en el teclado.
- En 5 segundos presione algún botón en el primer mando.
- Las puertas se deben de bloquear y desbloquear.
- En 5 segundos presione algún botón en el segundo mando.
- Las puertas se deben de bloquear y desbloquear.
- En 5 segundos presione algún botón en el tercer mando.
- Las puertas se deben de bloquear y desbloquear.
- En 5 segundos presione algún botón en el cuarto mando.
- Las puertas se deben de bloquear y desbloquear.
- Para salir del modo de programación pulse simultáneamente 7-8 y 9-0 en el teclado o espere 7,5 segundos.

Al programar los mandos queda programada la central de alarma y bloqueo del vehículo.

GRAND MARQUIS 1998—2003 MARAUDER 2003

PROGRAMACIÓN DE LOS MANDOS

PROGRAMACION DE LOS MANDOS

Obtenga todos los mandos.

- Ponga el contacto de OFF a ON 4 veces en 3 segundos.
- Las puertas se bloquearán y desbloquearán.
- En 7,5 segundos.
- Presione algún botón del primer mando a distancia.
- Las puertas se deben de bloquear y desbloquear
- En 7,5 segundos.
- Presione algún botón del segundo mando a distancia.
- Las puertas se deben de bloquear y desbloquear



C/Río Jucar nº8. Polígono Industrial 45007 Toledo. España.

E-mail: info@elmetools.com

Tel: +34 925 24 55 83 Fax: +34 925 23 16 51



- En 7,5 segundos.
- Presione algún botón del primer mando a distancia.
- Las puertas se deben de boquear y desbloquear
- En 7,5 segundos.
- Presione algún botón del segundo mando a distancia.
- Las puertas se deben de boquear y desbloquear
- Espere 7,5 segundos.
- Ponga el contacto en OFF.
- Espere 20 segundos

Se pueden programar un máximo de 4 mandos.

PROGRAMACIÓN DEL INMOVILIZADOR:

Obtenga dos llaves programadas (A y B).

- Ponga la llave A en el contacto.
- Ponga el contacto en ON y espere 1 segundo.
- Ponga el contacto en OFF y quite la llave A.
- En 5 segundos.
- Ponga la llave B en el contacto.
- Ponga el contacto en ON y espere 1 segundo.
- Ponga el contacto en OFF y quite la llave B.
- En 10 segundos:
- Ponga la llave a programar en el contacto.
- Ponga el contacto en ON. Espere 1 segundo.
- Ponga el contacto en OFF.
- Arranque el motor
- Si el motor no arranca la luz del sistema parpadeara.
- Ponga el contacto en ON espere 30 segundos, ponga el contacto en OFF y repita el proceso.

Las llaves también se pueden programar con un equipo de diagnóstico, se pueden programar un máximo de 8 llaves.

MONTEREY 2003

PROGRAMACIÓN DE LOS MANDOS

Obtenga todos los mandos.

- Ponga el contacto en OFF y luego en ON 8 veces en 10 segundos.
- Las puertas se bloquearan y se desbloquearan.
- En 20 segundos, presione algún botón en el primer mando, las puertas se deben de bloquear y desbloquear.
- En 20 segundos, presione algún botón en el segundo mando, las puertas se deben de bloquear y desbloquear.
- En 20 segundos, presione algún botón en el tercer mando, las puertas se deben de bloquear y desbloquear.
- En 20 segundos, presione algún botón en el cuarto mando, las puertas se deben de bloquear y desbloquear.
- Ponga el contacto en OFF.

Se pueden programar un máximo de 4 mandos.



C/Río Jucar nº8. Polígono Industrial 45007 Toledo. España.

E-mail: info@elmetools.com

Tel: +34 925 24 55 83 Fax: +34 925 23 16 51



PROGRAMACIÓN DEL INMOVILIZADOR.

Obtenga dos llaves programadas (A y B).

- Ponga la llave A en el contacto.
- Ponga el contacto en ON y espere de 3 a 10 segundo.
- Ponga el contacto en OFF y quite la llave A.
- En 5 segundos.
- Ponga la llave B en el contacto.
- Ponga el contacto en ON y espere de 3 a 10 segundo.
- Ponga el contacto en OFF y quite la llave B.
- En 20 segundos:
- Ponga la llave a programar en el contacto.
- Ponga el contacto en ON. Arranque el motor
- Si el motor no arranca la luz del sistema parpadeara.
- Ponga el contacto en ON espere 30 segundos, ponga el contacto en OFF y repita el proceso.

Las llaves también se pueden programar con un equipo de diagnóstico, se pueden programar un máximo de 8 llaves.

MOUNTAINEER 1997

PROGRAMACIÓN DE LOS MANDOS Y DEL INMOVILIZADOR

Obtenga todos los mandos, si el vehículo está equipado con posiciones de memoria estas van indicadas por la parte de atrás de los mandos. Se deben de programar en orden ascendente.

- Ponga el contacto de OFF a ON cinco veces en 10 segundos.
- Las puertas se deben de bloquear y desbloquear.
- Presione algún botón en el primer mando.
- Las puertas se deben de bloquear y desbloquear.
- Presione algún botón en el segundo mando.
- Las puertas se deben de bloquear y desbloquear.
- Presione algún botón en el tercer mando.
- Las puertas se deben de bloquear y desbloquear.
- Presione algún botón en el cuarto mando.
- Las puertas se deben de bloquear y desbloquear.
- Si las puertas no se bloquean espere unos segundos y presione el botón de nuevo.
- Ponga el contacto en OFF.
- Las puertas se deben de bloquear y desbloquear.

Se pueden programar un máximo de 4 mandos.

Al programar los mandos queda programada la central de alarma y bloqueo del vehículo.

MOUNTAINEER 1998—2001

SABLE 1998—1999

PROGRAMACIÓN DE LOS MANDOS

Obtenga todos los mandos.

- Ponga el contacto en OFF y luego en ON 8 veces en 10 segundos.
- Las puertas se bloquearán y se desbloquearán.
- En 10 segundos, presione algún botón en el primer mando, las puertas se deben de bloquear y desbloquear.
- En 10 segundos, presione algún botón en el segundo mando, las puertas se deben de bloquear y desbloquear.
- En 10 segundos, presione algún botón en el tercer mando, las puertas se deben de bloquear y desbloquear.



C/Río Júcar nº8. Polígono Industrial 45007 Toledo. España.

E-mail: info@elmetools.com

Tel: +34 925 24 55 83 Fax: +34 925 23 16 51



- En 10 segundos, presione algún botón en el cuarto mando, las puertas se deben de bloquear y desbloquear.
 - Ponga el contacto en OFF.
- Se pueden programar un máximo de 4 mandos.

PROGRAMACIÓN DEL INMOVILIZADOR

Obtenga dos llaves programadas (A y B).

- Ponga la llave A en el contacto.
- Ponga el contacto en ON y espere 1 segundo.
- Ponga el contacto en OFF y quite la llave A.
- En 5 segundos.
- Ponga la llave B en el contacto.
- Ponga el contacto en ON y espere 1 segundo.
- Ponga el contacto en OFF y quite la llave B.
- En 10 segundos:
- Ponga la llave a programar en el contacto.
- Ponga el contacto en ON. Espere 1 segundo.
- Ponga el contacto en OFF.
- Arranque el motor
- Si el motor no arranca la luz del sistema parpadeara.
- Ponga el contacto en ON espere 30 segundos, ponga el contacto en OFF y repita el proceso.

Las llaves también se pueden programar con un equipo de diagnóstico, se pueden programar un máximo de 8 llaves.

MONTAINEER 2002—2003 **SABLE 2000—2003**

PROGRAMACIÓN DE LOS MANDOS

Obtenga todos los mandos, si el vehículo está equipado con posiciones de memoria estas van indicadas por la parte de atrás de los mandos. Se deben de programar en orden ascendente.

- Ponga el contacto de OFF a ON 8 veces en 10 segundos.
- Las puertas se deben de bloquear y desbloquear.
- En 20 segundos presione algún botón en el primer mando.
- Las puertas se deben de bloquear y desbloquear.
- En 20 segundos presione algún botón en el segundo mando.
- Las puertas se deben de bloquear y desbloquear.
- En 20 segundos presione algún botón en el tercer mando.
- Las puertas se deben de bloquear y desbloquear.
- En 20 segundos presione algún botón en el cuarto mando.
- Las puertas se deben de bloquear y desbloquear.
- Si las puertas no se bloquean espere unos segundos y presione el botón de nuevo.
- Ponga el contacto en OFF.
- Las puertas se deben de bloquear y desbloquear.

Se pueden programar un máximo de 4 mandos



PROGRAMACIÓN DEL INMOVILIZADOR.

Obtenga dos llaves programadas (A y B).

- Ponga la llave A en el contacto.
- Ponga el contacto en ON y espere de 3 segundo.
- Ponga el contacto en OFF y quite la llave A.
- En 5 segundos.
- Ponga la llave B en el contacto.
- Ponga el contacto en ON y espere de 3 segundo.
- Ponga el contacto en OFF y quite la llave B.
- En 20 segundos:
- Ponga la llave a programar en el contacto.
- Ponga el contacto en ON. Arranque el motor
- Si el motor no arranca la luz del sistema parpadeara.
- Ponga el contacto en ON espere 30 segundos, ponga el contacto en OFF y repita el proceso.

Las llaves también se pueden programar con un equipo de diagnóstico, se pueden programar un máximo de 8 llaves.

MYSTIQUE 1995—1997

PROGRAMACIÓN DE LOS MANDOS

Obtenga todos los mandos.

Acceda al conector de programación localizado debajo de la guantera y tapado con un mazo de cables.

- Ponga el contacto en ON.
- Momentáneamente conecte el conector de programación.
- Las puertas se deben de bloquear y desbloquear.
- Quite el conector de programación.
- Presione algún botón del primer mando, las puertas se deben de bloquear y desbloquear.
- Presione algún botón del segundo mando, las puertas se deben de bloquear y desbloquear.
- Presione algún botón del tercer mando, las puertas se deben de bloquear y desbloquear.
- Presione algún botón del cuarto mando, las puertas se deben de bloquear y desbloquear.
- Si las puertas no se bloquean presione el mando un máximo de 3 veces.
- Ponga el contacto en ON.
- La bocina sonara y las luces de emergencia parpadearan.

Se pueden programar un máximo de 4 mandos.

MYSTIQUE 1998—2000

PROGRAMACIÓN DE LOS MANDOS

Obtenga todos los mandos

Acceda al conector de programación localizado debajo de la guantera tapado con un mazo de cables.

- Ponga el contacto en ON.
- Momentáneamente conecte el terminal de programación al conector de programación.
- Sonara el claxon.
- Quite el terminal de programación.
- Presione algún botón del primer mando.
- Sonara el claxon.
- Presione algún botón del segundo mando.
- Sonara el claxon.
- Presione algún botón del tercer mando.
- Sonara el claxon.



C/Río Jucar nº8. Polígono Industrial 45007 Toledo. España.

E-mail: info@elmetools.com

Tel: +34 925 24 55 83 Fax: +34 925 23 16 51



- Presione algún botón del cuarto mando.
 - Sonara el claxon.
 - Ponga el contacto en OFF.
 - El claxon sonara
- Se pueden programar un máximo de 4 mandos.

PROGRAMACIÓN DEL INMOVILIZADOR.

Obtenga dos llaves programadas (A y B).

- Ponga la llave A en el contacto.
- Ponga el contacto en ON y espere de 1 segundo.
- Ponga el contacto en OFF y quite la llave A.
- En 5 segundos.
- Ponga la llave B en el contacto.
- Ponga el contacto en ON y espere de 1 segundo.
- Ponga el contacto en OFF y quite la llave B.
- En 5 segundos:
- Ponga la llave a programar en el contacto.
- Ponga el contacto en ON y espere 1 segundo. Arranque el motor
- Si el motor no arranca la luz del sistema parpadeara.
- Ponga el contacto en ON espere 30 segundos, ponga el contacto en OFF y repita el proceso.

Las llaves también se pueden programar con un equipo de diagnosis, se pueden programar un máximo de 8 llaves.

SABLE 1996—1997

PROGRAMACIÓN DE LOS MANDOS

Obtenga todos los mandos.

- Ponga el contacto de OFF a ON 5 veces en 10 segundos.
- Las puertas se bloquearan y se desbloquearan.
- Presione algún botón en el primer mando.
- Las puertas se bloquearan y se desbloquearan.
- Presione algún botón en el segundo mando.
- Las puertas se bloquearan y se desbloquearan.
- Presione algún botón en el tercer mando.
- Las puertas se bloquearan y se desbloquearan.
- Presione algún botón en el cuarto mando.
- Las puertas se bloquearan y se desbloquearan.
- Si las puertas no se bloquean espere unos segundos y después presione algún botón de nuevo.
- Ponga el contacto en OFF, las puertas se bloquearan y luego se desbloquean.

Se pueden programar un máximo de 4 mandos.

PROGRAMACIÓN DEL INMOBILIZADOR

Obtenga una llave programada.

Ponga la llave en el contacto.

- Ponga el contacto en ON.
- Ponga el contacto en OFF. Quite la llave.
- En 15 segundos ponga la llave a programar en el contacto.
- Ponga el contacto en ON, la luz del sistema se iluminara aproximadamente 2 segundos.
- Arranque el motor.
- Si el motor no arranca la luz del sistema parpadeara.



C/Río Jucar nº8. Polígono Industrial 45007 Toledo. España.

E-mail: info@elmetools.com

Tel: +34 925 24 55 83 Fax: +34 925 23 16 51



- Ponga el contacto en OFF y repita el procedimiento.
 - Repita el procedimiento para programar las demás llaves restantes
- Las laves de repuesto también se pueden programar usando una maquina de diagnosis. Se pueden programar un maximo de 16 llaves.

TRACER 1997

PROGRAMACIÓN DE LOS MANDOS Y DEL INMOVILIZADOR

Obtenga todos los mandos.

- Ponga el contacto de OFF a ON 5 veces en 10 segundos.
- Las puertas se deben de bloquear y desbloquear
- Presione algún botón en el primer mando.
- Las puertas se bloquearan y se desbloquearan.
- Presione algún botón en el segundo mando.
- Las puertas se bloquearan y se desbloquearan.
- Presione algún botón en el tercero mando.
- Las puertas se bloquearan y se desbloquearan.
- Presione algún botón en el cuarto mando.
- Las puertas se bloquearan y se desbloquearan.
- Ponga el contacto en OFF.
- Las puertas se bloquearan y se desbloquearan

Se pueden programar un máximo de 4 mandos.

Al programar los mandos se programa la central de alarma y inmovilizado del vehiculo.

TRACER 1998—1999

PROGRAMACIÓN DE LOS MANDOS

Obtenga todos los mandos.

- Ponga el contacto de OFF a ON 8 veces en 10 segundos.
- Las puertas se deben de bloquear y desbloquear.
- En 20 segundos presione algún botón del primer mando. Las puertas se bloquearan y se desbloquearan.
- En 20 segundos presione algún botón del segundo mando. Las puertas se bloquearan y se desbloquearan.
- En 20 segundos presione algún botón del tercer mando. Las puertas se bloquearan y se desbloquearan.
- En 20 segundos presione algún botón del cuarto mando. Las puertas se bloquearan y se desbloquearan.

Ponga el contacto en OFF. Las puertas se bloquearan y se desbloquearan.

Se pueden programar un máximo de 4 mandos



C/Río Jucar nº8. Poligono Industrial 45007 Toledo. España.

E-mail: info@elmetools.com

Tel: +34 925 24 55 83 Fax: +34 925 23 16 51



VILLAGER 1996—2002

PROGRAMACIÓN DE LOS MANDOS Y DEL INMOVILIZADOR

Entre en el vehículo y bloquee todas las puertas.

- Introduzca y saque la llave del contacto 6 veces en 10 segundos.
- Gire el contacto a posición accesorio.
- Todos los mandos programados están ahora borrados.
- Presione el botón de bloqueo una vez en el primer mando.
- Las luces de parking y del panel de instrumentos parpadeará para indicar que se ha programado.
- Para programar el resto de los mandos. Bloquee y luego desbloquee la puerta del conductor usando el botón de bloqueo de puertas localizado en la puerta del conductor.
- Presione el botón de bloqueo en el segundo mando a distancia.
- Las luces de parking y del panel de instrumentos parpadeará para indicar que se ha programado.
- Presione el botón de bloqueo en el tercer mando a distancia.
- Las luces de parking y del panel de instrumentos parpadeará para indicar que se ha programado.
- Presione el botón de bloqueo en el cuarto mando a distancia.
- Las luces de parking y del panel de instrumentos parpadeará para indicar que se ha programado.
- Para salir del modo de programación abra la puerta del conductor
- Las luces de parking y del panel de instrumentos parpadeará para indicar que se ha programado.

Se pueden programar un máximo de 4 mandos.

Al programar los mandos queda programada la central de alarma y bloqueo.



C/Río Jucar nº8. Polígono Industrial 45007 Toledo. España.

E-mail: info@elmetools.com

Tel: +34 925 24 55 83 Fax: +34 925 23 16 51



MINI

COOPER 2001 EN ADELANTE

PROGRAMACIÓN DE LOS MANDOS:

METODO 1

Pulse el botón de bloqueo o de desbloqueo 4 veces seguidas.

METODO 2

De y quite el contacto.

Antes de transcurrido diez segundos pulse los botones de bloqueo y desbloqueo sucesivamente.

PROGRAMACIÓN DEL INMOVILIZADOR

Solo se puede programar con un equipo de diagnosis.



C/Río Jucar nº8. Poligono Industrial 45007 Toledo. España.

E-mail: info@elmetools.com

Tel: +34 925 24 55 83 Fax: +34 925 23 16 51



MITSUBISHI

SHOGUN/PAJERO/MONTERO 1991—2001

PROGRAMACIÓN DE LOS MANDOS

MODELOS 1999

Las llaves con mando a distancia solo se pueden programar con un equipo de diagnosis. Se pueden programar un máximo de 2 mandos.

MODELOS DEL 2000 EN ADELANTE:

- Terminal 1 del conector de transmisión de datos a masa.
- Pulse el interruptor de la luz de emergencia 6 veces antes de transcurridos 10 segundos.
- Las puertas deberían bloquearse y desbloquearse.
- Pulse el botón de bloqueo o de desbloqueo dos veces del mando a distancia.
- Pulse el botón de bloqueo o de desbloqueo del mando a distancia dos veces antes de transcurrido 10 segundos. Las puertas deberían bloquearse y desbloquearse.
- Para el resto de las llaves repita el procedimiento anterior antes de transcurrido 1 minuto.
- Los mandos a distancia también se pueden programar con un equipo de diagnosis.

PROGRAMACIÓN DEL INMOVILIZADOR

Las llaves solo se pueden programar con un equipo de diagnosis.

SPACE WAGON

RUNNER 2000

PAJERO/MONTERO 2001

MONTERO/PAJERO SPORT + DIAMANTE

CARISMA

- Asegúrese de que las puertas cierran y abren usando la llave.
- Conecte la T-CODE / PREMIUM CODE al conector de diagnostico y comunique con el vehiculo.
- En los 10 segundos siguientes mueva el contacto de OFF a ACCESORY 3 veces en 2 segundos
- Las puertas se cerraran y abrirán una vez
- Presione el botón de abrir o cerrar del mando 3 veces en los 10 segundos siguientes a la primera pulsación. Las puertas deberían abrirse y cerrarse una vez
- repetir para los mandos adicionales.

Nota: Asegúrese de que todos los mandos son programados antes de que pase un minuto de haber entrado en modo de programación.

Nota: La programación terminara después de un minuto, cuando se hayan programado cuatro mandos, cuando se desconecte la T-CODE / PREMIUM CODE o se ponga el contacto en ON

Nota: SE PUEDEN PROGRAMAR UN MAXIMO DE CUATRO MANDOS



C/Río Jucar nº8. Polígono Industrial 45007 Toledo. España.

E-mail: info@elmetools.com

Tel: +34 925 24 55 83 Fax: +34 925 23 16 51



**GALANT 99
ECLIPSE
LANCER
MONTERO/PAJERO 00**

PROGRAMACIÓN DE LOS MANDOS

- Cierre todas las puertas y habrá la del conductor, ponga la llave en el contacto.
- Conecte la T-CODE / PREMIUM CODE al conector de diagnóstico y Comuníquese con el vehículo.
- Antes de los 10 segundos siguientes a haber conectado la T-CODE /PREMIUM CODE presione el interruptor de Warning 6 veces.
- Las puertas se abrirán y se cerrarán una vez.
- Presione el botón de Cerrar o Abrir del mando una vez y entonces presionar otra vez dos veces antes de 8 segundos desde la primera vez que se presionó.
- Las puertas se abrirán y se cerrarán una vez.
- Repetir para más mandos.
- Asegúrese de que todos los mandos han sido añadidos antes de 1 minuto desde que entró en el modo de programación.
- La programación acabará después de 1 minuto, cuando 4 mandos estén programados, la T-CODE / PREMIUM CODE se desconecte o se ponga el contacto.

Después de la programación, quite la T-CODE / PREMIUM CODE, la llave del contacto y cierre todas las ventanas. Entonces compruebe la operación.

Nota: SE PUEDEN PROGRAMAR UN MÁXIMO DE 4 MANDOS.

**DIAMANTE 1997—1999
3000GT 1996—1999**

PROGRAMACIÓN DE LOS MANDOS.

NOTA: Al programar algún mando nuevo todos los códigos de los mandos antiguos se borran y hay que reprogramarlos.

Cierre todas las puertas.

- Ponga el contacto en OFF.
- Acceda al conector de datos en el lado del conductor con el letrero (DLC).

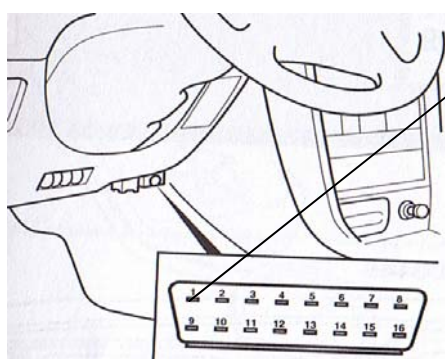

• Conecte el terminal 1 a masa.
• El terminal 1 también puede ser conectado a masa usando un equipo de diagnóstico.

- Ponga el contacto en ACC y luego vuelva a la posición OFF.
- En el DIAMANTE y en el 3000GT las puertas se bloquearán y se desbloquearán.
- Presione y suelte el botón de bloqueo, en 10 segundos presione el botón de bloqueo 2 veces.
- Las puertas se bloquearán para confirmar el registro.
- Si programa 2 mandos en 1 minuto lleve a cabo el procedimiento en el segundo mando.
- Las puertas se deben de bloquear y desbloquear para confirmar la programación.
- Para salir del modo de programación abra la puerta o ponga el contacto en ON.



C/Río Jucar nº8. Polígono Industrial 45007 Toledo. España.

E-mail: info@elmetools.com

Tel: +34 925 24 55 83 Fax: +34 925 23 16 51



DIAMANTE 2000—2001 MONTERO SPORT 2000—2001

PROGRAMACION DE LOS MANDOS

Al programar un mando nuevo las memorias de los otros mandos se pierden y es necesario reprogramarlos

- Ponga el contacto en OFF.
- Acceda al conector de datos (DLC) localizado en el puesto del conductor.
- Conecte el terminal 1 del conector a masa.
- El terminal 1 también se puede poner a masa conectándolo a una maquina de diagnosis.

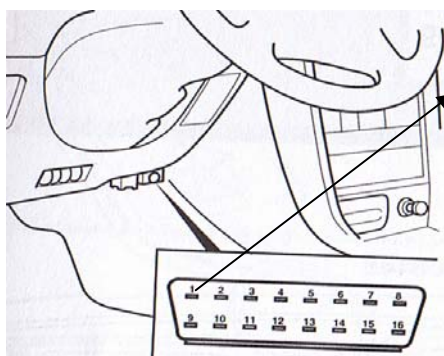

Conectar a masa o a un equipo de diagnosis

- Cierre todas las puertas.
- En el modelo diamante 2000, ponga el contacto en posición ACC y luego a posición OFF 3 veces.
- Diamante 2001/Montero Sport 2001 en 10 segundos ponga el contacto en ACC y luego paselo a posición OFF 3 veces.
- Las puertas se bloquearan y desbloquearan para confirmar que se encuentra en modo programación.
- Presione y suelte en el mando el botón de bloqueo.
- En 10 segundos presione el botón de bloqueo del mando dos veces.
- Las puertas se bloquearan y se desbloquearan para confirmar la programación.
- Si quiere programar 2 mandos en un minuto vuelva a repetir las operaciones anteriores en el segundo mando.
- Las puertas se bloquearan y desbloquearan para confirmar la programación.

Para salir del modo programación ponga el contacto en ON. Se pueden programar un máximo de 2 mandos.

PROGRAMACIÓN DEL INMOVILIZADOR:

El inmovilizador solo se puede programar usando una maquina de diagnosis.



C/Río Jucar nº8. Poligono Industrial 45007 Toledo. España.

E-mail: info@elmetools.com

Tel: +34 925 24 55 83 Fax: +34 925 23 16 51



DIAMANTE 2002—2003 MONTERO SPORT 2002—2003

PROGRAMACION DE LOS MANDOS

Al programar un mando nuevo las memorias de los otros mandos se pierden y es necesario reprogramarlos

- Ponga el contacto en OFF.
- Acceda al conector de datos (DLC) localizado en el puesto del conductor.
- Conecte el terminal 1 del conector a masa.
- El terminal 1 también se puede poner a masa conectándolo a una maquina de diagnosis.

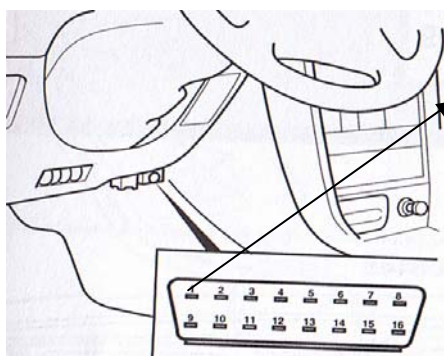

Conectar a masa o a un equipo de diagnosis

- Cierre todas las puertas.
- En el modelo diamante 2000, ponga el contacto en posición ACC y luego a posición OFF 3 veces.
- Diamante 2001/Montero Sport 2001 en 10 segundos ponga el contacto en ACC y luego páselo a posición OFF 3 veces.
- Las puertas se bloquearan y desbloquearan para confirmar que se encuentra en modo programación.
- Presione y suelte en el mando el botón de bloqueo.
- En 10 segundos presione el botón de bloqueo del mando dos veces.
- Las puertas se bloquearan y se desbloquearan para confirmar la programación.
- Si quiere programar 2 mandos en un minuto vuelva a repetir las operaciones anteriores en el segundo mando.
- Las puertas se bloquearan y desbloquearan para confirmar la programación.

Para salir del modo programación ponga el contacto en ON. Se pueden programar un máximo de 2 mandos.

PROGRAMACIÓN DEL INMOVILIZADOR

Obtenga 2 llaves programadas.

- Ponga la primera llave en el contacto y póngalo en posición ON durante 5 segundos.
- Ponga el contacto en OFF y quite la llave.
- En 7 segundos ponga la segunda llave programada y ponga el contacto en ON.
- La luz del sistema de alarma parpadeara 2 veces.
- Ponga el contacto en OFF y quite la llave.
- En 7 segundos ponga la nueva llave en el contacto y gírela a posición ON.
- La luz del sistema de alarma se encenderá por tres segundos para confirmar la programación, si la programación ha sido fallida parpadeara 3 veces.
- Introduzca la segunda llaves a programar y repita el procedimiento

Después de programar las llaves nuevas debe de esperar 30 segundos para quitar la segunda ave programada y la luz de la alarma parpadeara 2 veces. Se pueden programar un máximo de 8 llaves.



C/Río Jucar nº8. Polígono Industrial 45007 Toledo. España.

E-mail: info@elmetools.com

Tel: +34 925 24 55 83 Fax: +34 925 23 16 51



ECLIPSE 2000—2001
ECLIPSE SPYDER 2000—2001
GALANT 1999—2001
MONTERO 2001

PROGRAMACIÓN DE LOS MANDOS

Al programar mandos nuevos los mandos antiguos quedan borrados por lo que es necesario reprogramarlos.

- Ponga el contacto en OFF.
- GALANT/MONTERO: Acceda al conector de datos (DLC) localizado debajo de la columna central.
- ECLIPSE/ECLIPSE SPYDER. Acceda al conector de datos localizado debajo de la columna de dirección.
- Conecte el terminal 1 del conector a masa. También se puede poner el conector a masa usando una maquina de diagnosis.
- En 10 segundos presione el botón de las luces de emergencia 6 veces.
- Las puertas se deben de bloquear y desbloquear para confirmar que se encuentra en modo programación.
- Presione y suelte el botón de bloqueo.
- En diez segundos presione en el mando dos veces el botón de bloqueo.
- Las puertas se bloquearan y se desbloquearan para confirmar la programación.
- Si quiere programar mandos adicionales en un minuto repita el procedimiento sobre los botones del mando.
- Las puertas se bloquean y se desbloquean.
- Para salir del modo de programación quite la llave del contacto
- Se pueden programar un máximo de cuatro mandos.

PROGRAMACIÓN DEL INMOVILIZADOR.

El inmovilizador solo puede ser programado usando un equipo de diagnosis. Se pueden programar un máximo de 4 mandos.

ECLIPSE 2002—2003
ECLIPSE SPYDER 2002—2003
GALANT 2002—2003
MONTERO 2002—2003

PROGRAMACION DE LOS MANDOS:

Al programar los nuevos mandos se pierde la programación de los otros y es necesario reprogramarlos.

- Ponga el contacto en OFF.
- GALANT/MONTERO: Acceda al conector de datos (DLC) localizado debajo de la columna central.
- ECLIPSE/ECLIPSE SPYDER: Acceda al conector de datos localizado debajo de la columna de dirección.
- Conecte el terminal 1 del conector (DLC) a masa.
- El terminal 1 también se puede poner a masa conectándolo a un equipo de diagnosis
- En 10 segundos presione el botón de las luces de emergencia 6 veces.
- Las puertas se bloquearan y desbloquearan para confirmar que se encuentra en modo de programación.
- Presione y suelte el botón de bloqueo del mando.



C/Río Jucar nº8. Polígono Industrial 45007 Toledo. España.

E-mail: info@elmetools.com

Tel: +34 925 24 55 83 Fax: +34 925 23 16 51



En 10 segundos presione el botón de bloqueo 2 veces.

Las puertas se bloquearan y se desbloquearan para confirmar la programación. Para programar mandos adicionales en un minuto repita el procedimiento sobre los botones del mando.

Para salir del modo de programación quite las llaves del contacto.

PROGRAMACIÓN DEL INMOVILIZADOR

Obtenga 2 llaves programadas.

- Inserte la primera llave programada en el contacto y póngala en posición ON 5 segundos.
- Ponga el contacto en OFF y quite la llave.
- En 7 segundos inserte la segunda llave programada en el contacto y ponga el contacto en ON.
- Las luces del sistema de alarma parpadearan 2 veces.
- Ponga el contacto en OFF y quite la llave.
- En 7 segundos ponga la nueva llave a programar en el contacto y ponga el contacto en ON.
- Las luces del sistema de alarma se encenderán durante 3 segundos si estas parpadearan 3 veces indicaría que la programación a fallado.
- Introduzca la segunda nueva llave y repita el procedimiento para programar llaves adicionales.

Se pueden programar un máximo de 8 llaves.

LANCER 2002—2003 OUTLANDER 2003

PROGRAMACIÓN DE LOS MANDOS

Al programar un mando nuevo las memorias de los otros mandos se pierden y es necesario reprogramarlos

- Ponga el contacto en OFF.
- Acceda al conector de datos (DLC) localizado en el puesto del conductor.
- Conecte el terminal 1 del conector a masa.
- El terminal 1 también se puede poner a masa conectándolo a una maquina de diagnosis.

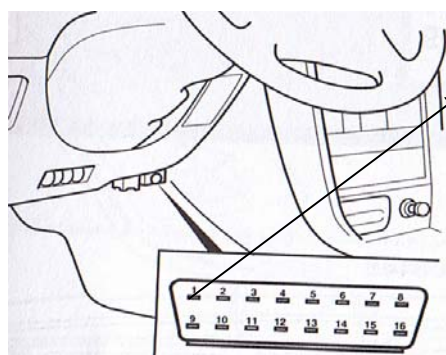

Conectar a masa o a un equipo de diagnosis

- En 10 segundos presione el botón de las luces de emergencia 6 veces
- Las puertas se bloquearan y desbloquearan para confirmar que se encuentra en modo programación.
- Presione y suelte en el mando el botón de bloqueo.
- En 10 segundos presione el botón de bloqueo del mando dos veces
- Las puertas se bloquearan y se desbloquearan para confirmar la programación.
- Si quiere programar 4 mandos en un minuto vuelva a repetir las operaciones anteriores en el segundo mando.
- Las puertas se bloquearan y desbloquearan para confirmar la programación.

Para salir del modo programación ponga el contacto en ON. Se pueden programar un máximo de 2 mandos.



C/Río Jucar nº8. Polígono Industrial 45007 Toledo. España.

E-mail: info@elmetools.com

Tel: +34 925 24 55 83 Fax: +34 925 23 16 51



MICRA 1996—2002

PROGRAMACIÓN DE LOS MANDOS

HASTA 1999

Se pueden programar un máximo de 4 mandos.

Disponga de todos los mandos a distancia.

- De y quite el contacto 6 veces antes de transcurridos 10 segundos.
- No quite la llave del contacto.
- Al cabo de dos segundos, los intermitentes parpadearan dos veces.
- Modo de programación activado durante 2 minutos; proceda de la siguiente manera.
- Pulse y mantenga pulsado el botón de desbloqueo.
- Pulse el botón de bloqueo 3 veces.
- Suelte el botón de desbloqueo.
- Los intermitentes parpadearan una vez para comprobar que la programación es correcta.
- Repita el procedimiento anterior para programar los mandos restantes.
- Si se han programado 4 mandos a distancia, después de programar el ultimo mando los intermitentes parpadearan 3 veces.
- Modo de programación desactivado.
- Si se han activado menos de 4 mandos, de el contacto; de el contacto.
- Modo de programación desactivado.
- Compruebe el funcionamiento de todos los mandos

DESDE 1999

Se pueden programar un máximo de 4 mandos.

Disponga de todos los mandos a distancia.

- De y quite el contacto 6 veces antes de transcurridos 10 segundos.
- No quite la llave del contacto.
- Al cabo de dos segundos, los intermitentes parpadearan dos veces.
- Modo de programación activado durante 2 minutos; proceda de la siguiente manera.
- Pulse y mantenga pulsado el botón de desbloqueo.
- Pulse el botón de bloqueo 3 veces.
- Suelte el botón de desbloqueo.
- Los intermitentes parpadearan una vez para comprobar que la programación es correcta.
- Repita el procedimiento anterior para programar los mandos restantes.
- Si se han programado 4 mandos a distancia, después de programar el ultimo mando los intermitentes parpadearan 3 veces para indicar que la programación es correcta.
- De el contacto
- Los intermitentes parpadearan dos veces (1—3 llaves programadas).
- Los intermitentes no parpadearan (4 llaves programadas).
- Modo de programación desactivado. Compruebe todos los mandos.

PROGRAMACIÓN DEL INMOVILIZADOR

El inmovilizador solo se puede programar con un equipo de diagnosis. Se pueden programar un máximo de 4 llaves.



MICRA (K12) 2003

PROGRAMACIÓN DE LOS MANDOS Y DEL INMOVILIZADOR.

TIPO 1, TIPO2.

El mando a distancia de repuesto solo se puede programar con un equipo de diagnóstico.

ALMERA 1995—2000

PROGRAMACIÓN DE LOS MANDOS.

Se pueden programar un máximo de 4 mandos.

Disponga de todos los mandos a distancia.

- De y quite el contacto 6 veces antes de transcurridos 10 segundos.
- No quite la llave del contacto.
- Al cabo de dos segundos, los intermitentes parpadearan dos veces.
- Modo de programación activado durante 2 minutos; proceda de la siguiente manera.
- Pulse y mantenga pulsado el botón de desbloqueo.
- Pulse el botón de bloqueo 3 veces.
- Suelte el botón de desbloqueo.
- Los intermitentes parpadearan una vez para comprobar que la programación es correcta.
- Repita el procedimiento anterior para programar los mandos restantes.
- Si se han programado 4 mandos a distancia, después de programar el ultimo mando los intermitentes parpadearan 3 veces.
- Modo de programación desactivado.
- Si se han activado menos de 4 mandos, de el contacto; los intermitentes parpadearan
- Modo de programación desactivado.
- Compruebe el funcionamiento de todos los mandos.

PROGRAMACIÓN DEL INMOVILIZADOR

El inmovilizador solo se puede programar con un equipo de diagnóstico.

ALMERA / TINO 2000 EN ADELANTE X-TRAIL 2001 EN ADELANTE

PROGRAMACIÓN DE LOS MANDOS

Se pueden programar un máximo de 4 mandos.

Disponga de todos los mandos a distancia.

- De y quite el contacto 6 veces antes de transcurridos 10 segundos.
- No quite la llave del contacto.
- Al cabo de dos segundos, los intermitentes parpadearan dos veces.
- Modo de programación activado durante 2 minutos; proceda de la siguiente manera.
- Pulse y mantenga pulsado el botón de desbloqueo.
- Pulse el botón de bloqueo 3 veces.
- Suelte el botón de desbloqueo.
- Los intermitentes parpadearan una vez para comprobar que la programación es correcta.
- Repita el procedimiento anterior para programar los mandos restantes.
- Si se han programado 4 mandos a distancia, después de programar el ultimo mando los intermitentes parpadearan 3 veces para indicar que la programación es correcta.



- De el contacto
- Los intermitentes parpadearan dos veces (1—3 llaves programadas).
- Los intermitentes no parpadearan (4 llaves programadas).
- Modo de programación desactivado. Compruebe todos los mandos.

PROGRAMACIÓN DE LOS MANDOS

Solo se pueden programar con un equipo de diagnosis. Se pueden programar un máximo de 5 llaves.

PRIMERA 1996—1999

PROGRAMACIÓN DE LOS MANDOS.

Disponga de todos los mandos a distancia.

- De y quite el contacto 6 veces antes de transcurridos 10 segundos.
- Al cabo de 2 segundos, los intermitentes emitirán 2 parpadeos.
- Pulse y mantenga pulsado el botón de desbloqueo.
- Pulse el botón de bloqueo 3 veces.
- Suelte el botón de desbloqueo.
- Los intermitentes emitirán un parpadeo.
- Si es necesario, repita el procedimiento con los botones para programar los mandos a distancia restantes.
- De el contacto; los intermitentes emitirán 2 parpadeos.
- Compruebe el funcionamiento de todos los mandos a distancia programados.

Se pueden programar un máximo de 4 mandos. Si los 4 mandos están programados, los intermitentes parpadearan 3 veces.

PROGRAMACIÓN DEL INMOVILIZADOR.

El inmovilizador solo se puede programar con un equipo de diagnosis. Se pueden programar un máximo de 4 llaves.

PRIMERA 1999—2001

PROGRAMACIÓN DE LOS MANDOS.

Se pueden programar un máximo de 4 mandos.

Disponga de todos los mandos a distancia.

- De y quite el contacto 6 veces antes de transcurridos 10 segundos.
- No quite la llave del contacto.
- Al cabo de dos segundos, los intermitentes parpadearan dos veces.
- Modo de programación activado durante 2 minutos; proceda de la siguiente manera.
- Pulse y mantenga pulsado el botón de desbloqueo.
- Pulse el botón de bloqueo 3 veces.
- Suelte el botón de desbloqueo.
- Los intermitentes parpadearan una vez para comprobar que la programación es correcta.
- Repita el procedimiento anterior para programar los mandos restantes.
- De el contacto los intermitentes parpadearan dos veces.
- Si se han programado 4 mandos a distancia, después de programar el ultimo mando los intermitentes parpadearan 3 veces para indicar que la programación es correcta.



C/Río Jucar nº8. Polígono Industrial 45007 Toledo. España.

E-mail: info@elmetools.com

Tel: +34 925 24 55 83 Fax: +34 925 23 16 51



PRIMERA 2002 EN ADELANTE

PROGRAMACIÓN DE LOS MANDOS.

Se pueden programar un máximo de 4 mandos.

Disponga de todos los mandos a distancia.

- De y quite el contacto 6 veces antes de transcurridos 10 segundos.
- No quite la llave del contacto.
- Al cabo de dos segundos, los intermitentes parpadearan dos veces.
- Modo de programación activado durante 2 minutos; proceda de la siguiente manera.
- Pulse y mantenga pulsado el botón de desbloqueo.
- Pulse el botón de bloqueo 3 veces.
- Suelte el botón de desbloqueo.
- Los intermitentes parpadearan una vez para comprobar que la programación es correcta.
- Repita el procedimiento anterior para programar los mandos restantes.
- Si se han programado 4 mandos a distancia, después de programar el ultimo mando los intermitentes parpadearan 3 veces para indicar que la programación es correcta.
- De el contacto
- Los intermitentes parpadearan dos veces (1—3 llaves programadas).
- Los intermitentes no parpadearan (4 llaves programadas).
- Modo de programación desactivado. Compruebe todos los mandos.

PROGRAMACIÓN DEL INMOVILIZADOR.

El inmovilizador solo se puede programar con un equipo de diagnosis.

Obtenga el código PIN de seguridad del propietario.

Disponga de todas las llaves que se van a programar. Se pueden programar un máximo de 4 llaves.

TERRANO II 1995-02/2000

PROGRAMACIÓN DE LOS MANDOS

Se pueden programar un máximo de 4 mandos.

Disponga de todos los mandos a distancia.

- De y quite el contacto 6 veces antes de transcurridos 10 segundos.
- No quite la llave del contacto.
- Al cabo de dos segundos, los intermitentes parpadearan dos veces.
- Modo de programación activado durante 2 minutos; proceda de la siguiente manera.
- Pulse y mantenga pulsado el botón de desbloqueo.
- Pulse el botón de bloqueo 3 veces.
- Suelte el botón de desbloqueo.
- Los intermitentes parpadearan una vez para comprobar que la programación es correcta.
- Repita el procedimiento anterior para programar los mandos restantes.
- Si se han programado 4 mandos a distancia, después de programar el ultimo mando los intermitentes parpadearan 3 veces para indicar que la programación es correcta.
- De el contacto
- Los intermitentes parpadearan dos veces (1—3 llaves programadas).
- Los intermitentes no parpadearan (4 llaves programadas).
- Modo de programación desactivado. Compruebe todos los mandos.



C/Río Jucar nº8. Polígono Industrial 45007 Toledo. España.

E-mail: info@elmetools.com

Tel: +34 925 24 55 83 Fax: +34 925 23 16 51



PROGRAMACIÓN DEL INMOVILIZADOR.

El inmovilizador solo se puede programar con un equipo de diagnóstico se pueden programar un máximo de 4 llaves.

TERRANO II 03/00

PROGRAMACIÓN DE LOS MANDOS.

Se pueden programar un máximo de 4 mandos.

Disponga de todos los mandos a distancia.

- De y quite el contacto 6 veces antes de transcurridos 10 segundos.
- No quite la llave del contacto.
- Al cabo de dos segundos, los intermitentes parpadearan dos veces.
- Modo de programación activado durante 2 minutos; proceda de la siguiente manera.
- Pulse y mantenga pulsado el botón de desbloqueo.
- Pulse el botón de bloqueo 3 veces.
- Suelte el botón de desbloqueo.
- Los intermitentes parpadearan una vez para comprobar que la programación es correcta.
- Repita el procedimiento anterior para programar los mandos restantes.
- Si se han programado 4 mandos a distancia, después de programar el ultimo mando los intermitentes parpadearan 3 veces para indicar que la programación es correcta.
- De el contacto
- Los intermitentes parpadearan dos veces (1—3 llaves programadas).
- Los intermitentes no parpadearan (4 llaves programadas).

Modo de programación desactivado. Compruebe todos los mandos

PROGRAMACIÓN DEL INMOVILIZADOR.

El inmovilizador solo se puede programar con un equipo de diagnóstico.

Disponga de todas las llaves que se van a programar. Se pueden programar un máximo de 5 llaves.

200SX 1995—1998

240SX 1996—1998

SENTRA 1995—1999

PROGRAMACIÓN DE LOS MANDOS.

Se puede programar un máximo de 4 mandos.

Obtenga todos los mandos.

- Cierre y bloquee todas las puertas.
- Introduzca y quite la llave del contacto 6 veces en 10 segundos.
- Los intermitentes parpadearan 2 veces.
- Ponga la llave en el contacto y póngala en posición ACC.
- Presione el botón bloquear del primer mando a programar.
- Los intermitentes parpadearan 2 veces.
- Para programar los restantes mandos.
- Desbloquee y luego bloquee el vehiculo usando el botón de bloqueo y desbloqueo del panel de control de la puerta del conductor
- Presione el botón de bloqueo del segundo mando
- Los intermitentes parpadearan para indicar la correcta programación. Repita el procedimiento para programar los restantes mandos.
- Para salir del modo de programación abra la puerta del conductor.



C/Río Jucar nº8. Polígono Industrial 45007 Toledo. España.

E-mail: info@elmetools.com

Tel: +34 925 24 55 83 Fax: +34 925 23 16 51



PROGRAMACIÓN DEL INMOVILIZADOR

Al programar los mandos se programa la central de alarma y bloqueo.

300ZX 1994—1996

PROGRAMACIÓN DE LOS MANDOS.

Se pueden programar un máximo de 4 mandos.

Obtenga todos los mandos.

- Abra el maletero.
- Cierre y bloquee todas las puertas.
- Introduzca y saque la llave del contacto 6 veces en 10 segundos.
- Desbloquee y luego bloquee el vehículo usando la palanca de bloqueo y desbloqueo.
- Presione el botón de bloqueo del primer mando.
- El primer mando ahora está programado.
- Para programar el siguiente mando. Desbloquee y bloquee el vehículo con la palanca de bloqueo y desbloqueo de la puerta del conductor.
- Presione el botón de bloqueo del segundo mando. Repita este procedimiento para el resto de los mandos.
- Para salir del modo de programación abra la puerta del conductor o del acompañante.

PROGRAMACIÓN DEL INMOVILIZADOR

Al programar los mandos se programa la central de alarma y bloqueo del vehículo.

ALTIMA 1998—1999

FRONTIER 1998—2000

PATHFINDER 1996—1998

XTERRA 2000

PROGRAMACIÓN DE LOS MANDOS

1996—1999

Se puede programar un máximo de 4 mandos.

Obtenga todos los mandos.

- Cierre y bloquee todas las puertas.
- Introduzca y quite la llave del contacto 6 veces en 10 segundos.
- Los intermitentes parpadearán.
- Ponga la llave en el contacto y póngala en posición ACC.
- Presione algún botón del primer mando a programar.
- Los intermitentes parpadearán.
- Para programar los restantes mandos.
- Desbloquee y luego bloquee el vehículo usando el botón de bloqueo y desbloqueo del panel de control de la puerta del conductor.
- Presione algún botón del segundo mando.
- Los intermitentes parpadearán para indicar la correcta programación. Repita el procedimiento para programar los restantes mandos.
- Para salir del modo de programación abra la puerta del conductor.

PROGRAMACIÓN DEL INMOVILIZADOR

Al programar los mandos la central de alarma queda programada.



C/Río Júcar nº8. Polígono Industrial 45007 Toledo. España.

E-mail: info@elmetools.com

Tel: +34 925 24 55 83 Fax: +34 925 23 16 51



ALTIMA 2000—2001

PROGRAMACIÓN DE LOS MANDOS.

Se pueden programar un máximo de 4 mandos.

Obtenga todos los mandos.

- Introduzca y saque la llave del contacto 6 veces en 10 segundos.
- Los intermitentes parpadearan 2 veces.
- Ponga la llave en el contacto y póngala en posición ACC.
- Presione algún botón del primer mando a distancia en menos de un segundo o dos veces en 5 segundos, los intermitentes parpadearan 2 veces para confirmar la programación.
- Para programar los demás mandos, desbloquee y bloquee el vehiculo usando el botón de la puerta del conductor.
- Presione algún botón del segundo mando a distancia en menos de un segundo o dos veces en 5 segundos, los intermitentes parpadearan 2 veces para confirmar la programación.
- Repita el procedimiento para los demás mandos, para salir del modo de programación abra la puerta del conductor.

PROGRAMACIÓN DEL INMOVILIZADOR.

El inmovilizador solo se puede programar con un equipo de diagnosis.

Obtenga todas las llaves programadas, se pueden programar 5 llaves.

ALTIMA 2002—2003

PROGRAMACIÓN DE LOS MANDOS.

Se pueden programar un máximo de 5 mandos.

Consiga todos los mandos.

Cierre las puertas.

- Introduzca y saque la llave del contacto 6 veces en 10 segundos.
- Los intermitentes parpadearan.
- Ponga la llave en el contacto y póngala en posición ACC.
- Presione algún botón del mando que se va a programar.
- Los intermitentes parpadearan para indicar que se ha programado correctamente.
- Para programar el resto de los mandos. Bloquee y desbloquee el vehiculo usando el botón de bloqueo y desbloqueo de la puerta del conductor.
- Presione algún botón en el segundo mando que va a ser programado. los intermitentes parpadearan dos veces para confirmar la correcta programación.
- Repita este procedimiento para el resto de los mandos.
- Para salir del modo de programación abra la puerta del conductor.

PROGRAMACIÓN DEL INMOVILIZADOR.

Solo puede ser programado usando una maquina de diagnosis. Se pueden programar un máximo de llaves.



C/Río Jucar nº8. Polígono Industrial 45007 Toledo. España.

E-mail: info@elmetools.com

Tel: +34 925 24 55 83 Fax: +34 925 23 16 51



FRONTIER 2001—2003

XTERRA 2001—2003

PROGRAMACIÓN DE LOS MANDOS.

Se pueden programar un máximo de 5 mandos.

Consiga todos los mandos.

Cierre las puertas.

- Introduzca y saque la llave del contacto 6 veces en 10 segundos.
- Los intermitentes parpadearan.
- Ponga la llave en el contacto y póngala en posición ACC.
- Presione algún botón del mando que se va a programar.
- Los intermitentes parpadearan para indicar que se ha programado correctamente.
- Para programar el resto de los mandos. Bloquee y desbloquee el vehículo usando el botón de bloqueo y desbloqueo de la puerta del conductor.
- Presione algún botón en el segundo mando que va a ser programado. los intermitentes parpadearan dos veces para confirmar la correcta programación.
- Repita este procedimiento para el resto de los mandos.
- Para salir del modo de programación abra la puerta del conductor.

PROGRAMACIÓN DEL INMOVILIZADOR.

Solo puede ser programado usando una maquina de diagnosis. Se pueden programar un máximo de llaves.

MAXIMA 1995—1999

PROGRAMACIÓN DE LOS MANDOS.

Se pueden programar un máximo de 5 mandos.

Consiga todos los mandos.

Cierre y bloquee las puertas.

- Introduzca y saque la llave del contacto 6 veces en 10 segundos.
- Los intermitentes parpadearan.
- Ponga la llave en el contacto y póngala en posición ACC.
- 1995—1996: presione el botón de bloqueo en el primer mando
- 1997—1999: presione algún botón del primer mando.
- Los intermitentes parpadearan para indicar que el mando ha sido programado.
- Para programar los demás mandos, siga las siguientes instrucciones.
- Bloquee y desbloquee el vehículo con el botón de bloqueo / desbloqueo de la puerta del conductor.
- 1995—1996: presione el botón de bloqueo en el segundo mando
- 1997—1999: presione algún botón del segundo mando.
- Los intermitentes parpadearan para indicar que el mando ha sido programado.
- Para el resto de los mandos repita el procedimiento.
- Para salir del modo de programación abra la puerta del conductor.

PROGRAMACIÓN DEL INMOVILIZADOR.

1995—1998: al programar los mandos queda programada la central de alarma y bloqueo del vehículo.

1999: el inmovilizador solo se puede programar con un equipo de diagnosis. Se pueden programar un máximo de 5 llaves.



C/Río Jucar nº8. Polígono Industrial 45007 Toledo. España.

E-mail: info@elmetools.com

Tel: +34 925 24 55 83 Fax: +34 925 23 16 51



MAXIMA 2000—2003

PROGRAMACIÓN DE LOS MANDOS.

Se pueden programar un máximo de 5 mandos.

Consiga todos los mandos.

Cierre las puertas.

- Introduzca y saque la llave del contacto 6 veces en 10 segundos.
- Los intermitentes parpadearan.
- Ponga la llave en el contacto y póngala en posición ACC.
- Presione algún botón del mando que se va a programar.
- Los intermitentes parpadearan para indicar que se ha programado correctamente.
- Para programar el resto de los mandos. Bloquee y desbloquee el vehículo usando el botón de bloqueo y desbloqueo de la puerta del conductor.
- Presione algún botón en el segundo mando que va a ser programado. los intermitentes parpadearan dos veces para confirmar la correcta programación.
- Repita este procedimiento para el resto de los mandos.
- Para salir del modo de programación abra la puerta del conductor.

PROGRAMACIÓN DEL INMOVILIZADOR.

Solo puede ser programado usando una maquina de diagnosis. Se pueden programar un máximo de llaves.

PATHFINDER 1999—2003

PROGRAMACIÓN DE LOS MANDOS:

Se pueden programar un máximo de 5 mandos.

Consiga todos los mandos.

Cierre las puertas.

- Introduzca y saque la llave del contacto 6 veces en 10 segundos.
- Los intermitentes parpadearan.
- Ponga la llave en el contacto y póngala en posición ACC.
- Presione algún botón del mando que se va a programar.
- Los intermitentes parpadearan para indicar que se ha programado correctamente.
- Para programar el resto de los mandos. Bloquee y desbloquee el vehículo usando el botón de bloqueo y desbloqueo de la puerta del conductor.
- Presione algún botón en el segundo mando que va a ser programado. los intermitentes parpadearan dos veces para confirmar la correcta programación.
- Repita este procedimiento para el resto de los mandos.
- Para salir del modo de programación abra la puerta del conductor.

PROGRAMACIÓN DEL INMOVILIZADOR.

Solo puede ser programado usando una maquina de diagnosis. Se pueden programar un máximo de llaves.



C/Río Jucar nº8. Polígono Industrial 45007 Toledo. España.

E-mail: info@elmetools.com

Tel: +34 925 24 55 83 Fax: +34 925 23 16 51



QUEST 1996—2002

PROGRAMACIÓN DE LOS MANDOS.

1996—1999

Se pueden programar un máximo de 5 mandos.

Consiga todos los mandos.

Cierre y bloquee las puertas.

- Introduzca y saque la llave del contacto 6 veces en 10 segundos.
- Los intermitentes parpadearan.
- Ponga la llave en el contacto y póngala en posición ACC.
- 1996: presione el botón de bloqueo en el primer mando
- 1997—1999: presione algún botón del primer mando.
- Los intermitentes parpadearan para indicar que el mando ha sido programado.
- Para programar los demás mandos, siga las siguientes instrucciones.
- Bloquee y desbloquee el vehiculo con el botón de bloqueo / desbloqueo de la puerta del conductor.
- 1996: presione el botón de bloqueo en el segundo mando
- 1997—1999: presione algún botón del segundo mando.
- Los intermitentes parpadearan para indicar que el mando ha sido programado.
- Para el resto de los mandos repita el procedimiento.
- Para salir del modo de programación abra la puerta del conductor.

2000—2002

Se pueden programar un máximo de 4 mandos.

Obtenga todos los mandos

Cierre y bloquee las puertas.

Introduzca la llave y sáquela del contacto 6 veces en 10 segundos.

Las luces de parking parpadearan 2 veces.

Ponga la llave en el contacto y gírela a posición ACC.

Presiona algún botón en el primer mando que se valla a programar las luces del parking parpadearan 2 veces.

- Para programar el siguiente mando presione el botón de bloqueo y desbloqueo de la puerta del conductor.
- Presione algún botón en el segundo mando.
- Las luces de parking parpadearan.
- Repita este procedimiento para los restantes mandos
- Para salir del modo de programación abra la puerta del conductor.

PROGRAMACIÓN DEL INMOVILIZADOR.

Al programar los mandos queda programada la central de alarma y bloqueo del vehiculo: .



C/Río Jucar nº8. Polígono Industrial 45007 Toledo. España.

E-mail: info@elmetools.com

Tel: +34 925 24 55 83 Fax: +34 925 23 16 51



SENTRA 2000—2003

PROGRAMACIÓN DE LOS MANDOS

Se pueden programar un máximo de 4 mandos.

Consiga todos los mandos.

Cierre las puertas.

- Introduzca y saque la llave del contacto 6 veces en 10 segundos.
- Los intermitentes parpadearan.
- Ponga la llave en el contacto y póngala en posición ACC.
- Presione algún botón del mando que se va a programar.
- Los intermitentes parpadearan para indicar que se ha programado correctamente.
- Para programar el resto de los mandos. Bloquee y desbloquee el vehículo usando el botón de bloqueo y desbloqueo de la puerta del conductor.
- Presione algún botón en el segundo mando que va a ser programado. los intermitentes parpadearan dos veces para confirmar la correcta programación.
- Repita este procedimiento para el resto de los mandos.
- Para salir del modo de programación abra la puerta del conductor.

PROGRAMACIÓN DEL INMOVILIZADOR.

Solo puede ser programado usando una maquina de diagnosis. Se pueden programar un máximo de llaves.

SERENA 1996—2002

VANETTE CARGO/1996—2002

PROGRAMACIÓN DE MANDOS.

HASTA 05/99

Se pueden programar un máximo de 4 mandos a distancia.

Disponga de todos los mandos a distancia.

- De y quite el contacto 6 veces antes de transcurridos 10 segundos. No quite la llave del contacto.
- Al cabo de 2 segundos los intermitentes parpadearan dos veces.
- Modo de programación activado durante 2 minutos. Proceda de la siguiente manera.
- Pulse y mantenga pulsado el botón de desbloqueo.
- Pulse el botón de bloqueo 3 veces.
- Suelte el botón de desbloqueo.
- Los intermitentes parpadearan una vez para confirmar que la programación es correcta.
- Repita el procedimiento anterior para programar los mandos restantes.
- Si se han programado 4 mandos a distancia, después de programar el ultimo mando los intermitentes parpadearan 3 veces.
- Modo de programación desactivado
- Si se han programado menos de cuatro mandos, de el contacto los intermitentes parpadearan 2 veces.



C/Río Jucar nº8. Polígono Industrial 45007 Toledo. España.

E-mail: info@elmetools.com

Tel: +34 925 24 55 83 Fax: +34 925 23 16 51



MODELOS 06/99—2002

Se pueden programar un máximo de 4 mandos a distancia.

Disponga de todos los mandos a distancia de la llave.

- De y quite el contacto 6 veces antes de transcurridos 10 segundos. No quite la llave del contacto.
- Al cabo de 2 segundos, los intermitentes parpadearan dos veces.
- Modo de programación activado durante 2 minutos proceda de la siguiente manera; proceda de la siguiente manera.
- Pulse y mantenga pulsado el botón de desbloqueo.
- Pulse el botón de bloqueo 3 veces.
- Suelte el botón de desbloqueo.
- Los intermitentes parpadearan una vez para comprobar que la programación es correcta.
- Repita el procedimiento anterior para programar los mandos a distancia de las llaves restantes.
- Una vez programada la cuarta llave los intermitentes parpadearan 3 veces para indicar que la programación es correcta.
- De el contacto.
- Los intermitentes parpadean 2 veces (1—3 llaves programadas).
- Los intermitentes no parpadean (4 llaves programadas).
- Modo de programación desactivado.

PROGRAMACIÓN DEL INMOVILIZADOR.

El inmovilizador solo se puede programar con un equipo de diagnóstico.

Disponga de todas las llaves que se van a programar. Se pueden programar un máximo de 4 llaves.



C/Río Jucar nº8. Polígono Industrial 45007 Toledo. España.

E-mail: info@elmetools.com

Tel: +34 925 24 55 83 Fax: +34 925 23 16 51



OLDSMOBILE

ACHIEVA 1994—1996

PROGRAMACIÓN DE LOS MANDOS.

Ambos mandos deben de ser programados

- Acceda al conector de programación localizado debajo de la tapa LH del maletero.
- Puentee el terminal de programación las puertas se bloquearan y se desbloquearan.
- Proceda de la siguiente manera.
- Presione algún botón de un mando a distancia. El sistema bloqueara y desbloqueara las puertas indicando que se ha programado
- Repita el procedimiento para programar el otro mando.
- Desconecte el puente del terminal para salir del modo de programación.

PROGRAMACIÓN DEL INMOVILIZADOR 1996.

- Ponga el contacto en ON.
- Arranque el motor. El motor no arrancara.
- La luz del sistema de seguridad parpadeara.
- Aproximadamente después de 10 minutos la luz se apagara.
- Ponga el contacto en OFF.
- Espere 5 segundos.
- Arranque el motor.
- El sistema esta ahora programado.
- También se pueden programar con un equipo de diagnosis.

ACHIEVA 1997—1998

PROGRAMACIÓN DE LOS MANDOS

Ponga el contacto en OFF

Acceda al conector de programación localizado debajo del panel LH del maletero.

- Puentee el terminal de programación.
- El sistema bloqueara y desbloqueara el vehiculo y sonara el claxon indicando que se encuentra en modo programación.
- Mantenga presionado el botón de bloqueo y desbloqueo del mando.
- El sistema bloqueara y desbloqueara el vehiculo y sonara el claxon para indicar que se ha programado
- Repita el procedimiento para los otros mandos.
- Para salir del modo de programación desconecte el puente del conector de programación.
- Reprograme todos los mandos, se pueden programar un máximo de 4 mandos.

PROGRAMACIÓN DEL INMOVILIZADOR.

- Ponga el contacto en ON.
- Arranque el motor. El motor no arrancara.
- El led del sistema se iluminara.
- Aproximadamente después de 10 minutos el led del sistema se apagara.
- Ponga el contacto en OFF.



C/Río Jucar nº8. Polígono Industrial 45007 Toledo. España.

E-mail: info@elmetools.com

Tel: +34 925 24 55 83 Fax: +34 925 23 16 51



- Espere 10 segundos.
- Arranque el motor.
- El sistema esta ahora programado.
- El inmovilizador también se puede programar con un equipo de diagnosis.

ALERO 1999

SINCRONIZACIÓN DE LOS MANDOS.

Presione el botón LOCK y UNLOCK simultáneamente durante 7 segundos.
Las puertas se ciclaran para confirmar el ciclo.

PROGRAMACIÓN DE LOS MANDOS

MODELOS DE PRINCIPIOS DE 1999:

- Ponga el contacto en OFF.
- Acceda al conector de programación (localizado en el maletero).
- Puentee el terminal.
- El sistema ahora bloqueara y desbloqueara las puertas, para indicar que esta el sistema esta en modo programación.
- Presione el botón de bloqueo y desbloqueo del mando.
- El sistema bloqueara y desbloqueara las puertas para indicar que ha sido programado.
- Repita el procedimiento par el resto de los mandos.
- Para salir del modo de programación desconecte el puente del conector de programación.

MODELOS DE FINALES DE 1999:

Solo se pueden programar con un equipo de diagnosis. Se pueden programar un máximo de 4 mandos.

PROGRAMACIÓN DEL INMOVILIZADOR.

- Ponga el contacto en ON.
- Arranque el motor. El motor no arrancara.
- El led del sistema se iluminara
- Después de diez minutos el led del sistema se apagara.
- Ponga el contacto en OFF.
- Espere 10 segundos.
- Arranque el motor.
- El sistema esta ahora programado.
- Las llaves también se pueden programar con un equipo de diagnosis.



C/Río Jucar nº8. Polígono Industrial 45007 Toledo. España.

E-mail: info@elmetools.com

Tel: +34 925 24 55 83 Fax: +34 925 23 16 51



ALERO 2000

SINCRONIZACIÓN DE LOS MANDOS.

Sitúese cerca del vehículo.

Mantenga presionado el botón de bloqueo y desbloqueo simultáneamente durante 7 segundos. La bocina sonara para confirmar la sincronización.

PROGRAMACIÓN DE LOS MANDOS.

Siéntese en el puesto del conductor.

Cierre todas las puertas.

- Mantenga presionado el botón de desbloqueo de la puerta del conductor. Introduzca y saque la llave del contacto 2 veces. No gire el contacto.
- Suelte el botón de la puerta del conductor.
- Una señal acústica sonara tres veces para indicar que el mando esta en modo programación.
- Mantenga presionado el botón de bloqueo y desbloqueo del mando durante 5 segundos.
- Sonara una señal 2 veces indicando que esta programado.
- Quite la llave del contacto o ponga el contacto en ON para salir del modo de programación.
- También se puede programar con un equipo de diagnosis.
- Debe de reprogramar todos los mandos de los que disponga ya que las posiciones de memoria son borradas.
- Se pueden programar un máximo de 4 mandos.

PROGRAMACIÓN DEL INMOVILIZADOR.

- Ponga el contacto en ON.
- Arranque el motor. El motor no arrancara.
- El led del sistema se iluminara
- Después de diez minutos el led del sistema se apagara.
- Ponga el contacto en OFF.
- Espere 10 segundos.
- Arranque el motor.
- El sistema esta ahora programado.
- Las llaves también se pueden programar con un equipo de diagnosis.

ALERO 2001

SINCRONIZACIÓN DE LOS MANDOS.

Sitúese cerca del vehículo.

Mantenga presionado el botón de bloqueo y desbloqueo del mando durante 7 segundos. Sonara una señal para confirmar la programación.

PROGRAMACIÓN DE LOS MANDOS.

Los mandos solo se pueden programar con un equipo de diagnosis. Debe de reprogramar todos los mandos ya que las posiciones de memoria son borradas. Pueden ser programados un máximo de 4 mandos.



C/Río Jucar nº8. Polígono Industrial 45007 Toledo. España.

E-mail: info@elmetools.com

Tel: +34 925 24 55 83 Fax: +34 925 23 16 51



PROGRAMACIÓN DEL INMOVILIZADOR.

- Ponga el contacto en ON.
- Arranque el motor. El motor no arrancara.
- El led del sistema se iluminara
- Después de diez minutos el led del sistema se apagara.
- Ponga el contacto en OFF.
- Espere 5 segundos.
- Arranque el motor.
- El sistema esta ahora programado.
- Las llaves también se pueden programar con un equipo de diagnosis.

ALERO 2002—2003.

SINCRONIZACIÓN DE LOS MANDOS.

Sitúese cerca del vehículo.

Mantenga presionado el botón de bloqueo y desbloqueo del mando durante 7 segundos. Sonara una señal para confirmar la programación.

PROGRAMACIÓN DE LOS MANDOS.

Los mandos solo se pueden programar con un equipo de diagnosis.

Obtenga reprogramme todos los mandos, se pueden programar un máximo de 4 mandos.

PROGRAMCIÓN DEL INMOVILIZADOR

TIPO 1

Ponga el contacto en ON.

- Ponga el contacto en ON.
- Arranque el motor. El motor no arrancara.
- El led del sistema se iluminara
- Después de diez minutos el led del sistema se apagara.
- Ponga el contacto en OFF.
- Espere 5 segundos.
- Arranque el motor.
- El sistema esta ahora programado.
- Las llaves también se pueden programar con un equipo de diagnosis.

TIPO 2

CON 2 LLAVES MASTER VALIDAS.

- Ponga el contacto en ON con la llave master.
- Ponga el contacto en OFF y quite la llave.
- En 10 segundos ponga la segunda llave master en el contacto. Ponga e contacto en ON.
- Ponga el contacto en OFF y quite la llave.
- En 10 segundos ponga la nueva llave y ponga el contacto en ON.
- La nueva llave esta ahora programada.
- Se pueden programar un máximo de 10 llaves.



C/Río Jucar nº8. Polígono Industrial 45007 Toledo. España.

E-mail: info@elmetools.com

Tel: +34 925 24 55 83 Fax: +34 925 23 16 51



AURORA 1995

PROGRAMACIÓN DE LOS MANDOS Y DEL INMOVILIZADOR.

Los mandos y el inmovilizador solo se pueden programar con un equipo de diagnóstico.

AURORA 1996—1997

PROGRAMACIÓN DE LOS MANDOS.

Ponga el contacto en OFF.

Acceda al conector de datos (DLC) localizado cerca de la columna de dirección.

Use un cable con un fusible y conéctelo entre los terminales 4 y 8 del conector de datos (DLC).

- Ponga el contacto en ON.
- Para programar los mandos proceda de la siguiente manera.
- Mantenga presionado el botón de bloqueo y desbloqueo del mando.
- Las puertas se bloquean y desbloquean para indicar que el mando ha sido programado.
- Repita el procedimiento sobre los otros mandos.
- Quite el conector para salir del modo de programación.

PROGRAMACIÓN DEL INMOVILIZADOR

El inmovilizador solo se puede programar con un equipo de diagnóstico.

AURORA 1998—1999

SINCRONIZACIÓN DE LOS MANDOS.

Sitúese cerca del vehículo. Presione bloqueo y desbloqueo simultáneamente durante 8 segundos.

PROGRAMACIÓN DE LOS MANDOS.

- Ponga el contacto en OFF.
- Acceda al conector de datos (DLC) localizado cerca de la columna de dirección.
- Use un cable con un fusible y conéctelo entre los terminales 4 y 8 del conector (DLC)
- Cierre todas las puertas.
- Ponga el contacto en ON.
- Para programar los mandos proceda de la siguiente manera.
- Mantenga presionado el botón de bloqueo y desbloqueo del mando por 30 segundos.
- Las puertas se bloquean y desbloquean para indicar que el mando ha sido programado.
- Repita el procedimiento sobre los otros mandos.
- Quite el conector para salir del modo de programación.
- Consiga todos los mandos, se pueden programar un máximo de 4 mandos.

PROGRAMACIÓN DEL IMOVILIZADOR.

Solo se puede programar con un equipo de diagnostico.



AURORA 2001—2003

PROGRAMACIÓN DE LOS MANDOS.

Los mandos solo se pueden programar con un equipo de diagnosis. Se pueden programar un máximo de 4 mandos.

PROGRAMACIÓN DEL INMOVILIZADOR.

CON LLAVE MASTER VALIDA:

- Ponga el contacto en ON con la llave master.
- Ponga el contacto en OFF y quite la llave.
- En 10 segundos ponga la llave nueva en el contacto, ponga la llave en ON.
- La llave esta ahora programada.

CON LLAVE MASTER NO VALIDA:

Para programar una nueva llave master proceda de la siguiente manera:

- Con la llave master que se va a programar póngala en posición ON.
- El led del sistema se iluminara.
- Después de aproximadamente de 10 minutos el led del sistema se apagara.
- Ponga el contacto en OFF.
- Espere 5 segundos.
- Ponga el contacto en ON.
- El led del sistema se iluminara.
- Después de aproximadamente 10 minutos el led se apagara.
- Ponga el contacto en OFF.
- Espere 5 segundos.
- Ponga el contacto en ON.
- El led del sistema se encenderá.
- Después de 10 minutos el led del sistema se apagara.
- Ponga el contacto en OFF.
- Espere 5 segundos.
- Arranque el motor.
- La nueva llave master esta ahora programada

Se pueden programar un máximo de 10 llaves.



C/Rio Jucar nº8. Poligono Industrial 45007 Toledo. España.

E-mail: info@elmetools.com

Tel: +34 925 24 55 83 Fax: +34 925 23 16 51



BRAVADA 1994

PROGRAMACIÓN DE LOS MANDOS.

Ambos mandos deben de ser programados.

Acceda al conector de datos (DLC) localizado cerca de la columna de dirección.

- Conecte el terminal G del conector a masa.
- El sistema se debe de bloquear y desbloquear la puertas para indicar que el modo de programación esta activado. Proceda de la siguiente forma:
- Presione algún botón en el mando una vez.
- El sistema ahora bloqueara y desbloqueara las puertas indicando que el sistema esta ahora programado.
- Repita el procedimiento para el otro mando.
- Desconecte el conector de masa para salir del modo programación.

BRAVADA 1995—1997

PROGRAMACIÓN DE LOS MANDOS.

Ambos mandos deben de ser programados.

Acceda al conector de datos (DLC) localizado cerca de la columna de dirección.

- Conecte el terminal G del conector a masa.
- El sistema se debe de bloquear y desbloquear la puertas para indicar que que el modo de programación esta activado. Proceda de la siguiente forma:
- Presione algún botón en el mando una vez.
- El sistema ahora bloqueara y desbloqueara las puertas indicando que el sistema esta ahora programado.
- Repita el procedimiento para el otro mando.
- Desconecte el conector de masa para salir del modo programación.

BRAVADA 1998—2001

SINCRONIZACIÓN

Sitúese cerca del vehiculo.

Presione el botón de bloqueo y desbloqueo durante 7 segundos

El sistema ahora bloqueara y desbloqueara las puertas para confirmar la sincronización.

PROGRAMACIÓN DE LOS MANDOS.

Cierre todas las puertas.

- Ponga la llave en el contacto, no gire el contacto.
- Presione y mantenga presionado el botón de bloqueo de la puerta manténgalo en posición desbloqueo.
- Ponga el contacto en posición ON, OFF, ON, OFF.
- Suelte el botón de bloqueo.
- Las puertas se bloquean y se desbloquean para indicar que el modo de programación esta activado.
- Para la programación de los mandos proceda de la siguiente manera.
- Presione y mantenga presionado el bloqueo y desbloqueo simultáneamente, aproximadamente durante 15 segundos.



Las puertas se deben de bloquear y desbloquear indicando que el mando ha sido programado.

- Repita el procedimiento para programar los restantes mandos.
- Ponga el contacto en ON Para salir del modo programación.
- Obtenga todos los mandos, se deben de reprogramar ya que las posiciones de memoria serán borradas.

También se pueden programar con un equipo de diagnóstico.

PROGRAMACIÓN DEL INMOVILIZADOR.

- Ponga el contacto en ON.
- Arranque el motor, el motor no arrancara
- El led del sistema se iluminara.
- Después de aproximadamente 10 minutos el led se apagara.
- Ponga el contacto en OFF.
- Espere 5 segundos.
- Ponga el contacto en ON.
- Arranque el motor. El motor no arrancara.
- El led del sistema se encenderá.
- Después de aproximadamente de 10 minutos el led se apagara.
- Ponga el contacto en OFF.
- En 5 segundos.
- Arranque el motor.
- Ponga el contacto en OFF.
- Puede borrar los errores con una maquina de diagnosis, las llaves también se pueden programar con un equipo de diagnostico.

BRAVADA 2002—2003

PROGRAMACIÓN DE LOS MANDOS.

Cierre todas las puertas.

- Ponga la llave en el contacto, no gire el contacto.
- Presione y mantenga presionado el botón de bloqueo de la puerta manténgalo en posición desbloqueo.
- Ponga el contacto en posición ON, OFF, ON, OFF.
- Suelte el botón de bloqueo.
- Las puertas se bloquean y se desbloquean para indicar que el modo de programación esta activado.
- Para la programación de los mandos proceda de la siguiente manera.
- Presione y mantenga presionado el bloqueo y desbloqueo simultáneamente, aproximadamente durante 15 segundos.

Las puertas se deben de bloquear y desbloquear indicando que el mando ha sido programado.

- Repita el procedimiento para programar los restantes mandos.
- Ponga el contacto en ON Para salir del modo programación.
- Obtenga todos los mandos, se deben de reprogramar ya que las posiciones de memoria serán borradas.

También se pueden programar con un equipo de diagnóstico.



C/Río Jucar nº8. Polígono Industrial 45007 Toledo. España.

E-mail: info@elmetools.com

Tel: +34 925 24 55 83 Fax: +34 925 23 16 51



PROGRAMACIÓN DEL INMOVILIZADOR.

CON DOS LLAVES MASTER VALIDAS.

- Ponga el contacto en ON con una de las llaves MASTER.
- Ponga el contacto en OFF y quite la llave.
- En 10 segundos ponga la segunda llave MASTER y ponga el contacto en ON.
- Ponga el contacto en OFF y quite la llave.
- En 10 segundos ponga la nueva llave en el contacto póngalo en ON.
- La nueva llave esta ahora programada

Se pueden programar un máximo de 10 llaves.

SIN LLAVES MASTER VALIDAS:

Usar una maquina de diagnostis para las llaves nuevas.

CUTLASS 1997—1999

SINCRONIZACIÓN DE LOS MANDOS.

Presione el botón de bloqueo y desbloqueo simultáneamente durante 7 segundos. Las puertas se bloquearan y se desbloquearan para confirmar la sincronización.

PROGRAMACIÓN DE LOS MANDOS.

Ponga el contacto en OFF.

Acceda al conector de programación localizado debajo del panel LH del maletero.

- Puentee el terminal de programación.
- El sistema ahora bloqueara y desbloqueara las puertas y sonara la bocina.
- Proceda de la siguiente manera.
- Mantenga presionado el botón de bloqueo y desbloqueo del mando.
- El sistema bloqueara y desbloqueara las puertas del coche. y sonara el claxon
- Repita el procedimiento con los otros mandos.
- Quite el conector de programación y salga del modo de programación.
- Debe de reprogramar todos los mandos. Se pueden programar un máximo de 4 llaves.

PROGRAMACIÓN DEL INMOVILIZADOR.

- Ponga el contacto en ON.
- Arranque el motor.
- El motor no arrancara.
- El led del sistema se iluminara.
- Después de aproximadamente 10 minutos el led de sistema se apagara
- Ponga el contacto en OFF.
- Espere 5 segundos.
- Arranque el motor.
- El sistema esta ahora programado.



C/Río Jucar nº8. Polígono Industrial 45007 Toledo. España.

E-mail: info@elmetools.com

Tel: +34 925 24 55 83 Fax: +34 925 23 16 51



CUTLASS CIERA/CRUISER 1994—1996

PROGRAMACIÓN DE LOS MANDOS.

Acceda al conector verde de programación localizado en el maletero.

- Puentee el terminal de programación el sistema bloquee y desbloquee el vehículo.
- Proceda de la siguiente forma.
- Presione algún botón del transmisor una vez.
- El sistema ahora se bloquea y se desbloquea para indicar que el mando está programado.
- Repita el procedimiento para el resto de los mandos.
- Quite el conector de programación para salir del modo de programación.

CUTLASS SUPREME 1994—1997

PROGRAMACIÓN DE LOS MANDOS.

Acceda al conector de programación (un cable negro y blanco localizado debajo del panel RH del maletero).

- Conecte el conector de programación a masa.
- El sistema ahora bloquea y desbloquea las puertas indicando que el modo de programación está activado. Para programar los mandos proceda de la siguiente manera.
- Presione algún botón del mando.
- Las puertas se bloquean y desbloquean para indicar que el mando se ha programado.
- Repita el procedimiento para el resto de los mandos.
- Desconecte el terminal de programación para salir de esta.
- Debe de reprogramar los otros mandos ya que estos son borrados del sistema. Se pueden reprogramar un máximo de 2 mandos.

PROGRAMACIÓN DEL INMOVILIZADOR.

Solo puede ser programado con un equipo de diagnóstico.

EIGHTY EIGHT 1994—1995

NINETY EIGHT 1994—1995

SINCRONIZACIÓN DE LOS MANDOS.

Sitúese cerca del vehículo.

Presione el botón de bloqueo y desbloqueo simultáneamente durante 8 segundos.

Las puertas se bloquearán para confirmar la sincronización.

PROGRAMACIÓN.

Ponga el contacto en OFF.

- Use un fusible con cable entre los conectores 4 y 8 del conector DLC.
- Cierre todas las puertas.
- Ponga el contacto en ON.
- Las puertas se bloquearán.
- Mantenga presionado el botón de bloqueo y desbloqueo del mando durante 30 segundos.
- Las puertas se bloquearán y se desbloquearán. Repita el procedimiento para los restantes mandos.
- Quite el conector de los terminales 4 y 8 para salir del modo programación.



C/Río Jucar nº8. Polígono Industrial 45007 Toledo. España.

E-mail: info@elmetools.com

Tel: +34 925 24 55 83 Fax: +34 925 23 16 51



PROGRAMACIÓN DEL INMOVILIZADOR.

El inmovilizador solo se puede programar con un equipo de diagnóstico.

EIGHTY EIGHT 1996—1997 **LSS 1996—1998** **NINETY EIGHT/REGENCY 1996—1998**

SINCRONIZACIÓN DE LOS MANDOS.

Sitúese cerca del vehículo.

Presione el botón de bloqueo y desbloqueo simultáneamente durante 8 segundos. Las puertas se bloquean y se desbloquean para confirmar la programación.

PROGRAMACIÓN DE LOS MANDOS.

Ponga el contacto en OFF.

- Use un fusible con cable entre los conectores 4 y 8 del conector DLC.
- Cierre todas las puertas.
- Ponga el contacto en ON.
- Las puertas se bloquearán.
- Mantenga presionado el botón de bloqueo y desbloqueo del mando durante 30 segundos.
- Las puertas se bloquearán y se desbloquearán. Repita el procedimiento para los restantes mandos.
- Quite el conector de los terminales 4 y 8 para salir del modo programación.

PROGRAMACIÓN DEL INMOVILIZADOR.

Solo puede ser programado con un equipo de diagnóstico.

EIGHTY EIGHT 1998—1999

SINCRONIZACIÓN DE LOS MANDOS.

Sitúese cerca del vehículo.

Presione el botón de bloqueo y desbloqueo simultáneamente durante 8 segundos. Las puertas se bloquean y se desbloquean para confirmar la programación.

PROGRAMACIÓN DE LOS MANDOS.

Ponga el contacto en OFF.

- Use un fusible con cable entre los conectores 4 y 8 del conector DLC.
- Cierre todas las puertas.
- Ponga el contacto en ON.
- Las puertas se bloquearán.
- Mantenga presionado el botón de bloqueo y desbloqueo del mando durante 30 segundos.
- Las puertas se bloquearán y se desbloquearán. Repita el procedimiento para los restantes mandos.
- Quite el conector de los terminales 4 y 8 para salir del modo programación.



C/Río Jucar nº8. Polígono Industrial 45007 Toledo. España.

E-mail: info@elmetools.com

Tel: +34 925 24 55 83 Fax: +34 925 23 16 51



PROGRAMACIÓN DEL INMOVILIZADOR.

Solo puede ser programado con un equipo de diagnóstico.

INTRIGUE 1998—2000

PROGRAMACIÓN DE LOS MANDOS.

Siéntese en el puesto del conductor.

Cierre todas las puertas.

- Mantenga presionado el botón de desbloqueo de la puerta del conductor. Introduzca y saque la llave del contacto 2 veces. No gire el contacto.
- Ponga la llave en el contacto 3 veces y déjala en el contacto. no lo gire.
- Suelte el botón de la puerta del conductor.
- Una señal acústica sonara tres veces para indicar que el mando esta en modo programación.
- Mantenga presionado el botón de bloqueo y desbloqueo del mando durante 5 segundos.
- Sonara una señal 2 veces indicando que esta programado.
- Quite la llave del contacto o ponga el contacto en ON para salir del modo de programación.
- También se puede programar con un equipo de diagnóstico.
- Debe de reprogramar todos los mandos de los que disponga ya que las posiciones de memoria son borradas.
- Se pueden programar un máximo de 4 mandos.

PROGRAMACIÓN DEL INMOVILIZADOR.

- Ponga el contacto en ON.
- Arranque el motor. El motor no arrancara.
- El led del sistema se iluminara
- Después de diez minutos el led del sistema se apagara.
- Ponga el contacto en OFF.
- Espere 10 segundos.
- Arranque el motor.
- El sistema esta ahora programado.
- Las llaves también se pueden programar con un equipo de diagnóstico.

PROGRAMACIÓN DEL INMOVILIZADOR.

Ponga el contacto en ON

- Arranque el motor. El motor no arrancara.
- El led del sistema se encenderá.
- Después de aproximadamente 10 minutos el led se apagara.
- Ponga el contacto en OFF.
- Espere 5 segundos.
- Ponga el contacto en ON.
- Arranque el motor. El motor no arrancara
- El led del sistema se encenderá.
- Después de aproximadamente 10 minutos el led se apagara.
- Ponga el contacto en OFF.
- Espere 5 segundos.
- Arranque el motor. El motor no arrancara
- El led del sistema se encenderá.
- Después de aproximadamente 10 minutos el led se apagara.
- Ponga el contacto en OFF.
- Espere 5 segundos.



C/Río Jucar nº8. Polígono Industrial 45007 Toledo. España.

E-mail: info@elmetools.com

Tel: +34 925 24 55 83 Fax: +34 925 23 16 51



- Arranque el motor.
- Ponga el contacto en OFF.

Las llaves también pueden ser programadas con un equipo de diagnóstico.

SILHOUTTE 1997

SINCRONIZACIÓN DE LOS MANDOS.

Presione LOCK y UNLOCK simultáneamente durante 7 segundos.

PROGRAMACIÓN DE LOS MANDOS.

- Quite la llave del contacto.
- Quite el fusible "MALL PGM".
- Cierre todas las puertas.
- Ponga el contacto en posición "ACC".
- En 1 segundo, gire el contacto de posición "OFF a posición ACC".
- Abra y cierre la puerta del conductor. Sonara una señal que nos indica que el modo de programación esta activado.
- Para programar los mandos proceda de la siguiente manera.
- Mantenga presionado "LOCK y UNLOCK" simultáneamente aproximadamente 14 segundos una señal sonara 2 veces.
- Repita el procedimiento con el resto de mandos.
- Quite la llave del contacto.
- Ponga el fusible "MALL PGM".
- Se pueden programar un máximo de 4 mandos.

Al programar los mandos la central de alarma queda programada.

SILHOUTTE 1998

SINCRONIZACIÓN.

Presione bloqueo y desbloqueo simultáneamente durante 7 segundos.

PROGRAMACIÓN DE LOS MANDOS.

- Quite la llave del contacto.
- Quite el fusible "MALL PGM".
- Cierre todas las puertas.
- Ponga el contacto en posición "ACC".
- En 1 segundo, gire el contacto de posición "OFF a posición ACC".
- Abra y cierre la puerta del conductor. Sonara una señal que nos indica que el modo de programación esta activado.
- Para programar los mandos proceda de la siguiente manera.
- Mantenga presionado "LOCK y UNLOCK" simultáneamente aproximadamente 14 segundos una señal sonara 2 veces.
- Repita el procedimiento con el resto de mandos.
- Quite la llave del contacto.
- Ponga el fusible "MALL PGM".
- Se pueden programar un máximo de 4 mandos.



C/Río Jucar nº8. Polígono Industrial 45007 Toledo. España.

E-mail: info@elmetools.com

Tel: +34 925 24 55 83 Fax: +34 925 23 16 51



SILHOUTTE 1999

SINCRONIZACIÓN.

Presione bloqueo y desbloqueo simultáneamente durante 7 segundos.

PROGRAMACIÓN DE LOS MANDOS.

- Quite la llave del contacto.
- Quite el fusible "MALL PGM".
- Cierre todas las puertas.
- Ponga el contacto en posición "ACC".
- En 1 segundo, gire el contacto de posición "OFF a posición ACC".
- Abra y cierre la puerta del conductor. Sonara una señal que nos indica que el modo de programación esta activado.
- Para programar los mandos proceda de la siguiente manera.
- Mantenga presionado "LOCK y UNLOCK" simultáneamente aproximadamente 14 segundos una señal sonara 2 veces.
- Repita el procedimiento con el resto de mandos.
- Quite la llave del contacto.
- Ponga el fusible "MALL PGM".
- Se pueden programar un máximo de 4 mandos.

PROGRAMACIÓN DEL INMOVILIZADOR.

CON LLAVES VALIDAS.

- Ponga el contacto en ON empleando la llave valida.
 - Espere a que la luz "PASS KEY" se apague ponga el contacto en OFF. Quite la llave.
 - En 10 segundos ponga la llave nueva, ponga el contacto en ON.
 - Espere a que la luz "PASS KEY" se apague.
 - La nueva llave esta ahora programada.
- Se pueden programar un máximo de 10 llaves.

CON LLAVES NO VALIDAS:

Ponga el contacto en ON

- Arranque el motor. El motor no arrancara.
- El led del sistema se encenderá.
- Después de aproximadamente 10 minutos el led se apagara.
- Ponga el contacto en OFF.
- Espere 5 segundos.
- Ponga el contacto en ON.
- Arranque el motor. El motor no arrancara
- El led del sistema se encenderá.
- Después de aproximadamente 10 minutos el led se apagara.
- Ponga el contacto en OFF.
- Espere 5 segundos.
- Arranque el motor. El motor no arrancara
- El led del sistema se encenderá.
- Después de aproximadamente 10 minutos el led se apagara.
- Ponga el contacto en OFF.
- Espere 5 segundos.
- Arranque el motor.
- Ponga el contacto en OFF.

Las llaves también pueden ser programadas con un equipo de diagnosis.



C/Río Jucar nº8. Polígono Industrial 45007 Toledo. España.

E-mail: info@elmetools.com

Tel: +34 925 24 55 83 Fax: +34 925 23 16 51



SILHOUTTE 2000—2003

SINCRONIZACIÓN.

Presione bloqueo y desbloqueo simultáneamente durante 7 segundos.

PROGRAMACIÓN DE LOS MANDOS.

- Quite la llave del contacto.
- Quite el fusible "BCM PRGRM".
- Cierre todas las puertas.
- Ponga el contacto en posición "ACC".
- En 1 segundo, gire el contacto de posición "OFF a posición ACC".
- Abra y cierre la puerta del conductor. Sonara una señal que nos indica que el modo de programación esta activado.
- Para programar los mandos proceda de la siguiente manera.
- Mantenga presionado "LOCK y UNLOCK" simultáneamente aproximadamente 14 segundos.
- Repita el procedimiento con el resto de mandos.
- Quite la llave del contacto.
- Ponga el fusible "BCM PRGRM".
- Se pueden programar un máximo de 4 mandos.

PROGRAMACIÓN DEL INMOVILIZADOR.

CON LLAVES VALIDAS.

- Ponga el contacto en ON empleando la llave valida.
- Ponga el contacto en OFF. Quite la llave.
- En 10 segundos ponga la llave nueva, ponga el contacto en ON.
- La nueva llave esta ahora programada.

Se pueden programar un máximo de 10 llaves.

CON LLAVES NO VALIDAS:

Ponga el contacto en ON

- Arranque el motor. El motor no arrancara.
- El led del sistema se encenderá.
- Después de aproximadamente 10 minutos el led se apagara.
- Ponga el contacto en OFF.
- Espere 5 segundos.
- Ponga el contacto en ON.
- Arranque el motor. El motor no arrancara
- El led del sistema se encenderá.
- Después de aproximadamente 10 minutos el led se apagara.
- Ponga el contacto en OFF.
- Espere 5 segundos.
- Arranque el motor. El motor no arrancara
- El led del sistema se encenderá.
- Después de aproximadamente 10 minutos el led se apagara.
- Ponga el contacto en OFF.
- Espere 5 segundos.
- Arranque el motor.
- Ponga el contacto en OFF.

Las llaves también pueden ser programadas con un equipo de diagnosis.



C/Río Jucar nº8. Polígono Industrial 45007 Toledo. España.

E-mail: info@elmetools.com

Tel: +34 925 24 55 83 Fax: +34 925 23 16 51



OPEL—VAUXHALL

CORSA/TIGRA 1995—2000 ASTRA 1995—1998 FRONTERA 1996—1998

PROGRAMCIÓN DEL INMOVILIZADOR.

El inmovilizador solo se puede programar con un equipo de diagnosis.
Se pueden programar un máximo de 5 llaves.

CORSA 2000 EN ADELANTE.

PROGRAMACIÓN DE LOS MANDOS Y DEL INMOVILIZADOR.

Las llaves nuevas solo se pueden programar con un equipo de diagnosis al igual que el inmovilizador. Se pueden programar un máximo de 5 llaves. Los mandos se pueden sincronizar siguiendo los siguientes pasos.

- De el contacto.
- Modo de programación activado 30 segundos.
- Pulse el botón de bloqueo o de desbloqueo.
- El cierre centralizado se activa para indicar que la sincronización ha sido correcta.

ASTRA 1998—2004 ZAFIRA 1998—2005

PROGRAMACIÓN DE LOS MANDOS Y DEL INMOVILIZADOR.

Las llaves nuevas solo se pueden programar con un equipo de diagnosis al igual que el inmovilizador. Se pueden programar un máximo de 5 llaves. Los mandos se pueden sincronizar siguiendo los siguientes pasos.

- De el contacto.
- Modo de programación activado 30 segundos.
- Pulse el botón de bloqueo o de desbloqueo.
- El cierre centralizado se activa para indicar que la sincronización ha sido correcta.

ASTRA H 2004 EN ADELANTE

PROGRAMACIÓN DE LOS MANDOS Y DEL INMOVILIZADOR.

Las llaves nuevas solo se pueden programar con un equipo de diagnosis al igual que el inmovilizador. Se pueden programar un máximo de 5 llaves. Los mandos se pueden sincronizar siguiendo los siguientes pasos.

- De el contacto.
- Modo de programación activado 30 segundos.
- Pulse el botón de bloqueo o de desbloqueo.
- El cierre centralizado se activa para indicar que la sincronización ha sido correcta.



C/Río Jucar nº8. Polígono Industrial 45007 Toledo. España.

E-mail: info@elmetools.com

Tel: +34 925 24 55 83 Fax: +34 925 23 16 51



VECTRA 1995—1997

PROGRAMACIÓN DE LOS MANDOS Y DEL INMOVILIZADOR.

Las llaves nuevas solo se pueden programar con un equipo de diagnóstico al igual que el inmovilizador. Se pueden programar un máximo de 5 llaves. Los mandos se pueden sincronizar siguiendo los siguientes pasos.

- De el contacto.
- Modo de programación activado 30 segundos.
- Pulse el botón de bloqueo o de desbloqueo.
- El cierre centralizado se activa para indicar que la sincronización ha sido correcta.

VECTRA 1998—2002

OMEGA 1998—2003

FRONTERA 1998—2003

PROGRAMACIÓN DE LOS MANDOS Y DEL INMOVILIZADOR.

Las llaves nuevas solo se pueden programar con un equipo de diagnóstico al igual que el inmovilizador. Se pueden programar un máximo de 5 llaves. Los mandos se pueden sincronizar siguiendo los siguientes pasos.

- De el contacto.
- Modo de programación activado 30 segundos.
- Pulse el botón de bloqueo o de desbloqueo.
- El cierre centralizado se activa para indicar que la sincronización ha sido correcta.

VECTRA C 2002

PROGRAMACIÓN DE LOS MANDOS Y DEL INMOVILIZADOR.

Las llaves nuevas solo se pueden programar con un equipo de diagnóstico al igual que el inmovilizador. Se pueden programar un máximo de 5 llaves. Los mandos se pueden sincronizar siguiendo los siguientes pasos.

- De el contacto.
- Modo de programación activado 30 segundos.
- Pulse el botón de bloqueo o de desbloqueo.
- El cierre centralizado se activa para indicar que la sincronización ha sido correcta.

SINCRONIZACIÓN DEL MANDO.

- Poner la llave en el contacto en posición I (accesorios).
- Subir la palanca del intermitente hacia arriba y la misma operación con la palanca del limpia-parabrisas
- Mantenerlas subidas hasta que suene un "PLIP" momento en el que queda resincronizado el telemando.

SIGNUM 2003 EN ADELANTE

PROGRAMACIÓN DE LOS MANDOS Y DEL INMOVILIZADOR.

Las llaves nuevas solo se pueden programar con un equipo de diagnóstico al igual que el inmovilizador. Se pueden programar un máximo de 5 llaves. Los mandos se pueden sincronizar siguiendo los siguientes pasos.

- De el contacto.
- Modo de programación activado 30 segundos.
- Pulse el botón de bloqueo o de desbloqueo.
- El cierre centralizado se activa para indicar que la sincronización ha sido correcta.



C/Río Jucar nº8. Polígono Industrial 45007 Toledo. España.

E-mail: info@elmetools.com

Tel: +34 925 24 55 83 Fax: +34 925 23 16 51



OMEGA 1994—1997

PROGRAMACIÓN DE LOS MANDOS.

MODELOS HASTA 1996:

El mando a distancia de repuesto solo se puede programar con un equipo de diagnóstico.

SINCRONIZACIÓN DE LOS MANDOS.

DIESEL: Desmonte el espadín del mando.

De el contacto.

Modo de programación activada 30 segundos.

Apunte con el mando a distancia hacia el receptor (situado en el marco del plafón del techo). La distancia desde el receptor debe de ser de menos de 20 cm.

Pulse el botón de bloqueo/desbloqueo.

El plafón del techo parpadea para indicar una sincronización correcta.

MODELOS DESDE 1996:

El mando solo se puede programar con un equipo de diagnóstico.

SINCRONIZACIÓN

De el contacto.

Modo de programación activado 30 segundos. Pulse el botón de bloqueo o de desbloqueo.

El cierre centralizado se activa para indicar una sincronización correcta.

El procedimiento se debe de llevar a cabo en el interior del vehículo.

INMOVILIZADOR.

Solo se puede programar con un equipo de diagnóstico.

AGILA

Realizar este proceso por motivos de seguridad también para el mando a distancia segundo y tercer, para ocupar con ello los tres espacios disponibles en la memoria del receptor. Caso de que solo existan dos mandos a distancia, se deben de programar el primer mando a distancia dos veces.

- Abrir la puerta del conductor, dejarla abierta durante el proceso de programación.
- Extraer la llave del vehículo del Bombin del encendido.
- Insertar la llave del vehículo en el Bombin del encendido.
- Conectar el encendido. (Como mínimo un segundo).
- En 10 segundos:
- Accionar 3 veces el interruptor de la puerta (1).

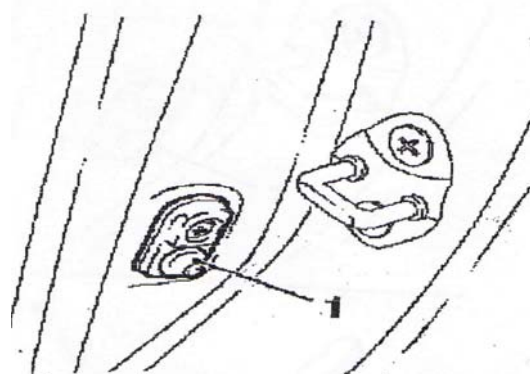

C/Río Jucar nº8. Poligono Industrial 45007 Toledo. España.

E-mail: info@elmetools.com

Tel: +34 925 24 55 83 Fax: +34 925 23 16 51

 elme TOOLS

- En 20 segundos:
 - Ponga las llave del vehiculo en el Bombin de encendido.
- En 10 segundos: presione el botón de apertura del mando (esto se puede realizar dentro o fuera del vehiculo).
- Las puertas se bloquean y se desbloquean de forma automática, para indicar que la llave esta programada.



C/Río Jucar nº8. Poligono Industrial 45007 Toledo. España.

E-mail: info@elmetools.com

Tel: +34 925 24 55 83 Fax: +34 925 23 16 51



PEUGEOT

106 1999-2003

SINCRONIZACIÓN DE LOS MANDOS.

Desbloquee el vehículo con la llave.

Antes de transcurridos 30 segundos: pulse el botón de bloqueo de la llave 2 veces.

Sincronización completada. Repita el procedimiento para el resto de mandos.

PROGRAMACIÓN DE LOS MANDOS Y DEL INMOVILIZADOR.

Disponga de todas las llaves.

Solicite al propietario la tarjeta de seguridad del vehículo.

Las llaves con mando a distancia de repuesto solo se pueden programar con un equipo de diagnóstico.

206 1998—2000

SINCRONIZACIÓN DE LOS MANDOS.

- Desbloquee la puerta del conductor con la llave de contacto.
- Pulse y mantenga pulsado el botón de desbloqueo y desbloqueo hasta que el led deje de parpadear.
- Suelte el botón de bloqueo y desbloqueo, el led permanece encendido.
- Pulse el botón de bloqueo/desbloqueo el led se apagará.
- Entre en el vehículo acerque el mando a distancia al contacto.
- Pulse el botón de bloqueo /desbloqueo.
- De el contacto.
- Espere 10 segundos.
- Quite el contacto.
- Espere 5 segundos.
- Sincronización completada.

PROGRAMACIÓN DE LOS MANDOS Y DEL INMOVILIZADOR

Disponga de todas las llaves solicite al propietario la tarjeta de seguridad del vehículo.

Las llaves con mando a distancia solo se pueden programar con un equipo de diagnóstico.



C/Río Jucar nº8. Polígono Industrial 45007 Toledo. España.

E-mail: info@elmetools.com

Tel: +34 925 24 55 83 Fax: +34 925 23 16 51



**206 DEL 2001 EN ADELANTE.
307 2001 EN ADELANTE.
406 COUPE 2001 EN ADELANTE.**

SINCRONIZACIÓN DE LOS MANDOS.

- De el contacto.
- Pulse y mantenga pulsado el botón de bloqueo, durante 10 segundos.
- Quite el contacto.
- Quite la llave del contacto.
- Espere 5 segundos.
- Sincronización completada.

PROGRAMACIÓN DE LOS MANDOS Y DEL INMOVILIZADOR

Disponga de todas las llaves.

Solicite al propietario la tarjeta de seguridad del vehículo.

Las llaves de repuesto solo se pueden programar con un equipo de diagnóstico.

306 1993—1997

PROGRAMACIÓN DE LOS MANDOS

- Disponga de todas las llaves con mando a distancia.
- Desmonte la llave de un mando a distancia.
- Compruebe que las puertas estén cerradas y desbloqueadas.
- Ponga la llave en el contacto.
- Ponga el contacto en la posición 2. proceda como sigue:
- Apunte con el mando a distancia hacia el receptor (situado cerca del espejo interior). Angulo en relación al receptor 5—10° del horizontal.
- Distancia desde el receptor menos de 10 cm.
- Si el vehículo incorpora un techo abrible apunte al receptor desde el lado derecho del vehículo.
- Si no tiene techo abrible apunte desde el lado izquierdo del vehículo.
- Pulse el botón de bloqueo/desbloqueo.
- En algunos modelos pulse el botón de bloqueo/desbloqueo o de bloqueo doble.
- Algunos modelos pulse el botón de bloqueo/desbloqueo y a continuación el de bloqueo doble.
- Para programar los mandos a distancia restantes, repita el procedimiento anterior antes de transcurridos 10 segundos.

PROGRAMACIÓN DEL INMOVILIZADOR.

El inmovilizador solo se puede programar con un equipo de diagnóstico.



C/Río Jucar nº8. Polígono Industrial 45007 Toledo. España.

E-mail: info@elmetools.com

Tel: +34 925 24 55 83 Fax: +34 925 23 16 51



306 1997—2000

SINCRONIZACIÓN DE LOS MANDOS.

- Desbloquee la puerta del conductor con la llave de contacto.
- Pulse y mantenga pulsado el botón de bloqueo/desbloqueo. El led parpadea.
- Espere 20 segundos y luego pulse el botón de bloqueo doble.
- El led deja de parpadear
- Suelte el botón de bloqueo/desbloqueo.
- El led permanece encendido.
- Pulse el botón de bloqueo/desbloqueo el led se apaga.
- Entre en el vehículo.
- Acerque el mando a distancia al contacto.
- Pulse el botón de bloqueo y desbloqueo.
- De el contacto.
- Espere 10 segundos.
- Quite el contacto
- Espere 5 segundos
- Sincronización completada.

PROGRAMACIÓN DE LOS MANDOS Y DEL INMOVILIZADOR

Disponga de todas las llaves. Solicite al propietario el PIN del vehículo, el inmovilizador solo se puede programar con un equipo de diagnóstico.

SINCRONIZACIÓN DE LOS MANDOS.

- De el contacto.
- Pulse y mantenga pulsado el botón de bloqueo. Durante 10 segundos.
- Quite el contacto y la llave.
- Espere 5 segundos.
- Sincronización completada.
- Repita el procedimiento para los restantes mandos.

PROGRAMACIÓN DE LOS MANDOS Y DEL INMOVILIZADOR

Disponga de todas las llaves. Solicite al propietario el PIN del vehículo, el inmovilizador solo se puede programar con un equipo de diagnóstico.



C/Río Jucar nº8. Polígono Industrial 45007 Toledo. España.

E-mail: info@elmetools.com

Tel: +34 925 24 55 83 Fax: +34 925 23 16 51



406 /COUPE 1995—1998

PROGRAMACIÓN DE LOS MANDOS.

- De al contacto.
- Pulse el botón de bloqueo/desbloqueo del mando a distancia del secundario antes de transcurridos 10 segundos.
- Si solo se programa un mando a distancia pulse el botón de bloqueo/desbloqueo 2 veces.
- Quite el contacto.
- Confirme el resultado positivo de la programación.

NOTA: la clave de identificación primaria y secundaria del mando a distancia esta impresa en el interior del del refuerzo. Primaria: PRIM. SECUNDARIA: SEC.

PROGRAMACIÓN DEL INMOVILIZADOR.

El inmovilizador solo se puede programar con un equipo de diagnosis.

406 COUPE 1998/2000

SINCRONIZACIÓN DE LOS MANDOS.

En vehículos con bloqueo doble: pulse los botones de bloqueo/desbloqueo y bloqueo doble si se lleva a cabo el siguiente procedimiento.

- Compruebe que el contacto este quitado.
- Pulse y mantenga pulsado el botón de bloqueo /desbloqueo.
- El led de todas las g permanece encendido.
- Pulse 2 veces el botón de bloqueo/desbloqueo.
- De el contacto.
- Quite el contacto.
- Espere 5 segundos.
- Sincronización completada.

PROGRAMACIÓN DE LOS MANDOS Y DEL INMOVILIZADOR.

Disponga de todas las llaves

Solicite al propietario la tarjeta de seguridad del vehiculo.

Las llaves y el inmovilizador se deben de programar con una maquina de diagnosis.

607 2000 EN ADELANTE

SINCRONIZACIÓN DE LOS MANDOS.

- De el contacto.
- Pulse y mantenga pulsado el botón de bloqueo durante 10 segundos.
- Quite el contacto.
- Quite la llave del contacto.
- Espere 5 segundos.
- Sincronización completada.
- Repita el procedimiento para sincronizar los mandos restantes.



C/Río Jucar nº8. Polígono Industrial 45007 Toledo. España.

E-mail: info@elmetools.com

Tel: +34 925 24 55 83 Fax: +34 925 23 16 51



PROGRAMACIÓN DE LOS MANDOS Y DEL INMOVILIZADOR.

Disponga de todas las llaves.

Solicite al propietario la tarjeta de seguridad del vehículo. Las llaves con mando a distancia de re-puesto solo se pueden programar con un equipo de diagnóstico.

806 1994—1998

PROGRAMACIÓN DE LOS MANDOS.

Disponga de todas las llaves con mando a distancia.

- Compruebe que las puertas están cerradas y desbloqueadas.
- Utilice una llave sencilla o desmonte la llave de un mando a distancia.
- Introduzca la llave en el contacto.
- Ponga el contacto en posición 2, proceda como sigue.
- Apunte con el mando a distancia hacia el receptor. Este está situado cerca del espejo interior.
- Ángulo en relación al receptor en horizontal y apuntando hacia la parte delantera del vehículo.
- Distancia desde el receptor. Menos de 10 cm.
- Pulse el botón de bloqueo/desbloqueo y a continuación el bloqueo doble.
- Para programar los mandos a distancia restantes repita el procedimiento anterior antes de transcurridos 10 segundos.

806 1998—2002

SINCRONIZACIÓN DE LOS MANDOS.

- De el contacto.
- Espere a que se apague el led del sistema si existe.
- Antes de transcurridos 30 segundos: pulse el botón de bloqueo.
- Antes de transcurridos 10 segundos. Pulse el botón de bloqueo o de desbloqueo de las llaves restantes.
- Compruebe que el led se enciende 0,5 segundos aproximadamente.
- Sincronización completada.

PROGRAMACIÓN DE LOS MANDOS Y DEL INMOVILIZADOR.

Disponga de todas las llaves. Solicite al propietario la tarjeta de seguridad del vehículo. El inmovilizador solo se puede programar con un equipo de diagnóstico.

PARTNER 1998 EN ADELANTE

SINCRONIZACIÓN DEL MANDO.

De el contacto.

Espere a que se apague el led del sistema si existe.

Pulse el botón de bloqueo o de desbloqueo de la llave.

Compruebe que el led se enciende 0,5 seg.

La sincronización se habrá completado.



C/Río Jucar nº8. Polígono Industrial 45007 Toledo. España.

E-mail: info@elmetools.com

Tel: +34 925 24 55 83 Fax: +34 925 23 16 51



PROGRAMACIÓN DE LOS MANDOS Y DEL INMOVILIZADOR.

Disponga de todas las llaves, solicite al propietario la tarjeta de seguridad del vehículo. El inmovilizador y los mandos solo se pueden programar con un equipo de diagnóstico.

BOXER 2002 EN ADELANTE.

SINCRONIZACIÓN DE LOS MANDOS.

De el contacto.

Pulse y mantenga pulsado el botón de bloqueo y de desbloqueo drénete 10 seg.

Quite el contacto.

Quite la llave del contacto.

Espere 5 segundos.

Sincronización completada.

PROGRAMACIÓN DE LOS MANDOS Y DEL INMOVILIZADOR.

Disponga de todas las llaves.

Solicite al propietario la tarjeta de seguridad del vehículo. El inmovilizador solo se puede programar con n equipo de diagnóstico.



C/Río Jucar nº8. Poligono Industrial 45007 Toledo. España.

E-mail: info@elmetools.com

Tel: +34 925 24 55 83 Fax: +34 925 23 16 51



PLYMOUTH

ACCLAIM 1995 **PROWLER 1997—1999** **VOYAGER 1994—1999**

PROGRAMACION DE LOS MANDOS.

1994—1995.

Acceda al terminal de programación localizado detrás de la guanera detrás de la tapa LH. El terminal suele ir tapado por un mazo de cables.

- Ponga el contacto en ON.
- Conecte el terminal de programación a masa.
- Las puertas se deben de bloquear y desbloquear para indicar que se encuentra en modo de programación.
- Presione algún botón del mando que se va a programar.
- Las puertas se deben de programar y desprogramar para indicar que se a programado el mando.
- Retire la masa del conector para salir de la programación.

Se pueden programar un máximo de 2 mandos.

1996—1999

Consiga todos los mandos.

Los transmisores que no se reprogramen durante la programación quedaran in operativos.

- Ponga el contacto en ON.
- Con un mando programado proceda de la siguiente manera.
- Mantenga presionado durante 10 segundos el botón de desbloqueo.
- Después de presione el botón de desbloqueo por 4 segundos. Presione el botón de PANIC y suelte los botones.
- Sonara una señal acústica que indica que el modo de programación esta activo.
- En 30 segundos presione algún botón del mando que se va a presionar. Sonara una señal para indicarnos que el mando esta operativo. Ponga el contacto en OFF o espere 30 segundos para salir del modo de programación. Sonara una señal acústica final.

Los mandos también pueden ser programados con un equipo de diagnosis. Se pueden programar un máximo de 4 mandos.

BREEZE 1996—2000

PROGRAMACIÓN DE LOS MANDOS

Los mandos solo pueden ser programados con un equipo de diagnosis. Se pueden programar un máximo de 4 mandos.



C/Río Jucar nº8. Polígono Industrial 45007 Toledo. España.

E-mail: info@elmetools.com

Tel: +34 925 24 55 83 Fax: +34 925 23 16 51



PROGRAMACIÓN DEL INMOVILIZADOR.

1999 EN ADELANTE:

Obtenga todas las llaves.

- Use una llave programada y proceda de la siguiente manera.
- Ponga la llave en ON y espere 3 segundos. Ponga la llave en posición OFF y quite la llave.
- Entre la primera y la segunda llave programada no deben de transcurrir mas de 15 segundos.
- Ponga la segunda llave programada y ponga el contacto en ON.
- Espere aproximadamente 10 segundos.
- La luz del inmovilizador parpadeara y habrá una señal acústica.
- Ponga el contacto en OFF y quite la llave.
- En 50 segundos inserte la nueva llave y póngala en posición ON.
- Espere aproximadamente 10 segundos.
- Sonara una señal y la luz del inmovilizador se iluminara durante 3 segundos para indicar que se ha programado.
- Las llaves también pueden ser programadas con un equipo de diagnosis. Se pueden programar un máximo de 8 llaves.

NEON 1996—2001

PROGRAMACIÓN DE LOS MANDOS.

1996—1999.

Acceda al conector de programación verde situado en el sitio del pasajero debajo de la tapicería. El cable de programación verde lleva un conector rojo de programación al final.

- Conecte este conector a masa.
- Ponga el contacto en ON.
- Presione algún botón del mando que se va a programar.
- Las puertas se deben de bloquear y desbloquear indicando que la programación se ha realizado. Quite el conector de programación para salir del modo de programación. Se pueden programar un máximo de 2 mandos.

2000 EN ADELANTE.

Consiga todos los mandos. Los mandos que no sean reprogramados quedaran in operativos.

- Ponga el contacto en ON.
- Use un mando programado y proceda de la siguiente forma:
- Ponga el contacto en ON.
- Mantenga presionado el botón de desbloqueo durante 1 segundos.
- Después mantenga presionado el botón de desbloqueo 4 y presione el botón de PANIC, y suelte los botones.
- Sonara una señal para indicar que el modo de programación esta activo.
- Presione algún botón del mando que se va a programar.
- Sonara una señal que nos indica que esta programado.
- Ponga el contacto en OFF o espere 32 segundos para salir del modo de programación.
- Se pueden programar un máximo de 4 mandos.



C/Río Jucar nº8. Polígono Industrial 45007 Toledo. España.

E-mail: info@elmetools.com

Tel: +34 925 24 55 83 Fax: +34 925 23 16 51



PROGRAMACIÓN DEL INMOVILIZADOR

2000 EN ADELANTE.

Se necesitan 2 llaves programadas validas para el procedimiento.

Obtenga todas las llaves.

Use la primera llave programada proceda de la siguiente manera.

- ponga el contacto en ON y espere 3 segundos vuelva a la posición OFF y quite la llave.
- La segunda llave programada se debe de introducir antes de que transcurran 15 segundos.
- Ponga la segunda llave programada y ponga el contacto en ON.
- Espere aproximadamente 10 segundos. La luz del inmovilizador parpadeara y sonara una señal. Es emitida.
- En 50 segundos ponga la nueva llave en el contacto y póngalo en ON.
- Espere aproximadamente 10 segundos.
- Sonara una señal acústica y la lámpara del inmovilizador se iluminara por tres segundos indicando que la programación esta completa.

Las llaves también se pueden programar con un equipo de diagnóstico, se pueden programar un máximo de 8 llaves.



C/Río Jucar nº8. Poligono Industrial 45007 Toledo. España.

E-mail: info@elmetools.com

Tel: +34 925 24 55 83 Fax: +34 925 23 16 51



PONTIAC

AZTEK 2001

PROGRAMACIÓN DE LOS MANDOS.

Póngase en el sitio del conductor.

Cierre todas las puertas.

- Mantenga presionado el botón de bloqueo de la puerta.
- Ponga y quite la llave en el contacto dos veces. No gire el contacto.
- Meta la llave en el contacto tres veces. No gire el contacto.
- Suelte el botón de bloqueo de la puerta. Sonara una señal 3 veces indicando que la programación esta activada.
- Mantenga presionado el botón de bloqueo y desbloqueo del mando durante 12 segundos.
- Sonara una señal dos veces indicando que el mando se ha programado.

También se puede programar con una maquina de diagnosis. Existen posiciones de memoria que serán borradas debe de reprogramar todos los mandos. Se pueden programar un máximo de 4

PROGRAMACIÓN DEL INMOVILIZADOR.

CON LLAVE MASTER.

Ponga el contacto en ON con la llave MASTER.

Ponga el contacto en OFF y quite la llave.

En 10 segundos ponga la nueva llave en el contacto.

La nueva llave esa ahora programada.

SIN LLAVE MASTER.

Para programar una nueva llave master proceda de la siguiente manera:

- Ponga el contacto en ON con la llave que va a ser programada.
- El led del sistema se iluminara.
- Después de 10 minutos el led se apaga.
- Ponga el contacto en OFF.
- Espere 5 segundos.
- Ponga el contacto en ON con la llave que va a ser programada.
- El led del sistema se iluminara.
- Después de 10 minutos el led se apaga.
- Ponga el contacto en OFF.
- Espere 5 segundos.
- Ponga el contacto en ON con la llave que va a ser programada.
- El led del sistema se iluminara.
- Después de 10 minutos el led se apaga.
- Ponga el contacto en OFF.
- Espere 5 segundos.
- Arranque el motor, la nueva llave master esta ahora programada.



C/Río Jucar nº8. Polígono Industrial 45007 Toledo. España.

E-mail: info@elmetools.com

Tel: +34 925 24 55 83 Fax: +34 925 23 16 51



AZTEK 2002—2003

SINCRONIZACIÓN DE LOS MANDOS.

Sitúese cerca del vehículo.

Presione los botones de bloqueo y desbloqueo simultáneamente durante 7 segundos.

Sonara una señal para confirmar la programación.

PROGRAMACIÓN DE LOS MANDOS

Los mandos solo pueden ser programados con un equipo de diagnóstico. Existen posiciones de memoria por lo que se deben de reprogramar todos los mandos, se pueden programar un máximo de 4 mandos.

PROGRAMACIÓN DEL INMOVILIZADOR.

CON LLAVE MASTER.

Ponga el contacto en ON con la llave MASTER.

Ponga el contacto en OFF y quite la llave.

En 10 segundos ponga la nueva llave en el contacto.

La nueva llave esa ahora programada.

Se pueden programar un máximo de 10 llaves.

SIN LLAVE MASTER.

Para programar una nueva llave master proceda de la siguiente manera:

- Ponga el contacto en ON con la llave que va a ser programada.
- El led del sistema se iluminara.
- Después de 10 minutos el led se apaga.
- Ponga el contacto en OFF.
- Espere 5 segundos.
- Ponga el contacto en ON con la llave que va a ser programada.
- El led del sistema se iluminara.
- Después de 10 minutos el led se apaga.
- Ponga el contacto en OFF.
- Espere 5 segundos.
- Ponga el contacto en ON con la llave que va a ser programada.
- El led del sistema se iluminara.
- Después de 10 minutos el led se apaga.
- Ponga el contacto en OFF.
- Espere 5 segundos.
- Arranque el motor, la nueva llave master esta ahora programada.



C/Río Jucar nº8. Poligono Industrial 45007 Toledo. España.

E-mail: info@elmetools.com

Tel: +34 925 24 55 83 Fax: +34 925 23 16 51



BONNEVILLE 1994—1995

SINCRONIZACIÓN DE LOS MANDOS.

Sitúese cerca del vehículo.

Mantenga presionado el botón de bloqueo y desbloqueo del vehículo durante 8 segundos. Las puertas se bloquean para confirmar la sincronización.

PROGRAMACIÓN DE LOS MANDOS.

Ponga el contacto en OFF.

Utilice un cable con fusible para puentear los terminales 4 y 8 del conector de datos (DLC).

Cierre todas las puertas.

- Ponga el contacto en ON.
- Las puertas se bloquearan.
- Proceda de la siguiente manera.
- Mantenga presionado el botón de bloqueo y desbloqueo durante 30 segundos.
- Las puertas se bloquearan y se desbloquearan.
- Repita el procedimiento para los restantes mandos, se pueden programar 2 mandos, para salir del modo de programación desconecte el puente del conector (DLC).

BONNEVILLE 1996—1997.

SINCRONIZACIÓN DE LOS MANDOS.

Sitúese cerca del vehículo.

Mantenga presionado el botón de bloqueo y desbloqueo del vehículo durante 8 segundos. Las puertas se bloquean para confirmar la sincronización.

PROGRAMACIÓN DE LOS MANDOS.

Ponga el contacto en OFF.

Utilice un cable con fusible para puentear los terminales 4 y 8 del conector de datos (DLC).

Cierre todas las puertas.

- Ponga el contacto en ON.
- Las puertas se bloquearan.
- Proceda de la siguiente manera.
- Mantenga presionado el botón de bloqueo y desbloqueo durante 30 segundos.
- Las puertas se bloquearan y se desbloquearan.
- Repita el procedimiento para los restantes mandos, se pueden programar 4 mandos, para salir del modo de programación desconecte el puente del conector (DLC).



C/Río Jucar nº8. Polígono Industrial 45007 Toledo. España.

E-mail: info@elmetools.com

Tel: +34 925 24 55 83 Fax: +34 925 23 16 51



BONEVILLE 1998—1999

SINCRONIZACIÓN DE LOS MANDOS.

Sitúese cerca del vehículo.

Mantenga presionado el botón de bloqueo y desbloqueo del vehículo durante 8 segundos. Las puertas se bloquean para confirmar la sincronización.

PROGRAMACIÓN DE LOS MANDOS.

Ponga el contacto en OFF.

Utilice un cable con fusible para puentear los terminales 4 y 8 del conector de datos (DLC).

Cierre todas las puertas.

- Ponga el contacto en ON.
- Las puertas se bloquearán.
- Proceda de la siguiente manera.
- Mantenga presionado el botón de bloqueo y desbloqueo durante 30 segundos.
- Las puertas se bloquearán y se desbloquearán.
- Repita el procedimiento para los restantes mandos, se pueden programar 4 mandos, para salir del modo de programación desconecte el puente del conector (DLC).

BONNEVILLE 2000—2003

SINCRONIZACIÓN DE LOS MANDOS.

Sitúese cerca del vehículo.

Mantenga presionado el botón de bloqueo y desbloqueo del vehículo durante 7 segundos. Las puertas se bloquean para confirmar la sincronización.

PROGRAMACIÓN DE LOS MANDOS.

Los mandos solo se pueden programar con un equipo de diagnósticos. Existen posiciones de memoria un máximo de 4 mandos pueden ser programados.

PROGRAMACIÓN DEL INMOVILIZADOR.

SIN LLAVE MASTER VALIDA.

- Ponga el contacto en ON.
- El led del sistema se iluminará.
- Después de 10 minutos el led se apagará.
- Ponga el contacto en OFF.
- Espere 5 segundos.
- Ponga el contacto en ON.
- El led del sistema se iluminará.
- Después de 10 minutos el led se apagará.
- Ponga el contacto en OFF.
- Espere 5 segundos.
- Ponga el contacto en ON.
- El led del sistema se iluminará.
- Después de 10 minutos el led se apagará.
- Ponga el contacto en OFF.
- Espere 5 segundos.
- Arranque el motor.
- La llave esta ahora programada



C/Río Jucar nº8. Polígono Industrial 45007 Toledo. España.

E-mail: info@elmetools.com

Tel: +34 925 24 55 83 Fax: +34 925 23 16 51



CON LLAVE MASTER VALIDA.

- Ponga la llave MASTER en el contacto
 - Ponga la llave en ON.
 - Ponga la llave en OFF.
 - Quite la llave
 - En 10 segundos ponga la nueva llave.
 - Ponga el contacto en ON.
 - La nueva llave esta ahora programada.
- Se pueden programar un máximo de 10 llaves.

FIREBIRD 1994—1995.

PROGRAMACIÓN DE LOS MANDOS.

Acceda al conector de datos. (localizado cerca de la columna de dirección).

Use un cable con fusible para conectar conecte el terminal G y A al conector (DLC).

- Las puertas se bloquearan y desbloquearan indicando que se encuentra en modo de programación.
- Presione algún botón del mando una vez.
- Las puertas se bloquean y se desbloquean para confirmar la programación.
- Repita el procedimiento para programar otro mando. Para salir del modo de programación retire el cable del conector (DLC).

FIREBIRD 1996—2002.

SINCRONIZACIÓN DE LOS MANDOS.

Presione los botones de bloqueo y desbloqueo simultáneamente durante 8 segundos.

Las puertas se bloquearan y se desbloquearan y las luces de emergencia parpadearan.

PROGRAMACIÓN DE LOS MANDOS.

- Ponga el contacto en OFF.
- Quite el fusible de la radio el (numero 17), localizado en la caja de fusibles debajo de panel de instrumentos.
- Ponga el contacto de OFF a RUN 3 veces en 5 segundos.
- Termine en la posición RUN, las puertas se bloquearan y se desbloquearan indicando que se encuentra en modo programación.
- Presione los botones de bloqueo y desbloqueo simultáneamente aproximadamente durante 16 segundos.
- Las puertas se programaran y se desprogramaran para indicar que se ha completado la programación.
- Para salir del modo de programación ponga el contacto en OFF y reponga el fusible de a radio.

Se pueden programar un máximo de 4 mandos.



C/Río Jucar nº8. Polígono Industrial 45007 Toledo. España.

E-mail: info@elmetools.com

Tel: +34 925 24 55 83 Fax: +34 925 23 16 51



GRAND AM 1994—1996

PROGRAMACIÓN DE LOS MANDOS.

Ambos mandos han de ser programados.

Acceda al terminal de programación localizado debajo del panel "LH" en el maletero.

- Conecte el terminal de programación.
- El sistema ahora debe de bloquear y desbloquear las puertas indicando que la programación esta activado.
- Presione algún botón del mando una vez.
- El sistema ahora bloqueara y desbloqueara las puertas para indicar que el mando esta ahora programado.
- Repita el procedimiento para el otro mando. Para salir del modo de programación desconecte el puente del terminal de programación.

PROGRAMACIÓN DEL INMOVILIZADOR.

- Ponga el contacto en ON.
 - Arranque el motor. El motor no arrancara.
 - La lámpara del sistema parpadeara.
 - Después de 10 minutos la luz del sistema se apagara.
 - Ponga el contacto en OFF.
 - Espere 5 segundos
 - Arranque el motor.
 - El sistema ahora bloqueara y desbloqueara las puertas y el maletero, sonara una señal.
- Para salir del modo de programación quite el conector de programación, se pueden programar un máximo de 4 mandos.

PROGRAMACIÓN DEL INMOVILIZADOR.

- Ponga el contacto en ON.
- Arranque el motor. El motor no arrancara.
- El led del sistema se iluminara.
- Después de aproximadamente 10 minutos el led del sistema se apagara.
- Ponga el contacto en OFF.
- Espere 10 segundos.
- Arranque el motor.
- El sistema esta ahora programado.
- Las llaves también pueden ser programadas con un equipo de diagnosis.

GRAND AM 1999.

SINCRONIZACIÓN DE LOS MANDOS.

Mantenga presionado los botones de bloqueo y desbloqueo durante 7 segundos.

Las puertas se bloquearan y desbloquearan para indicar que la programación ha sido correcta.

PROGRAMACIÓN DE LOS MANDOS.

PRICIPIOS DE 1999

- Ponga el contacto en OFF.
- Acceda al terminal de programación (localizado en al maletero LH).
- Conecte el terminal de programación.



C/Río Jucar nº8. Polígono Industrial 45007 Toledo. España.

E-mail: info@elmetools.com

Tel: +34 925 24 55 83 Fax: +34 925 23 16 51



- El sistema se debe de bloquear y desbloquear las puertas y sonara una señal que nos indica que esta en modo programación.
- Presione el botón de bloqueo y desbloqueo del mando. El sistema bloqueara y desbloqueara el vehiculo.
- Repita el procedimiento para programar los mandos restantes, se pueden programar un máximo de 4 mandos.
- Retire el conector de programación para salir de del modo de programación.

FINALES DEL 1999.

Los mandos solo se puede programar con un equipo de diagnosis, se pueden programar un máximo de 4 mandos.

PROGRAMACIÓN DEL INMOVILIZADOR

- Ponga el contacto en ON.
- Arranque el motor, el motor no arrancara.
- El led del sistema se ilumina.
- Después de aproximadamente 10 minutos el led se apagara.
- Ponga el contacto en OFF.
- Espere 10 segundos.
- Arranque el motor.
- El sistema esta ahora programado.

GRAND AM 2000

SINCRONIZACIÓN.

Sitúese cerca del vehiculo

Mantenga presionado el botón de bloqueo y desbloqueo durante 7 segundos.

La bocina sonara para confirmar la programación.

PROGRAMACIÓN DE LOS MANDOS.

Póngase en el sitio del conductor.

Cierre todas las puertas.

- Mantenga presionado el botón de desbloqueo de la puerta.
- Ponga y quite la llave en el contacto dos veces. No gire el contacto.
- Meta la llave en el contacto tres veces. No gire el contacto.
- Suelte el botón de bloqueo de la puerta. Sonara una señal 3 veces indicando que la programación esta activada.
- Mantenga presionado el botón de bloqueo y desbloqueo del mando durante 5 segundos.
- Sonara una señal dos veces indicando que el mando se ha programado.

También se puede programar con una maquina de diagnosis. Existen posiciones de memoria que serán borradas debe de reprogramar todos los mandos. Se pueden programar un máximo de 4

También se puede programar con un equipo de diagnosis.



C/Río Jucar nº8. Polígono Industrial 45007 Toledo. España.

E-mail: info@elmetools.com

Tel: +34 925 24 55 83 Fax: +34 925 23 16 51



PROGRAMACIÓN DEL INMOVILIZADOR.

- Ponga el contacto en ON.
- Arranque el motor. El motor no arrancara.
- El led se encenderá.
- Después de 10 minutos el led del sistema se apagará.
- Ponga el contacto en OFF.
- Espere 10 segundos.
- Arranque el motor.
- El sistema está programado. También se puede programar el inmovilizador con una máquina de diagnóstico.

GRAND AM 2001

SINCRONIZACIÓN DE LOS MANDOS.

Sitúese cerca del vehículo.

Presione el botón de bloqueo y desbloqueo durante 7 segundos.

Sonará la bocina para confirmar la programación.

PROGRAMACIÓN DE LOS MANDOS.

Obtenga y re programe todos los mandos. Se pueden programar un máximo de 4 mandos. Los mandos solo se pueden programar con un equipo de diagnóstico.

PROGRAMACIÓN DEL INMOVILIZADOR.

- Ponga el contacto en ON.
- Arranque el motor. El motor no arrancara.
- El led se encenderá.
- Después de 10 minutos el led del sistema se apagará.
- Ponga el contacto en OFF.
- Espere 10 segundos.
- Arranque el motor.
- El sistema está programado. También se puede programar el inmovilizador con una máquina de diagnóstico.

GRAND AM 2002—2003

SINCRONIZACIÓN DE LOS MANDOS.

Sitúese cerca del vehículo.

Presione el botón de bloqueo y desbloqueo durante 7 segundos.

Sonará la bocina para confirmar la programación.

PROGRAMACIÓN DE LOS MANDOS.

Obtenga y re programe todos los mandos. Se pueden programar un máximo de 4 mandos. Los mandos solo se pueden programar con un equipo de diagnóstico.



C/Río Jucar nº8. Polígono Industrial 45007 Toledo. España.

E-mail: info@elmetools.com

Tel: +34 925 24 55 83 Fax: +34 925 23 16 51



PROGRAMACIÓN DEL INMOVILIZADOR.

TIPO 1:

- Ponga el contacto en ON.
- Arranque el motor. El motor no arrancara.
- El led se encenderá.
- Después de 10 minutos el led del sistema se apagará.
- Ponga el contacto en OFF.
- Espere 10 segundos.
- Arranque el motor.
- El sistema esta programado. También se puede programar el inmovilizador con una maquina de diagnosis.

TIPO 2 CON DOS LLAVES MASTER VALIDAS:

- Ponga el contacto en ON con una llave MASTER.
- Ponga el contacto en OFF y quite la llave.
- En 10 segundos ponga la segunda llave MASTER en el contacto y gírelo a posición ON.
- Ponga el contacto en OFF y quite la llave.
- En 10 segundos ponga la nueva llave y gírela hasta la posición ON.
- La nueva llave esta ahora programada.

Se pueden programar un máximo de 10 llaves

GRAND PRIX 1994—1996

PROGRAMACIÓN DE LOS MANDOS.

Acceda al conector de programación (un cable blanco y negro localizado detrás de la tapa "RH" del maletero).

- Conecte el terminal de programación a masa.
- El sistema ahora bloqueara y desbloqueara las puertas para indicar que la programación esta activada.
- Presione algún botón en el mando.
- Las puertas se bloquean y se desbloquean indicando que el mando ha sido programado.
- Repita el procedimiento para programar los restantes mandos.
- Desconecte el conector de programación de masa para salir del modo de programación.

Debe de reprogramar todos los mandos.

Se pueden programar 2 mandos.

PROGRAMACIÓN DEL INMOVILIZADOR.

Solo se puede programar con una maquina de diagnosis



C/Río Jucar nº8. Polígono Industrial 45007 Toledo. España.

E-mail: info@elmetools.com

Tel: +34 925 24 55 83 Fax: +34 925 23 16 51



GRAND PRIX 1997—2000

SINCRONIZACIÓN DE LOS MANDOS.

Mantenga presionado el botón de bloqueo y desbloqueo durante 7 segundos.

PROGRAMACIÓN E LOS MANDOS.

- Quite la llave del contacto.
- Quite el fusible "MALL PGM" de la caja de fusibles.
- Cierre todas las puertas.
- Ponga el contacto en posición "ACC".
- En un segundo gire el contacto a posición OFF y vuelva a posición ACC.
- Abra y cierre la puerta del conductor. sonara una señal indicando que esta en modo de programación.
- Mantenga presionado el botón de bloqueo y desbloqueo sonara un señal a los 14 segundos aproximadamente.
- Repita el procedimiento para el resto de los transmisores.
- Quite la llave del contacto y ponga el fusible "MALL PGM".
- Debe de reprogramar todos los mandos. Se pueden programar un máximo de 4 mandos.

PROGRAMACIÓN DEL INMOVILIZADOR.

MODELOS HASTA 1999.

Solo puede ser programado con un equipo de diagnosis.

MODELOS DEL 2000 CON LLAVE MASTER VALIDAS.

- Ponga el contacto en ON con una llave MASTER.
- Ponga el contacto en OFF y quite la llave
- En diez segundos ponga la nueva llave en el contacto.
- Gírela hasta posición ON, la nueva llave esta programada.

Se pueden programar un máximo de 10 llaves.

SIN LLAVE MASTER.

- Ponga el contacto en ON.
- El led del sistema se iluminara.
- Después de 10 minutos el led se apagara.
- Ponga el contacto en OFF.
- Espere 5 segundos.
- Ponga el contacto en ON.
- El led del sistema se iluminara.
- Después de 10 minutos el led se apagara.
- Ponga el contacto en OFF.
- Espere 5 segundos.
- Ponga el contacto en ON.
- El led del sistema se iluminara.
- Después de 10 minutos el led se apagara.
- Ponga el contacto en OFF.
- Espere 5 segundos.
- Arranque el motor.
- La llave esta ahora programada



C/Río Jucar nº8. Poligono Industrial 45007 Toledo. España.

E-mail: info@elmetools.com

Tel: +34 925 24 55 83 Fax: +34 925 23 16 51



GRAND PRIX 2001—2003

SINCRONIZACIÓN DE LOS MANDOS.

SINCRONIZACIÓN DE LOS MANDOS.

Mantenga presionado el botón de bloqueo y desbloqueo durante 7 segundos.

PROGRAMACIÓN E LOS MANDOS.

- Quite la llave del contacto.
- Quite el fusible "MALL PGM" de la caja de fusibles.
- Cierre todas las puertas.
- Ponga el contacto en posición "ACC".
- En un segundo gire el contacto a posición OFF y vuelva a posición ACC.
- Abra y cierre la puerta del conductor. sonara una señal indicando que esta en modo de programación.
- Mantenga presionado el botón de bloqueo y desbloqueo sonara un señal a los 14 segundos aproximadamente.
- Repita el procedimiento para el resto de los transmisores.
- Quite la llave del contacto y ponga el fusible "MALL PGM".
- Debe de reprogramar todos los mandos. Se pueden programar un máximo de 4 mandos.

PROGRAMACIÓN DEL INMOVILIZADOR.

CON LLAVE MASTER VALIDA.

- Ponga el contacto en ON con una llave MASTER.
 - Ponga el contacto en OFF y quite la llave
 - En diez segundos ponga la nueva llave en el contacto.
 - Gírela hasta posición ON, la nueva llave esta programada.
- Se pueden programar un máximo de 10 llaves.

SIN LLAVE MASTER.

- Ponga el contacto en ON.
- El led del sistema se iluminara.
- Después de 10 minutos el led se apagara.
- Ponga el contacto en OFF.
- Espere 5 segundos.
- Ponga el contacto en ON.
- El led del sistema se iluminara.
- Después de 10 minutos el led se apagara.
- Ponga el contacto en OFF.
- Espere 5 segundos.
- Ponga el contacto en ON.
- El led del sistema se iluminara.
- Después de 10 minutos el led se apagara.
- Ponga el contacto en OFF.
- Espere 5 segundos.
- Arranque el motor.
- La llave esta ahora programada



C/Río Jucar nº8. Poligono Industrial 45007 Toledo. España.

E-mail: info@elmetools.com

Tel: +34 925 24 55 83 Fax: +34 925 23 16 51



MONTANA 1999.

SINCRONIZACIÓN DE LOS MANDOS.

Mantenga presionado el botón de bloqueo y desbloqueo durante 7 segundos.

PROGRAMACIÓN DE LOS MANDOS.

- Quite la llave del contacto.
- Quite el fusible "BCM PRGRM" de la caja de fusibles.
- Cierre todas las puertas.
- Ponga el contacto en posición "ACC".
- En un segundo gire el contacto a posición OFF y vuelva a posición ACC.
- Abra y cierre la puerta del conductor. sonara una señal indicando que esta en modo de programación.
- Mantenga presionado el botón de bloqueo y desbloqueo sonara un señal a los 14 segundos aproximadamente.
- Repita el procedimiento para el resto de los transmisores.
- Quite la llave del contacto y ponga el fusible "BCM PRGRM".
- Debe de reprogramar todos los mandos. Se pueden programar un máximo de 4 mandos.

PROGRAMACIÓN DEL INMOVILIZADOR.

CON LLAVE VALIDAS.

- Ponga el contacto en ON con una llave valida.
- Espere a que la luz de "PASS KEY" se apague.
- Ponga el contacto en OFF y quite la llave
- En 10 segundos ponga la nueva llave
- Ponga el contacto en ON.
- Espere a que la luz de "PASS KEY" se apague.
- La nueva llave esta ahora programada.

Se puede programar un máximo de 10 llaves.

SIN LLAVE VALIDA.

- Ponga el contacto en ON.
- El led del sistema se iluminara.
- Después de 10 minutos el led se apagara.
- Ponga el contacto en OFF.
- Espere 10 segundos.
- Ponga el contacto en ON.
- El led del sistema se iluminara.
- Después de 10 minutos el led se apagara.
- Ponga el contacto en OFF.
- Espere 10 segundos.
- Ponga el contacto en ON.
- El led del sistema se iluminara.
- Después de 10 minutos el led se apagara.
- Ponga el contacto en OFF.
- Espere 10 segundos.
- Arranque el motor.
- La llave esta ahora programada



C/Río Jucar nº8. Poligono Industrial 45007 Toledo. España.

E-mail: info@elmetools.com

Tel: +34 925 24 55 83 Fax: +34 925 23 16 51



MONTANA 2000

SINCRONIZACIÓN:

Sitúese cerca del vehículo.

Mantenga presionado el botón de bloqueo y desbloqueo durante 7 segundos.

PROGRAMACIÓN DE LOS MANDOS

- Quite la llave del contacto.
- Quite el fusible "BCM PRGRM" de la caja de fusibles.
- Cierre todas las puertas.
- Ponga el contacto en posición "ACC".
- En un segundo gire el contacto a posición OFF y vuelva a posición ACC.
- Abra y cierre la puerta del conductor. sonara una señal indicando que esta en modo de programación.
- Mantenga presionado el botón de bloqueo y desbloqueo sonara un señal a los 14 segundos aproximadamente.
- Repita el procedimiento para el resto de los transmisores.
- Quite la llave del contacto y ponga el fusible "BCM PRGRM".
- Debe de reprogramar todos los mandos. Se pueden programar un máximo de 4 mandos.

PROGRAMACIÓN DEL INMOVILIZADOR.

CON LLAVE MASTER.

- Ponga el contacto en ON con una llave MASTER.
 - Ponga el contacto en OFF y quite la llave
 - En 10 segundos ponga la nueva llave
 - Ponga el contacto en ON.
 - La nueva llave esta ahora programada.
- Se puede programar un máximo de 10 llaves.

SIN LLAVE VALIDA.

- Ponga el contacto en ON.
- El led del sistema se iluminara.
- Después de 10 minutos el led se apagara.
- Ponga el contacto en OFF.
- Espere 5 segundos.
- Ponga el contacto en ON.
- El led del sistema se iluminara.
- Después de 10 minutos el led se apagara.
- Ponga el contacto en OFF.
- Espere 5 segundos.
- Ponga el contacto en ON.
- El led del sistema se iluminara.
- Después de 10 minutos el led se apagara.
- Ponga el contacto en OFF.
- Espere 5 segundos.
- Arranque el motor.
- La llave esta ahora programada



C/Río Jucar nº8. Polígono Industrial 45007 Toledo. España.

E-mail: info@elmetools.com

Tel: +34 925 24 55 83 Fax: +34 925 23 16 51



MONTANA 2001—2003

SINCRONIZACIÓN:

Sitúese cerca del vehículo.

Mantenga presionado el botón de bloqueo y desbloqueo durante 7 segundos.

PROGRAMAIÓN DE LOS MANDOS

- Quite la llave del contacto.
- Quite el fusible "BCM PRGRM" de la caja de fusibles.
- Cierre todas las puertas.
- Ponga el contacto en posición "ACC".
- En un segundo gire el contacto a posición OFF y vuelva a posición ACC.
- Abra y cierre la puerta del conductor. sonara una señal indicando que esta en modo de programación.
- Mantenga presionado el botón de bloqueo y desbloqueo sonara un señal a los 14 segundos aproximadamente.
- Repita el procedimiento para el resto de los transmisores.
- Quite la llave del contacto y ponga el fusible "BCM PRGRM".
- Debe de reprogramar todos los mandos. Se pueden programar un máximo de 4 mandos.

PROGRAMACIÓN DEL INMOVILIZADOR.

CON LLAVE MASTER.

- Ponga el contacto en ON con una llave MASTER.
- Ponga el contacto en OFF y quite la llave
- En 10 segundos ponga la nueva llave
- Ponga el contacto en ON.
- La nueva llave esta ahora programada.

Se puede programar un máximo de 10 llaves.

SIN LLAVE VALIDA.

- Ponga el contacto en ON.
- El led del sistema se iluminara.
- Después de 10 minutos el led se apagara.
- Ponga el contacto en OFF.
- Espere 5 segundos.
- Ponga el contacto en ON.
- El led del sistema se iluminara.
- Después de 10 minutos el led se apagara.
- Ponga el contacto en OFF.
- Espere 5 segundos.
- Ponga el contacto en ON.
- El led del sistema se iluminara.
- Después de 10 minutos el led se apagara.
- Ponga el contacto en OFF.
- Espere 5 segundos.
- Arranque el motor.
- La llave esta ahora programada



C/Río Jucar nº8. Polígono Industrial 45007 Toledo. España.

E-mail: info@elmetools.com

Tel: +34 925 24 55 83 Fax: +34 925 23 16 51



SUNFIRE 1996

PROGRAMACIÓN DE LOS MANDOS.

Acceda al conector de programación (localizado en el maletero LH)

Conecte el terminal de programación.

El vehiculo bloqueara y desbloqueara las puertas indicando que la programación esta activada.

- Presione algún botón del mando una vez.
- El sistema ahora bloquea y desbloquea las puertas indicando que esta programado.
- Repita el procedimiento para los restantes mandos.
- Desconecte el conector de programación para salir del modo.

Debe de reprogramar todas los mandos se pueden programar un máximo de 2 mandos.

PROGRAMACIÓN DEL INMOVILIZADOR.

- Ponga el contacto en ON.
- Arranque el motor.
- El motor no arrancara.
- La luz de seguridad del sistema parpadeara.
- Después de 10 minutos la luz se apagara.
- Ponga el contacto en OFF.
- Espere 5 segundos.
- Arranque el motor.
- El sistema esta ahora programado.

Los mandos también se pueden programar con una maquina de diagnosis.

SUNFIRE 1997—1999

SINCRONIZACIÓN DEL SISTEMA.

Sitúese cerca del vehiculo.

Presione simultáneamente el botón de bloqueo y desbloqueo durante 7 segundos.

PROGRAMACIÓN DE LOS MANDOS.

- Ponga el contacto en OFF.
- Acceda al conector de programación localizado en el maletero "LH".
- Conecte el terminal de programación.
- El sistema ahora bloqueara y desbloqueara el vehiculo y sonara la bocina indicando que la programación esta activada.
- Mantenga presionado el bloqueo y el desbloqueo del mando durante 15 segundos.
- El sistema ahora se bloquea y desbloquea las puertas y sonara la bocina para indicar que el mando se ha programado.
- Repita el procedimiento para el resto de los mandos.
- Quite el conector de programación para salir del modo de programación.
- Se deben de reprogramar todos los mandos, se pueden programar un máximo de 4 mandos.

PROGRAMACIÓN DEL INMOVILIZADOR.

- Ponga el contacto en ON.
- Arranque el motor.
- El motor no arrancara.
- La luz de seguridad del sistema parpadeara.
- Después de 10 minutos la luz se apagara.
- Ponga el contacto en OFF.



C/Río Jucar nº8. Polígono Industrial 45007 Toledo. España.

E-mail: info@elmetools.com

Tel: +34 925 24 55 83 Fax: +34 925 23 16 51



- Espere 5 segundos.
- Arranque el motor.
- El sistema esta ahora programado.

SUNFIRE 2000—2003

SINCRONIZACIÓN DE LOS MANDOS.

Sitúese cerca del vehículo.

Mantenga presionado el botón de bloqueo y desbloqueo durante 7 segundos, la bocina sonara para confirmar la sincronización.

PROGRAMACIÓN DE LOS MANDOS.

La programación solo es posible con un equipo de diagnosis. Se pueden programar un máximo de 4 mandos.

PROGRAMACIÓN DEL INMOVILIZADOR

- Ponga el contacto en ON.
- Arranque el motor. El motor no arranca.
- El led del sistema se iluminara.
- Después de aproximadamente de 10 minutos el led se apagara
- Ponga el contacto en OFF.
- Espere 5 segundos.
- Ponga el contacto en ON.
- Arranque el motor. El motor no arranca.
- El led del sistema se iluminara.
- Después de aproximadamente de 10 minutos el led se apagara
- Ponga el contacto en OFF.
- Espere 5 segundos.
- Ponga el contacto en ON.
- Arranque el motor. El motor no arranca.
- El led del sistema se iluminara.
- Después de aproximadamente de 10 minutos el led se apagara
- Ponga el contacto en OFF.
- Espere 5 segundos.
- Arranque el motor.
- Ponga el contacto en OFF:



C/Río Jucar nº8. Polígono Industrial 45007 Toledo. España.

E-mail: info@elmetools.com

Tel: +34 925 24 55 83 Fax: +34 925 23 16 51



TRANSPORT 1994—1995

PROGRAMACIÓN DE LOS MANDOS.

El modulo de la central de bloqueo debe de ser borrado. Acceda al modulo central de boqueo localizado cerca de la guantera sobre el chasis.

- Ponga el contacto en ON.
- Mantenga presionado el botón de programación sobre sobre la central de bloqueo durante 10 segundos.
- Las puertas se bloquearan y se desbloquearan para confirmar que las memorias han sido borradas.
- Proceda a la programación de los mandos:
- Ponga el contacto en ON. presione y suelte el botón de programación de la central de bloqueo.
- En 10 segundos presione algún botón en el mando.
- El sistema ahora bloqueara y desbloqueara las puertas. Indicando que esta programado.
- En 10 segundos presione algún botón del 2º mando el sistema bloqueara y desbloqueara las puertas, para indicar que las puertas están programadas.
- Repita el procedimiento para otros mandos.
- Espere 15 segundos después de la programación.

Debe de reprogramar todos los mandos.

Se pueden programar un máximo de 4 mandos.

TRANSPORT 1996

PROGRAMACIÓN DE LOS MANDOS.

El modulo de la central de bloqueo debe de ser borrado. Acceda al modulo central de boqueo (localizado debajo de la guantera).

- Ponga el contacto en ON.
- Mantenga presionado el botón de programación sobre la central de bloqueo durante 10 segundos.
- Las puertas se bloquearan y se desbloquearan para confirmar que las memorias han sido borradas.
- Proceda a la programación de los mandos:
- Ponga el contacto en ON. presione y suelte el botón de programación de la central de bloqueo.
- En 10 segundos presione algún botón en el mando.
- El sistema ahora bloqueara y desbloqueara las puertas. Indicando que esta programado.
- En 10 segundos presione algún botón del 2º mando el sistema bloqueara y desbloqueara las puertas, para indicar que las puertas están programadas.
- Repita el procedimiento para otros mandos.
- Espere 15 segundos después de la programación.

Debe de reprogramar todos los mandos.

Se pueden programar un máximo de 4 mandos.



C/Río Jucar nº8. Poligono Industrial 45007 Toledo. España.

E-mail: info@elmetools.com

Tel: +34 925 24 55 83 Fax: +34 925 23 16 51



TRANSPORT 1997

SINCRONIZACIÓN DE LOS MANDOS.

Mantenga presionado el botón de bloqueo y desbloqueo durante 7 segundos.

PROGRAMACIÓN DE LOS MANDOS.

- Quite la llave del contacto.
- Quite el fusible "MALL PGM", situado en la caja de fusibles.
- Cierre todas las puertas.
- Ponga el contacto en la posición "ACC".
- En un segundo pase a la posición OFF y vuelva a la posición "ACC".
- Abra y cierre la puerta del conductor. La bocina sonara indicando que la programación se encuentra en modo activo.
- Para programar los mandos proceda de la siguiente forma.
- Mantenga presionado el botón de bloqueo y desbloqueo sonara una señal aproximadamente a los 14 segundos.
- Repita el procedimiento de programación para los restantes mandos.
- Quite la llave del contacto. Ponga el fusible "MALL PGM". Se pueden programar un máximo de 4 mandos.

TRANSPORT 1998

SINCRONIZACIÓN DE LOS MANDOS.

Mantenga presionado el botón de bloqueo y desbloqueo durante 7 segundos.

PROGRAMACIÓN DE LOS MANDOS.

- Quite la llave del contacto.
- Quite el fusible "BCM PRGRM", situado en la caja de fusibles.
- Cierre todas las puertas.
- Ponga el contacto en la posición "ACC".
- En un segundo pase a la posición OFF y vuelva a la posición "ACC".
- Abra y cierre la puerta del conductor. La bocina sonara indicando que la programación se encuentra en modo activo.
- Para programar los mandos proceda de la siguiente forma.
- Mantenga presionado el botón de bloqueo y desbloqueo sonara una señal aproximadamente a los 14 segundos.
- Repita el procedimiento de programación para los restantes mandos.
- Quite la llave del contacto. Ponga el fusible "BCM PRGRM". Se pueden programar un máximo de 4 mandos.



C/Río Jucar nº8. Polígono Industrial 45007 Toledo. España.

E-mail: info@elmetools.com

Tel: +34 925 24 55 83 Fax: +34 925 23 16 51



VIBE 2003

- Abra la puerta del conductor, quite la llave del contacto.
- En 5 segundos, ponga y quite la llave del contacto 2 veces.
- En 40 segundos.
- Cierre y abra la puerta del conductor 2 veces.
- Ponga la llave en el contacto.
- En 40 segundos cierre y abra la puerta del conductor 2 veces.
- Ponga y quite la llave en el contacto.
- En 40 segundos
- Cierre y abra las puertas dos veces.
- Ponga la llave en el contacto y cierre la puerta del conductor.
- Ponga el contacto en ON y en OFF, una vez para programar un mando nuevo, dos veces para borrar los mandos guardados.
- El vehiculo ahora se bloqueara una o dos veces dependiendo del modo elegido.
- En 40 segundos mantenga presionado el botón de bloqueo y desbloqueo por 2 segundos
- En 3 segundos presione el botón de bloqueo.
- El sistema ahora bloquea y desbloquea el vehiculo una vez para confirmar la programación 2 veces para indicar que la programación ha fallado.
- En 40 segundos repita el procedimiento para programar los restantes mandos.



C/Río Jucar nº8. Poligono Industrial 45007 Toledo. España.

E-mail: info@elmetools.com

Tel: +34 925 24 55 83 Fax: +34 925 23 16 51



RENAULT

TWINGO 1995—2002
CLIO 1994—1997
EXTRA/RAPID/EXPRESS 1995—2002
KANGOO 1997—2002
MEGANE 1995—2001
MEGANE /SCENIC 1996—2001
R19 GASOLINA 1993—1996
R21 GASOLINA 1992—1995
LAGUNA 1994—2000
SAFRANE 1993—2001
ESPACE 1995—2001
TRAFIC GASOLIA 1995—2002
MASTER 1997—2002

ROGRAMCIÓN DE LOS MANDOS.

LAS LLAVES CON UN CODIGO DE 5 DIGITOS EN LA CABECERA NO NECESITAN SER PROGRAMADAS.

- Llaves sin código(1), (2).
Las llaves de repuesto solo se pueden programar con un equipo de diagnóstico.
- Llaves con códigos (1), (2) con 5 o 7 caracteres.
Las llaves de repuesto solo se pueden programar con un equipo de diagnóstico.
- Llaves con códigos (1), (2) de 8 caracteres.
Compruebe que el contacto este quitado.
Mantenga pulsado el botón de cierre durante mas de 5 segundos. Las puertas se deben de bloquear y desbloquear. Lleve a cabo el siguiente procedimiento antes de transcurridos 10-15 segundos.
Pulse dos veces el primer botón de bloqueo/desbloqueo de la llave (una vez en algunos modelos).
- Código de llaves. 5 dígitos — infrarrojos
5 caracteres — infrarrojos.
7 caracteres — infrarrojos.
8 caracteres — transpondedor o infrarrojos o radiofrecuencia.

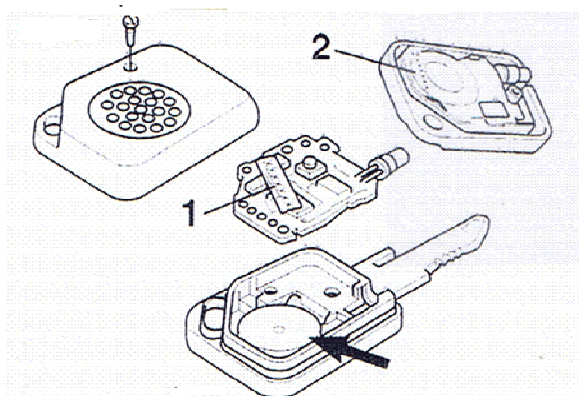

C/Río Jucar nº8. Polígono Industrial 45007 Toledo. España.

E-mail: info@elmetools.com

Tel: +34 925 24 55 83 Fax: +34 925 23 16 51



PROGRAMACIÓN DEL INMOVILIZADOR.

El inmovilizador solo se puede programar con un equipo de diagnosis

Modelos con códigos de llaves de 5 dígitos:

El sistema inmovilizador se puede inhabilitar temporalmente utilizando el código de 4 dígitos de la tarjeta de seguridad del vehículo, siguiendo las instrucciones en el manual del propietario.

MEGANE CON MANDO INFRARROJO 1995—1996

- 1º) Testigo rojo antiarranque del botón de condenación de puertas en parpadeo lento
- 2º) Poner el contacto y entrar código de seguridad de la siguiente manera:
 - Al poner el contacto el testigo rojo parpadea mas rápido
 - Presionar de forma continua el botón de condenación de puertas, da igual hacia que lado, el testigo rojo se apaga.
 - Sin soltar la tecla (el testigo rojo se enciende cada 1.5 segundos), contar el numero de encendidos del testigo rojo y soltar la tecla cuando se alcance el valor de la 1ª cifra del número del código de emergencia.
 - Presionar de nuevo el botón de condenación y contar el número de encendidos del testigo rojo y dejar de presionar la tecla cuando se alcance el valor de la 2ª cifra.
 - Repetir el paso "D" por dos veces mas para completar la serie completa de 4 cifras del código de seguridad.
 - Después de introducir la 4ª cifra del código de seguridad:
- 3º) Cortar el contacto.
- 4º) Presionar mas de 2 segundos el botón de condenación del cierre centralizado.
A partir de entonces se dispone de 15 segundos para empezar a activar los dos emisores.
- 5º) Presionar dos veces el primer emisor , en menos de 3 segundos, las puertas se condenan y se descondenan.
- 6º) Presionar dos veces el segundo emisor , en menos de 3 segundos, las puertas se condenan y se descondenan.
- 7º) Proceso terminado, verificar el arranque y la apertura de puertas de los dos emisores.

CLIO II 1998 EN ADELANTE

SINCRONIZACIÓN RADIOFRECUENCIA.

Mantenga pulsado el botón de cierre centralizado durante mas de 2 segundos.

Las puertas deberían de bloquearse y desbloquearse.

Se enciende el led del inmovilizador.

Pulse el botón de bloqueo/desbloqueo.

Se apaga el led del inmovilizador.

Repita el procedimiento anterior para sincronizar las llaves restantes.

PROGRAMACIÓN DE LOS MANDOS.

Las llaves de repuesto solo se pueden programar con un equipo de diagnosis, se pueden programar un máximo de 2 mandos.

PROGRAMACIÓN DEL INMOVILIZADOR

Las llaves de repuesto solo se pueden programar con un equipo de diagnosis, se pueden programar un máximo de 4 llaves.



C/Río Jucar nº8. Polígono Industrial 45007 Toledo. España.

E-mail: info@elmetools.com

Tel: +34 925 24 55 83 Fax: +34 925 23 16 51



MEGANE 2002 EN ADELANTE SCENIC 2003 EN ADELANTE

PROGRAMACIÓN DE LOS MANDOS Y DEL INMOVILIZADOR.

Las tarjetas de acceso de repuesto solo se pueden programar con un equipo de diagnóstico. Se pueden programar un máximo de 4 tarjetas de acceso.

LAGUNA 2001 EN ADELANTE

PROGRAMACIÓN DE LOS MANDOS Y DEL INMOVILIZADOR.

Las tarjetas de acceso de repuesto solo se pueden programar con un equipo de diagnóstico. Se pueden programar un máximo de 4 tarjetas de acceso.

RESINCRONIZACIÓN DE MANDOS RENAULT

CLIO II, KANGOO & MASTER INFRAROJOS

- Ponga el contacto en OFF.
- Presione el botón central de bloqueo durante 5 segundos las puertas se bloquean y desbloquean.
- Durante 10 segundos la luz del inmovilizador se encenderá en ese periodo de tiempo presione el botón del mando, el vehículo se debe de bloquear y desbloquear.

LAGUNA II & SAFRANE II INFRARROJOS

- Ponga el contacto en OFF.
- Presione el botón central de bloqueo durante 5 segundos las puertas se bloquean y desbloquean.
- Durante 15 segundos la luz del inmovilizador se iluminará, en este periodo de tiempo presione el botón del primer mando e inmediatamente presione el segundo mando.

CLIO II, KANGOO & MASTER RF

- Ponga el contacto en OFF.
- Presione el botón central de bloqueo durante 5 segundos las puertas se bloquean y desbloquean.
- Durante 10 segundos la luz del inmovilizador se encenderá en ese periodo de tiempo presione el botón del mando, el vehículo se debe de bloquear y desbloquear.

LAGUNA II & SAFRANE II RF

- Ponga el contacto en OFF.
- Presione el botón central de bloqueo durante 5 segundos las puertas se bloquean y desbloquean.
- Durante 15 segundos la luz del inmovilizador se iluminará, en este periodo de tiempo presione el botón del primer mando e inmediatamente presione el segundo mando.

MEGANE II/SCENIC SINCRONIZACIÓN

- Ponga la llave en el contacto y gírela a posición ON, presione durante 10 segundos el botón del mando.
- Ponga el contacto en OFF, saque la llave y presione 3 veces el botón del mando



ROVER

100 1995—1998
200 1995—1997
200 COUPE/CABRIO 1994—1999
400 1995—1997
MGF 1995—2002

PROGRAMACIÓN DE LOS MANDOS Y DEL INMOVILIZADOR.

Desbloquee el vehículo con la llave.
Acerque el mando a distancia al vehículo.
Pulse rápido al botón del candado o al agujereado un mínimo de 4 veces.

200 1998—1999
400 1998—1999
25 1999—2005
45 1999—2005
MG ZR 2001—2005
MG ZS 2001—2005
MG TF 2002—2005

SINCRONIZACIÓN DE LOS MANDOS Y DEL INMOVILIZADOR.

Desbloquee el vehículo con la llave.
Acerque el mando a distancia al vehículo.
Pulse rápido al botón del candado o al agujereado un mínimo de 4 veces.

CAMBIO DE LA BATERÍA DEL MANDO

Asegúrese de que el vehículo se abre antes de comenzar a seguir los pasos siguientes:

La batería dura en el mando alrededor de 3 años, dependiendo del uso.

Para cambiar la batería:

1. abra el mando y retire la batería, teniendo especial cuidado de no tocar el clip o alguno de los componentes;
2. presione y mantenga presionado cada botón del mando durante 5 segundos, para descargar cualquier voltaje residual que pueda quedar;
3. cambie la batería, asegurando que la polaridad es la correcta;
4. una vez colocado, coloque ambas partes del mando;
5. siga los pasos indicados anteriormente para re-sincronizar el mando.



C/Río Jucar nº8. Polígono Industrial 45007 Toledo. España.

E-mail: info@elmetools.com

Tel: +34 925 24 55 83 Fax: +34 925 23 16 51



PROGRAMACIÓN DE LOS MANDOS

El inmovilizador está coordinado con la activación de la alarma perimétrica, el cuál inhibe el circuito eléctrico del motor. La inmovilización solamente se puede deshabilitar mediante el Mando o el código de seguridad (EKA).

Si se no se cierra el vehículo usando el MANDO, el inmovilizador se activará 20 segundos después de quitar el contacto, y que la puerta del conductor se abra.

El motor puede ser re-inmovilizado presionando el botón de abrir en el mando. Para la programación de los mandos a través de la T-CODE nos debemos de asegurar que primero que el inmovilizador (EKA) esta desactivado, si no es así a continuación se describe como desactivarlo.

CODIGO DE ACCESO DE SEGURIDAD (EKA), ANULACION DEL INMOVILIZADOR.

Si el mando se pierde o no funciona, el código de acceso de emergencia (EKA) puede ser usado para anular el sistema siguiendo los siguientes pasos:

1. Introduzca la llave en la puerta del conductor, y gire hacia la posición de cierre.
2. Mantenga la llave en esa posición durante 5 segundos.
3. Usando el código de seguridad, gire hacia la posición de abrir el número de veces del primer dígito.
4. Gire la llave a la posición de cierre el número de veces del segundo dígito.
5. Repetir para los siguientes dos dígitos restantes.
6. Después de que se introduzca el código, gire la llave hacia la posición de abrir, y compruebe que el Led de la alarma ha dejado de destellar, y el motor arrancará.

Si se comete algún error, abra y cierre la puerta y repita la secuencia. Si comete 3 veces error al intentar introducir el código, deberá de esperar 10 minutos hasta que se pueda volver a intentarlo.

LECTURA DEL CODIGO EKA

1. Seleccione del menú la función EKA y pulse ENTER
2. Ponga contacto ON y pulse ENTER
3. El display muestra la secuencia requerida para introducir el código

PROGRAMACION DE UN NUEVO CODIGO EKA

1. Seleccione del menú FUNCIONBES ESPECIALES Y pulse ENTER
2. Seleccione "escribir código EKA"
3. Escriba el nuevo código, por favor notifique al cliente el nuevo código
4. Si es correcto presione ENTER
5. Después de que el nuevo código haya sido introducido, desconecte la TCODE y desconecte para comprobar que el nuevo código ha sido introducido correctamente.



C/Río Jucar nº8. Poligono Industrial 45007 Toledo. España.

E-mail: info@elmetools.com

Tel: +34 925 24 55 83 Fax: +34 925 23 16 51



600 1996—1999

PROGRAMACIÓN DE LOS MANDOS.

Desbloquee el vehículo con la llave.
Acerque el mando a distancia al vehículo.
Pulse rápido al botón del candado o al agujereado un mínimo de 4 veces.

PROGRAMACIÓN DEL INMOVILIZADOR.

El inmovilizador solo se puede programar con un equipo de diagnóstico.

75 1999—2005

SINCRONIZACIÓN DE LOS MANDOS.

Acerque el mando a distancia al vehículo.
Pulse rápido el botón del candado de la llave un mínimo de 4 veces seguidas.

PROGRAMACIÓN DE LOS MANDOS Y DEL INMOVILIZADOR.

Las llaves de repuesto solo se pueden programar con un equipo de diagnóstico.



C/Río Jucar nº8. Polígono Industrial 45007 Toledo. España.

E-mail: info@elmetools.com

Tel: +34 925 24 55 83 Fax: +34 925 23 16 51



SAAB

9-3 1998—2000

9-5 1997—2000

SINCRONIZACIÓN DE LOS MANDOS.

Pulse el botón de desbloqueo al menos 4 veces.

PROGRAMACIÓN DE LOS MANDOS Y DEL INMOVILIZADOR.

Los mandos a distancia y el inmovilizador solo se pueden programar con un equipo de diagnóstico.

9-3 2001—2002

9-5 2001—2002

SINCRONIZACIÓN DE LOS MANDOS

Pulse el botón de desbloqueo al menos 4 veces.

PROGRAMACIÓN DE LOS MANDOS Y DEL INMOVILIZADOR.

Los mandos a distancia y el inmovilizador solo se pueden programar con un equipo de diagnóstico.



C/Río Jucar nº8. Poligono Industrial 45007 Toledo. España.

E-mail: info@elmetools.com

Tel: +34 925 24 55 83 Fax: +34 925 23 16 51



SATURN

ION 2003

SINCRONIZACIÓN DE LOS MANDOS.

Sitúese cerca del vehículo.

Presione los botones de bloqueo y desbloqueo simultáneamente durante 7 segundos. La bocina sonara para confirmar la sincronización.

PROGRAMACIÓN DE LOS MANDOS.

El mando solo puede ser programado usando un equipo de diagnosis. Debe de reprogramar todos los mandos.

PROGRAMACIÓN DEL INMOVILIZADOR

- Ponga el contacto en ON.
- Arranque el motor. El motor no arranca.
- El led del sistema se iluminara.
- Después de aproximadamente de 10 minutos el led se apagara
- Ponga el contacto en OFF.
- Espere 5 segundos.
- Ponga el contacto en ON.
- Arranque el motor. El motor no arranca.
- El led del sistema se iluminara.
- Después de aproximadamente de 10 minutos el led se apagara
- Ponga el contacto en OFF.
- Espere 5 segundos.
- Ponga el contacto en ON.
- Arranque el motor. El motor no arranca.
- El led del sistema se iluminara.
- Después de aproximadamente de 10 minutos el led se apagara
- Ponga el contacto en OFF.
- Espere 5 segundos.
- Arranque el motor.
- Ponga el contacto en OFF:

L-SERIES 2000—2003

SINCRONIZACIÓN DE LOS MANDOS.

HASTA EL 2002

Sitúese cerca del vehículo.

Presione los botones de bloqueo y desbloqueo simultáneamente durante 10 segundos. La bocina sonara para confirmar la sincronización.



C/Río Jucar nº8. Polígono Industrial 45007 Toledo. España.

E-mail: info@elmetools.com

Tel: +34 925 24 55 83 Fax: +34 925 23 16 51



MODELOS 2003.

Sitúese cerca del vehículo.

Presione los botones de bloqueo y desbloqueo simultáneamente durante 7 segundos.
La bocina sonara para confirmar la sincronización.

PROGRAMACIÓN DE LOS MANDOS.

Los mandos solo se pueden programar con un equipo de diagnosis. Existen posiciones de memoria por lo cual de debe de reprogramar todos los mandos.

PROGRAMACIÓN DEL INMOVILIZADOR.

- Ponga el contacto en ON.
- Arranque el motor. El motor no arranca.
- El led del sistema se iluminara.
- Después de aproximadamente de 10 minutos el led se apagara
- Ponga el contacto en OFF.
- Espere 5 segundos.
- Ponga el contacto en ON.
- Arranque el motor. El motor no arranca.
- El led del sistema se iluminara.
- Después de aproximadamente de 10 minutos el led se apagara
- Ponga el contacto en OFF.
- Espere 5 segundos.
- Ponga el contacto en ON.
- Arranque el motor. El motor no arranca.
- El led del sistema se iluminara.
- Después de aproximadamente de 10 minutos el led se apagara
- Ponga el contacto en OFF.
- Espere 5 segundos.
- Arranque el motor.
- Ponga el contacto en OFF.

S-SERIES 1996

SINCRONIZACIÓN DE LOS MANDOS.

Sitúese cerca del vehículo.

Presione los botones bloqueo y desbloqueo simultáneamente durante 5 y 7 segundos.
Las puertas se deben de bloquear y desbloquear para confirmar la sincronización.

PROGRAMACIÓN DE LOS MANDOS.

Obtenga todos los mandos.

Acceda al conector de datos (DLC) localizado debajo de la columna de dirección.

- Ponga la llave en el contacto.
- Asegúrese de que el contacto esta en OFF.
- Conecte un puente entre los terminales 4 y 8 del conector (DLC).



C/Río Jucar nº8. Polígono Industrial 45007 Toledo. España.

E-mail: info@elmetools.com

Tel: +34 925 24 55 83 Fax: +34 925 23 16 51



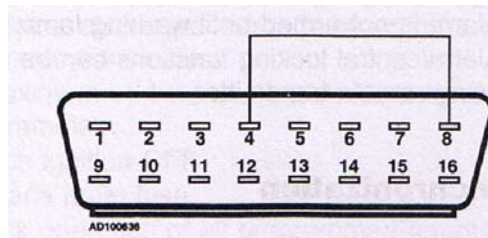

- Las puertas se bloquean y desbloquean.
- La puerta del maletero se desbloqueara.
- En un minuto presione simultáneamente los botones de bloqueo y desbloqueo del primer mando 8 segundos aproximadamente.
- Las puertas se bloquean y se desbloquean.
- En un minuto presione simultáneamente los botones de bloqueo y desbloqueo del segundo mando 8 segundos aproximadamente.
- Las puertas se bloquean y se desbloquean.
- En un minuto presione simultáneamente los botones de bloqueo y desbloqueo del tercer mando 8 segundos aproximadamente.
- Las puertas se bloquean y se desbloquean.
- En un minuto presione simultáneamente los botones de bloqueo y desbloqueo del cuarto mando 8 segundos aproximadamente.
- Las puertas se bloquean y se desbloquean.
- Desconecte el puente del conector.

S—SERIES 2000—2002

SINCRONIZACIÓN DE LOS MANDOS.

Presione los botones de bloqueo y desbloqueo simultáneamente durante 10 segundos. Las puertas se deben de bloquear y desbloquear para confirmar la sincronización.

PROGRAMACIÓN DE LOS MANDOS.

Los mandos solo se pueden programar usando una maquina de diagnosis. Existen posiciones de memoria para los mandos debe de reprogramar todos los mandos de los que disponga el vehiculo. Se pueden programar un máximo de cuatro mandos.

PROGRAMACIÓN DEL INMOBILIZADOR.

- Poner el contacto en ON.
- Arranque el motor.
- El motor no arrancara.
- El led del sistema parpadeara o se iluminara.
- Después de aproximadamente 10 minutos. El led del sistema se pagara.
- Ponga el contacto en OFF.
- Ponga el contacto en ON.
- Arranque el motor. El motor no arrancara.
- El led del sistema parpadeara o se iluminara.
- Después de aproximadamente 10 minutos. El led del sistema se pagara.
- Ponga el contacto en OFF.
- Ponga el contacto en ON.
- Arranque el motor. El motor no arrancara.
- El led del sistema parpadeara o se iluminara.
- Después de aproximadamente 10 minutos. El led del sistema se pagara.
- Ponga el contacto en OFF.



C/Río Jucar nº8. Polígono Industrial 45007 Toledo. España.

E-mail: info@elmetools.com

Tel: +34 925 24 55 83 Fax: +34 925 23 16 51



- Arranque el motor.
- Ponga el contacto en OFF.

VUE 2002—2003.

SINCRONIZACIÓN DE LOS MANDOS.

Presione los botones de bloqueo y desbloqueo simultáneamente durante 10 segundos. Las puertas se deben de bloquear y desbloquear para confirmar la sincronización.

PROGRAMACIÓN DE LOS MANDOS.

Los mandos solo se pueden programar usando una maquina de diagnosis. Existen posiciones de memoria para los mandos debe de reprogramar todos los mandos de los que disponga el vehiculo. Se pueden programar un máximo de cuatro mandos.

PROGRAMACIÓN DEL INMOVILIZADOR.

- Ponga el contacto en ON.
- Arranque el motor. El motor no arranca.
- El led del sistema se iluminara.
- Después de aproximadamente de 10 minutos el led se apagara
- Ponga el contacto en OFF.
- Espere 5 segundos.
- Ponga el contacto en ON.
- Arranque el motor. El motor no arranca.
- El led del sistema se iluminara.
- Después de aproximadamente de 10 minutos el led se apagara
- Ponga el contacto en OFF.
- Espere 5 segundos.
- Ponga el contacto en ON.
- Arranque el motor. El motor no arranca.
- El led del sistema se iluminara.
- Después de aproximadamente de 10 minutos el led se apagara
- Ponga el contacto en OFF.
- Espere 5 segundos.
- Arranque el motor.
- Ponga el contacto en OFF.



SEAT

AROSA 1997—2005

SINCRONIZACIÓN DE LOS MANDOS.

Pulse el botón de bloqueo o de desbloqueo de la llave durante 1 segundo aproximadamente. Bloquee y desbloquee el vehículo manualmente.

El sistema debería bloquear y desbloquear ahora el vehículo. Si no ocurre así leve a cabo el procedimiento de programación.

PROGRAMACIÓN DE LOS MANDOS

Los mandos solo se pueden programar con un equipo de diagnóstico. Se pueden programar un máximo de cuatro mandos.

PROGRAMACIÓN DEL INMOVILIZADOR.

Solo se puede programar con un equipo de diagnóstico. Se pueden programar un máximo de 8 llaves.

IBIZA/CORDOBA 1993—1999

TOLEDO 1991-1999

MANDO A DISTANCIA POR INFRARROJOS.

SINCRONIZACIÓN DE LOS MANDOS.

Apunte con la llave hacia el receptor de infrarrojos situado en el espejo interior. Pulse dos veces el botón de bloqueo y desbloqueo.

El sistema debería ahora bloquear y desbloquear el vehículo.

Si no ocurre así llave a cabo el procedimiento de programación.

PROGRAMACIÓN DE LOS MANDOS.

- Disponga de todas las llaves con mando a distancia.
- Introduzca la llave en la cerradura de la puerta del conductor.
- Ponga la llave en la posición de bloqueo y déjela en esta posición al menos 0,5 segundos.
- Antes de transcurridos 5 segundos, gire la llave, gire la llave hasta la posición de desbloqueo 3 veces. Asegúrese de que la llave permanece en la posición de desbloqueo durante un mínimo de 0,5 segundos.
- Quite la llave.
- Modo de programación activado durante 20 segundos; proceda de la siguiente manera:
- Apunte con la llave hacia el receptor de infrarrojos, situado en el espejo interior.
- Pulse y mantenga pulsado el botón de bloqueo.
- Pulse el botón de desbloqueo 3 veces.
- El led de la llave parpadea 5 veces.
- El sistema de cierre centralizado bloquea el vehículo para indicar que la programación ha sido correcta. (Primera llave).



C/Río Jucar nº8. Polígono Industrial 45007 Toledo. España.

E-mail: info@elmetools.com

Tel: +34 925 24 55 83 Fax: +34 925 23 16 51



- Para programar la otra llave. Repita el procedimiento anterior antes de transcurridos 20 segundos.
- El sistema de cierre centralizado desbloquea el vehículo para indicar que la programación ha sido correcta.
- Modo de programación desactivado.
- Para salir del modo de programación bloquee la puerta del conductor o espere 20 segundos. Se pueden programar un máximo de 2 llaves.

MANDO A DISTANCIA POR RADIOFRECUENCIA.

SINCRONIZACIÓN DE LOS MANDOS.

Pulse dos veces el botón de bloqueo/desbloqueo.
El sistema debería de bloquear y desbloquear ahora el vehículo.
Si no sucede así lleve a cabo el procedimiento de programación.

PROGRAMACIÓN DE LOS MANDOS.

- Disponga de todas las llaves con mando a distancia.
- Introduzca la llave que no está programada en el contacto.
- Deje el contacto dado durante 5 segundos como máximo.
- Quite la llave.
- Programe la primera llave antes de transcurrido 20 segundos:
- Mantenga pulsado el botón de bloqueo o de desbloqueo
- Pulse el otro botón 3 veces antes de transcurridos 10 segundos.
- Suelte el primer botón.
- El led de la llave parpadea 5 veces. El sistema de cierre centralizado o bien bloqueo del vehículo.
- Ahora programe las restantes llaves antes de transcurridos 20 segundos.
- Pulse y mantenga pulsado el botón de bloqueo o desbloqueo.
- Pulse el otro botón 3 veces antes de transcurridos 10 segundos.
- Suelte el primer botón.
- El led de la llave parpadea 5 veces
- Programación correcta indicada por
- Desbloqueo del sistema de cierre centralizado (segunda llave).
- Bloqueo del sistema de cierre centralizado (tercera llave).
- Desbloqueo del sistema de cierre centralizado (cuarta llave).

Para salir del modo de programación: de el contacto o espere 20 segundos.
Se pueden programar un máximo de 4 llaves.

PROGRAMACIÓN DEL INMOVILIZADOR.

TODOS LOS MODELOS IBIZA CORDOBA Y TOLEDO 1995 EN ADELANTE:

El inmovilizador solo se puede programar con un equipo de diagnóstico. Disponga de todas las llaves que se van a programar. Se pueden programar un máximo de 8 llaves.



C/Río Jucar nº8. Polígono Industrial 45007 Toledo. España.

E-mail: info@elmetools.com

Tel: +34 925 24 55 83 Fax: +34 925 23 16 51



IBIZA/CORDOBA 1999—2002

PROGRAMACIÓN DE LOS MANDOS:

Disponga de todas las llaves con mando a distancia.

- Introduzca la llave que no esta programada en el contacto.
- Deje el contacto dado durante 5 segundos como máximo.
- Quite la llave.
- Programe la primera llave antes de transcurridos 20 segundos. Pulse y mantenga pulsado el botón de bloqueo o de desbloqueo.
- Pulse el otro botón tres veces antes de transcurridos 10 segundos.
- Suelte el primer botón.
- El led de la llave parpadea 5 veces.
- El sistema de cierre centralizado o bien bloquea o bloquea y desbloquea el vehiculo para indicar que la programación se ha realizado correctamente.
- Debe de programar las restantes llaves antes de transcurridos 20 segundos para cada llave.
- Pulse y mantenga pulsado el botón de bloqueo o de desbloqueo.
- Pulse el otro botón tres veces antes de transcurridos 10 segundos.
- Suelte el primer botón.
- El led de la llave parpadea 5 veces.
- Desbloqueo del sistema de cierre centralizado (segunda llave).
- Bloqueo del sistema de cierre centralizado (tercera llave).
- Desbloqueo del sistema de cierre centralizado (cuarta llave).

Para salir del modo de programación: de el contacto o espere 20 segundos.

Se pueden programar un máximo de 4 llaves.

PROGRAMACIÓN DEL INMOVILIZADOR.

El inmovilizador solo se puede programar con un equipo de diagnosis. Disponga de todas las llaves que se van a programar. Se pueden programar un máximo de 8 llaves.

IBIZA 2002 EN ADELANTE CORDOBA 2002 EN ADELANTE

SINCRONIZACIÓN DE LOS MANDOS.

Lleve a cabo el siguiente procedimiento antes de transcurridos 30 segundos.

- De el contacto. Utilice una llave que no lleve mando a distancia.
- Bloquee manualmente la puerta del conductor. Utilice una llave que lleve mando a distancia.
- Pulse y mantenga pulsado el botón de desbloqueo.
- Desbloquee y bloquee manualmente la puerta del conductor.
- Suelte el botón de desbloqueo.
- Quite el contacto y la llave.
- El sistema debería de bloquear y desbloquear ahora el vehiculo. En caso contrario lleve a cabo el procedimiento de programación.

PROGRAMACIÓN DE LOS MANDOS Y DEL INMOVILIZADOR.

Las llaves solo se pueden programar con un equipo de diagnosis.



C/Río Jucar nº8. Polígono Industrial 45007 Toledo. España.

E-mail: info@elmetools.com

Tel: +34 925 24 55 83 Fax: +34 925 23 16 51



TOLEDO/LEON 1999—2005

SINCRONIZACIÓN DE LOS MANDOS:

- De el contacto. Utilice una llave que no lleve mando a distancia.
- Bloquee manualmente la puerta del conductor.
- Pulse y mantenga pulsado el botón de desbloqueo.
- Desbloquee y bloquee manualmente la puerta del conductor.
- Suelte el botón de desbloqueo.
- Quite el contacto y la llave.
- El sistema debería de bloquear y desbloquear el vehiculo.
- En caso contrario, lleve a cabo el procedimiento de programación.

PROGRAMACIÓN DE LOS MANDOS Y DEL INMOVILIZADOR.

Solo se pueden programar con un equipo de diagnosis.
Se pueden programar un máximo de 4 mandos y 8 llaves.

ALHAMBRA 1996 EN ADELANTE.

PROGRAMACIÓN MANDO A DISTANCIA POR INFRARROJOS.

Disponga de todas las llaves con mando a distancia.
Cierre todas las ventanillas y las puertas.

- Introduzca la llave en la cerradura de la puerta del conductor.
- Ponga la llave en la posición de desbloqueo 3 veces. Quite la llave.
- Asegúrese de que la llave permanezca en la posición de desbloqueo durante 0,5 segundos.
- Modo de programación activado (led de la puerta del conductor encendido).
- Lleve a cabo el siguiente procedimiento antes de transcurrido 20 segundos.
 - Apunte con la llave hacia el receptor de infrarrojos. Este esta situado cerca del espejo interior.
 - Pulse el botón de bloqueo antes de transcurridos 5 segundos y manténgalo pulsado.
 - Pulse el botón de desbloqueo 3 veces.
 - Suelte el botón de bloqueo.
 - Programación correcta indicada mediante el parpadeo del led de la puerta del conductor.
 - Para programar las llaves restantes repita el procedimiento anterior antes de que transcurran 15 segundos.
- Para salir del modo de programación y apagar el LED: espere 15 segundos. Se pueden programar un máximo de 4 mandos.

MANDO A DISTANCIA POR RADIOFRECUENCIA.

Disponga de todas las llaves con mando a distancia.
Cierre todas las ventanillas y puertas.

- Introduzca la llave en ala ventanilla del conductor.
- Ponga la llave en la posición de desbloqueo 3 veces. Quite la llave.
- Asegúrese de que la llave permanezca en la posición de desbloqueo durante 0,5 segundos.
- Modo de programación activado (led de la puerta del conductor encendido).
- Modo de programación activado (led de la puerta del conductor activado).
- Lleve a cabo el siguiente procedimiento antes de transcurridos 15 segundos.
 - Pulse y mantenga pulsado el botón de bloqueo.
 - Pulse el botón de desbloqueo 3 veces.



C/Río Jucar nº8. Polígono Industrial 45007 Toledo. España.

E-mail: info@elmetools.com

Tel: +34 925 24 55 83 Fax: +34 925 23 16 51



- La programación será correcta indicada por cinco parpadeo del led de la llave, cinco parpadeos del led de la puerta.
- Para programar las llaves restantes, repita el procedimiento anterior antes de transcurridos 15 segundos.
- Para salir del modo de programación y apagar el led bloquee manualmente el vehículo o espere 15 segundos. Se puede programar un máximo de 4 mandos.

PROGRAMACIÓN DEL INMOVILIZADOR.

Solo se puede programar con un equipo de diagnosis disponga de todas las llaves que se van a programar, se pueden programar un máximo de 8 llaves.

INCA 1995—1999.

SICRONIZACIÓN DE LOS MANDOS.

- Apunte con la llave hacia el receptor situado en el espejo interior.
- Pulse dos veces el botón de bloqueo / desbloqueo.
- El sistema debería de bloquear y desbloquear el vehículo.
- Si no ocurre así lleve a cabo el procedimiento de programación.

PROGRAMACIÓN DE LOS MANDOS.

Disponga de todas las llaves con mando a distancia.

- Introduzca la llave en la cerradura de la puerta del conductor.
- Ponga la llave en la posición de bloqueo y déjela en esta posición durante al menos 0,5 segundos.
- Antes de transcurridos 5 segundos, gire la llave hasta la posición de desbloqueo 3 veces.
- Asegúrese de que la llave permanezca en la posición de desbloqueo 0,5 segundos.
- Quite la llave.
- Modo de programación activado durante 20 segundos; proceda de la siguiente manera.
 - Apunte con la llave hacia el receptor de infrarrojos situado en el espejo interior.
 - Pulse y mantenga pulsado el botón de bloqueo.
 - Pulse el botón de desbloqueo 3 veces.
 - El led de la llave parpadea 5 veces, el sistema de cierre centralizado bloquea y desbloquea el vehículo.
- Para programar la otra llave repita el procedimiento anterior antes de transcurridos 20 segundos
- Para salir del modo de programación una vez programada la primera llave: bloquee la puerta del conductor o espere 20 segundos.
- Se pueden programar un máximo de 2 mandos.

SICRONIZACIÓN DE LOS MANDOS.

- Pulse dos veces el botón de bloqueo / desbloqueo.
- El sistema debería de bloquear y desbloquear el vehículo.
- Si no ocurre así lleve a cabo el procedimiento de programación.



PROGRAMACIÓN DE LOS MANDOS DE RADIOFRECUENCIA.

Tipo 1:

Disponga de todas las llaves con mando a distancia.

- Introduzca la llave que no esta programada en el contacto.
- Deje el contacto dado durante 5 segundos como máximo.
- Quite la llave.
- Programe la primera llave antes de transcurridos 20 segundos.
 - Pulse y mantenga pulsado el botón de bloqueo o de desbloqueo.
 - Pulse el otro botón tres veces antes de transcurridos 10 segundos.
 - Suelte el primer botón.
- El led de la llave parpadea 5 veces.
- El sistema de cierre centralizado o bien bloquea o bloquea y desbloquea el vehiculo para indicar que la programación se ha realizado correctamente.
- Debe de programar las restantes llaves antes de transcurridos 20 segundos para cada llave.
- Pulse y mantenga pulsado el botón de bloqueo o de desbloqueo.
- Pulse el otro botón tres veces antes de transcurridos 10 segundos.
- Suelte el primer botón.
- El led de la llave parpadea 5 veces.
- Desbloqueo del sistema de cierre centralizado (segunda llave).
- Bloqueo del sistema de cierre centralizado (tercera llave).
- Desbloqueo del sistema de cierre centralizado (cuarta llave).

Para salir del modo de programación: de el contacto o espere 20 segundos.
Se pueden programar un máximo de 4 llaves.

Tipo 2:

Disponga de todas las llaves con mando a distancia.

- Introduzca la llave que no esta programada en el contacto.
- Deje el contacto dado durante 5 segundos como máximo.
- Quite la llave.
- Programe la primera llave antes de transcurridos 20 segundos.
 - Pulse y mantenga pulsado el botón de bloqueo.
 - Pulse el otro botón tres veces antes de transcurridos 10 segundos.
 - Suelte el primer botón.
- El led de la llave parpadea 5 veces.
- El sistema de cierre centralizado o bien bloquea o bloquea y desbloquea el vehiculo para indicar que la programación se ha realizado correctamente.
- Debe de programar las restantes llaves antes de transcurridos 20 segundos para cada llave.
- Pulse y mantenga pulsado el botón de bloqueo o de desbloqueo.
- Pulse el otro botón tres veces antes de transcurridos 10 segundos.
- Suelte el primer botón.
- El led de la llave parpadea 5 veces.
- Desbloqueo del sistema de cierre centralizado (segunda llave).
- Bloqueo del sistema de cierre centralizado (tercera llave).
- Desbloqueo del sistema de cierre centralizado (cuarta llave).

Para salir del modo de programación: de el contacto o espere 20 segundos.
Se pueden programar un máximo de 4 llaves.

PROGRAMACIÓN DEL INMOVILIZADOR.

Solo se puede programar con un equipo de diagnosis. Disponga de todas las llaves que se van a programar. Se pueden programar un máximo de 8 llaves.



C/Río Jucar nº8. Polígono Industrial 45007 Toledo. España.

E-mail: info@elmetools.com

Tel: +34 925 24 55 83 Fax: +34 925 23 16 51



INCA 1999—2004

PROGRAMACIÓN DEL INMOVILIZADOR

Disponga de todas las llaves con mando a distancia.

Introduzca la llave que no esta programada en el contacto.

- Deje el contacto dado durante 5 segundos como máximo.
- Quite la llave.
- Programe la primera llave antes de 20 segundos.
 - Pulse y mantenga pulsado el botón de bloqueo o de desbloqueo.
 - Pulse el otro botón tres veces antes de transcurridos 10 segundos.
 - Suelte el primer botón.
- El led de la llave parpadea 5 veces.
- El sistema de cierre centralizado o bien bloquea o bloquea y desbloquea el vehiculo para indicar que la programación se ha realizado correctamente.
- Debe de programar las restantes llaves antes de transcurridos 20 segundos para cada llave.
- Pulse y mantenga pulsado el botón de bloqueo o de desbloqueo.
- Pulse el otro botón tres veces antes de transcurridos 10 segundos.
- Suelte el primer botón.
- El led de la llave parpadea 5 veces.
- Desbloqueo del sistema de cierre centralizado (segunda llave).
- Bloqueo del sistema de cierre centralizado (tercera llave).
- Desbloqueo del sistema de cierre centralizado (cuarta llave).

Para salir del modo de programación: de el contacto o espere 20 segundos.

Se pueden programar un máximo de 4 llaves.

PROGRAMACIÓN DEL INMOVILIZADOR.

El inmovilizador solo se puede programar con un equipo de diagnosis. Disponga de todas las llaves que se van a programar. Se pueden programar un máximo de llaves.

IBIZA/CORDOBA/LEON 1997—2001

MODELOS SIN ALARMA DE SERIE NI LED AL LADO DEL SEGURO DE LA PUERTA.

- Introducir la llave a programar en la cerradura de la puerta del conductor.
- Gire la llave a la posición cerrar y mantenerla durante un periodo de 0,5 segundos como mínimo.
- Realizar la misma operación tres veces en la posición abrir. El tiempo máximo para realizar esta operación es de 5 segundos. A partir de este momento disponemos de 20 segundos para programar la llave.
- Sacar la llave de la cerradura y dirigir el espadín de la misma hacia el espejo retrovisor interior.
- Mantener apretado el pulsador de cierre del mando y simultáneamente pulsar 3 veces el botón de apertura del mando. Soltar el botón de cierre. En este momento el testigo de control de la llave hará 5 destellos.



C/Río Jucar nº8. Polígono Industrial 45007 Toledo. España.

E-mail: info@elmetools.com

Tel: +34 925 24 55 83 Fax: +34 925 23 16 51



IBIZA/CORDOBA 1998—2001

CON ALARMA DE SERIE Y LED AL LADO DEL SEGURO.

- Ponga la llave en el contacto y póngalo en la posición ON un máximo de 5 segundos.
- Saque la llave del contacto a partir de este momento dispone de 20 segundos para llevar a cabo al programación de los mandos.
- Mantenga pulsado el botón de cierre y simultáneamente apriete tres veces el botón de apertura. Suelte el botón de cierre el led de la llave emitirá 5 destellos y se bloqueara y desbloqueara el vehículo.



C/Río Jucar nº8. Poligono Industrial 45007 Toledo. España.

E-mail: info@elmetools.com

Tel: +34 925 24 55 83 Fax: +34 925 23 16 51



SKODA

FELICIA 1995—2001

META M94A

PROGRAMACIÓN DE LOS MANDOS

Los mandos a distancia de repuestos ya están programados

LASERLINE 989

SINCRONIZACIÓN DE LOS MANDOS

Pulse y mantenga pulsado el botón de bloqueo/desbloqueo.
Espere hasta que el led del mando a distancia se apague. Suelte el primer botón.
El sistema debería de bloquear y desbloquear ahora el vehículo.
Si no ocurre así, lleve a cabo el procedimiento de programación.

PROGRAMACIÓN DE LOS MANDOS.

Disponga de todos los mandos a distancia.

- Desactive la alarma con mando a distancia.
- Abra la puerta del conductor.
- De el contacto.
- Programa el mando a distancia como sigue
- Pulse el botón de bloqueo/desbloqueo 4 veces antes de transcurrido 10 segundos.
- El led de la alarma parpadea cada vez que se aprieta el botón de bloqueo/desbloqueo.
- Espere 10 segundos. Asegúrese de que el led de la alarma se encienda.
- Repita el procedimiento anterior para programar los mandos restantes. Comience a programarlos antes de transcurridos 30 segundos.
- Quite el contacto. Se pueden programar un máximo de 4 mandos.

PROGRAMACIÓN DEL INMOVILIZADOR.

El inmovilizador solo se puede programar con un equipo de diagnosis.

FABIA 1999 EN ADELANTE

PROGRAMACIÓN DE LOS MANDOS.

- De el contacto utilice una llave que no lleve mando a distancia.
- Introduzca la llave que se va a programar en la cerradura de la puerta del conductor.
- Bloquee manualmente la puerta con la llave.
- Pulse el botón de bloqueo o de desbloqueo de la llave una vez.
- Espere un segundo como mínimo.
- Vuelva a pulsar el botón de bloqueo o de desbloqueo de la llave una vez.
- La bocina suena para indicar que la programación es correcta.



C/Río Jucar nº8. Polígono Industrial 45007 Toledo. España.

E-mail: info@elmetools.com

Tel: +34 925 24 55 83 Fax: +34 925 23 16 51



PROGRAMACIÓN DEL INMOVILIZADOR.

El inmovilizador solo se puede programar con un equipo de diagnosis, disponga de todas las llaves que se van a programar. Se pueden programar un máximo de 8 llaves.

OCTAVIA 1996—2004

SINCRONIZACIÓN DE LOS MANDOS.

HASTA EL 2001:

Solo se pueden sincronizar las llaves con un equipo de diagnosis.

DESDE EL 2001:

Pulse cualquier botón de la llave.

Desbloquee la puerta con la llave en menos de 1 minuto.

PROGRAMACIÓN DE LOS MANDOS.

Hasta el 07/98

Las llaves solo se pueden programar con un equipo de diagnosis. Se pueden programar un máximo de 4 llaves.

08/98 en adelante.

- De el contacto. Utilice una llave que no lleve mando a distancia.
- Introduzca la llave que se va a programar en la cerradura de la puerta del conductor.
- Bloquee manualmente la puerta del conductor con la llave.
- Pulse el botón de bloqueo o de desbloqueo una vez.
- Espere 1 segundo como mínimo.
- Vuelva a pulsar el mismo botón de bloqueo o de desbloqueo de la llave una vez.
- La bocina suena para indicar que la programación es correcta.
- Se pueden programar un máximo de 4 mandos.

PROGRAMACIÓN DEL INMOVILIZADOR.

El inmovilizador solo se pueden programar con un equipo de diagnosis.

Se pueden programar con un equipo de 8 llaves.

SUPERB 2002 (En adelante)

SINCRONIZACIÓN.

Pulse el botón de bloqueo. Desbloqueo o apertura del maletero. Desbloquee o bloquee el vehiculo con la llave.

PROGRAMACIÓN DE LOS MANDOS Y DEL INMOVILIZADOR.

Las llaves i los mandos de repuesto solo se pueden programar con un equipo de diagnosis



C/Río Jucar nº8. Polígono Industrial 45007 Toledo. España.

E-mail: info@elmetools.com

Tel: +34 925 24 55 83 Fax: +34 925 23 16 51



IMPREZA 2001

PROGRAMACIÓN DE LOS MANDOS.

Se puede programar un máximo de 3 llaves con mando a distancia.

Disponga de todos los mandos a distancia de las llaves quite el panel del zócalo del lado del conductor.

- Conecte los conectores del cierre centralizado. — Cable negro y cable negro y azul -.
- Desbloquee el vehículo con la llave.
- Programe la primera llave con mando a distancia como sigue.
 - Pulse el botón de desbloqueo y seguidamente el botón de bloqueo.
 - El bloqueo de la puerta debería bloquearse y desbloquearse sucesivamente para confirmar la programación de la primera llave con mando a distancia.
- Repita los pasos de programación para el resto de llaves con mando a distancia.
- Una vez programada la última llave con mando a distancia desconecte los conectores del cierre centralizado.

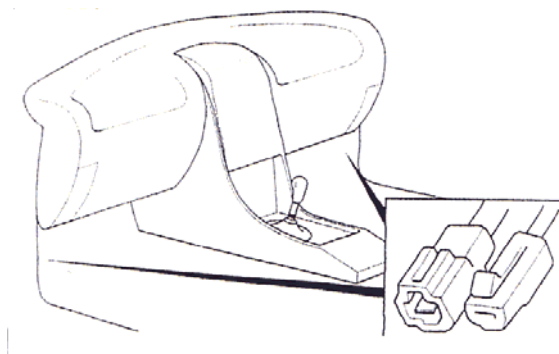

PROGRAMACIÓN DEL INMOVILIZADOR.

Disponga de todas las llaves que se van a programar. El inmovilizador solo se puede programar con un equipo de diagnóstico. Se pueden programar un máximo de 4 llaves.

FORESTER 1998—2002 LEGACY 1999—2003

En los primeros modelos: se pueden programar una máximo de 2 llaves/mandos a distancia. Modelos más recientes: se pueden programar un máximo de 3 llaves/mandos a distancia.

- Disponga de todas las llaves/mandos a distancia.
- Quite el panel del zócalo del lado del conductor/guarnecido del pilar inferior.
- Conecte los conectores del cierre centralizado. — Cable negro y cable negro y azul -.
- Desbloquee el vehículo con la llave.
- Programe la primera llave con mando a distancia como sigue.
 - Pulse el botón de desbloqueo y seguidamente el botón de bloqueo.
 - El bloqueo de la puerta debería bloquearse y desbloquearse sucesivamente para confirmar la programación de la primera llave con mando a distancia.



- Repita los pasos de programación para el resto de llaves con mando a distancia.
- Una vez programada la ultima llave con mando a distancia desconecte los conectores del cierre centralizado.

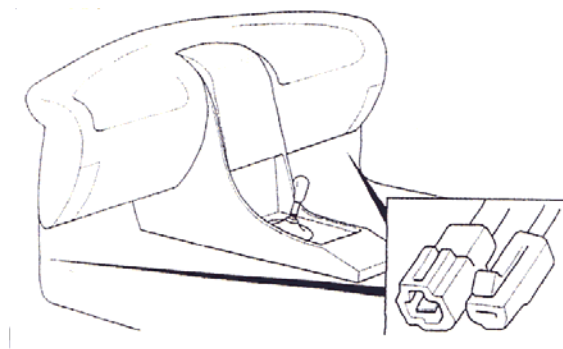

PROGRAMACIÓN DEL INMOVILIZADOR.

Disponga de todas las llaves que se van a programar el inmovilizador solo se puede programar con un equipo de diagnosis. Se pueden programar un máximo de 4 llaves.



C/Río Jucar nº8. Poligono Industrial 45007 Toledo. España.

E-mail: info@elmetools.com

Tel: +34 925 24 55 83 Fax: +34 925 23 16 51



SUZUKI

GRAND VITARA 1999 (En adelante)

PROGRAMACIÓN DE LOS MANDOS.

Compruebe de que el contacto este quitado y que todas las puertas estén cerradas.
Proceda como sigue:

- Antes de transcurridos 10 segundos, abra la puerta del conductor y de el contacto.
- Antes de transcurridos 10 segundos tras dar el contacto quite el contacto.
- Antes de transcurridos 20 segundos tras quitar el contacto, pulse y suelte el interruptor de contacto de la puerta del conductor tres veces.
- Antes de trascurrido 10 segundos tras soltar el interruptor de contacto de la puerta del conductor, de y a continuación quite el contacto.
- Antes de transcurridos 20 segundos tras haber quitado el contacto pulse y mantenga pulsado los dos botones del mando alternativamente durante un mínimo de 5 segundos. La puerta del conductor debería bloquearse y desbloquearse una vez.
- Antes de transcurridos 5 segundos tras bloquear y desbloquear la puerta del conductor, pulse el botón de bloqueo o de desbloqueo del mando a distancia.

Programación completada.

Se pueden programar un máximo de 2 mandos a distancia.

PROGRAMACIÓN DEL INMOVILIZADOR.

El inmovilizador solo se puede programar con n equipo de diagnosis.

VITARA

PROGRAMACIÓN DE LOS MANDOS

1. Quitar contacto y cerrar todas las puertas.
2. Abrir la puerta del conductor y poner contacto en ON.
3. poner contacto en OFF.
4. Pulse y suelte el interruptor de la luz de cortesía situado en la puerta del conductor 3 veces.
5. Poner contacto ON y luego OFF.
6. Mantener pulsados cada botón del mando durante 5 segundos por turnos.
7. El cierre centralizado debería activarse.
8. Pulse el botón de cerrar del telemando.
9. Se pueden programar un máximo de dos telemandos.



C/Río Jucar nº8. Poligono Industrial 45007 Toledo. España.

E-mail: info@elmetools.com

Tel: +34 925 24 55 83 Fax: +34 925 23 16 51



VITARA Y GRAN VITARA RKE 2004

NOTA:

- Se pueden programar 4 mandos como máximo a la vez.
- Si se programa un quinto, el mando programado mas antiguo será borrado.
- Programe un mando 4 veces para borrar todos los mandos.

PROGRAMACION

- 1) Puertas cerradas y ninguna llave en el contacto.
- 2) Abrir la puerta del conductor. Introducir una llave y poner contacto en ON en menos de 10 segundos.
- 3) Quitar contacto en menos de 10 segundos.
- 4) Pulse y suelte el botón de la puerta del conductor tres veces en menos de 20 segundos.
- 5) Poner contacto en ON en menos de 10 segundos.
- 6) Poner contacto en OFF en menos de 10 segundos.
- 7) En menos de 20 segundos, pulsar los botones "LOCK" y "UNLOCK" a la vez durante mas de 5 segundos
las puertas deberán bloquearse y desbloquearse para confirmar que se ha realizado correctamente.
- 8) En menos de 5 segundos, pulsar "LOCK" o "UNLOCK", las puertas deberán bloquearse y desbloquearse para confirmar
que se ha realizado correctamente, en este momento el mando estará programado.
- 9) Para programar mas mandos repita los pasos del 1) al 8).
- 10) Compruebe el funcionamiento de los mandos.

XL-7 2004

NOTA:

- Se pueden programar 4 mandos como máximo a la vez.
- Si se programa un quinto, el mando programado mas antiguo será borrado.
- programe un mando 4 veces para borrar todos los mandos.

PROGRAMACION

- 1) Puertas cerradas y ninguna llave en el contacto.
- 2) Abrir la puerta del conductor.
- 3) Poner una llave en el contacto y poner este en ON, después quitar la llave del contacto en menos de 10 segundos.
- 4) Pulse y suelte el botón de la puerta del conductor tres veces en menos de 20 segundos.
- 5) Poner una llave en el contacto y poner este en ON, después quitar la llave del contacto en menos de 10 segundos.



C/Río Jucar nº8. Polígono Industrial 45007 Toledo. España.

E-mail: info@elmetools.com

Tel: +34 925 24 55 83 Fax: +34 925 23 16 51



- 6) Pulse el botón de "UNLOCK" del mando, las puertas se bloquearan y desbloquearan. Esto confirmara la programación del mando.

PROCEDIMIENTO, SE SUPONE QUE ES GENERAL DE TODO SUZUKI EUROPEO

poner contacto en ON

En el modulo de control, pulse el botón (blanco o rojo) que esta al lado del LED.

Pulse un botón de cada mando (de un solo mando a la vez)

Esperar 10 segundos y probar los mandos.

GRAN VITARA 99-04

- 1) Puertas cerradas y ninguna llave en el contacto.
- 2) Abrir la puerta del conductor y dar el contacto antes de 10 segundos.
- 3) Quite el contacto antes de transcurridos 10 segundos.
- 4) Pulse y suelte el botón de la puerta del conductor tres veces en menos de 20 segundos.
- 5) Antes de transcurridos 10 segundos de y quite el contacto.
- 6) Antes de transcurridos 20 segundos pulse y mantenga pulsados los dos botones del mando alternativamente durante mas de 5 segundos.
- 7) La puerta del conductor deberá bloquearse y desbloquearse una vez.
- 8) Antes de transcurridos 5 segundos pulse el botón de bloqueo o de desbloqueo del mando.
- 9) Programación completada.
- 10) Tras 5 segundos compruebe el funcionamiento del mando.
- 11) Para programar un segundo mando (máximo) repita el procedimiento.

WAGON R

Realizar este proceso por motivos de seguridad también para el mando a distancia segundo y tercer, para ocupar con ello los tres espacios disponibles en la memoria del receptor. Caso de que solo existan dos mandos a distancia, se deben de programar el primer mando a distancia dos veces.

- Abrir la puerta del conductor, dejarla abierta durante el proceso de programación.
- Extraer la llave del vehiculo del Bombin del encendido.
- Insertar la llave del vehiculo en el Bombin del encendido.
- Conectar el encendido. (Como mínimo un segundo).
- En 10 segundos:
- Accionar 3 veces el interruptor de la puerta (1).

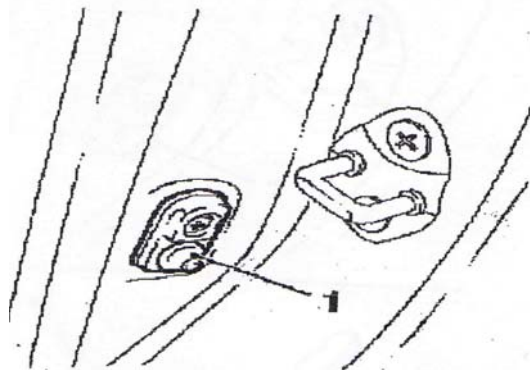

C/Río Jucar nº8. Poligono Industrial 45007 Toledo. España.

E-mail: info@elmetools.com

Tel: +34 925 24 55 83 Fax: +34 925 23 16 51



YARIS 1999 (En adelante)

PROGRAMACION DE LOS MANDOS.

- Con la puerta del conductor abierta y la llave quitada del contacto.
- Introduzca la llave en el contacto y a continuación quítela.
- Antes de transcurridos 40 segundos. Cierre y abra la puerta del conductor 2 veces.
- Introduzca la llave en el contacto y a continuación quítela.
- Antes de transcurridos 40 segundos: cierre y abra la puerta del conductor 2 veces.
- Cierre la puerta del conductor.
- Introduzca la llave en el contacto.
- De y quite el contacto una vez para programar un nuevo código llave y conserve los códigos originales, o 2 veces para programar un nuevo código y borrar los originales.
- Quite la llave.
- El sistema debería de bloquear y desbloquear ahora el vehículo una o dos veces en función del método seleccionado.
- Lleve a cabo el siguiente procedimiento para los botones en menos de 20 segundos.
 - Para Yaris fabricado en Japón y Yaris Verso: pulse simultáneamente y mantenga pulsado los botones de bloqueo y desbloqueo de la llave de 1 a 1,5 segundos.
 - Para Yaris fabricado en Francia: pulse el botón de bloqueo de la llave durante un mínimo de 1 segundo, y a continuación suéltelo.
 - Antes de transcurridos 3 segundos:
 - Pulse el botón de bloqueo de la llave durante un mínimo de 1 segundo y a continuación, suéltelo.
- El sistema debería de bloquear y desbloquear ahora el vehículo.
- Si el sistema bloquea y desbloquea el vehículo dos veces la programación no ha terminado. Repita el procedimiento de los botones.
- Si es necesario, repita el procedimiento con los botones para programar las llaves restantes. Para salir del modo de programación abra la puerta del conductor.

PROGRAMACIÓN DEL INMOVILIZADOR.

COMO LLAVE NEGRA:

- Obtenga una llave negra programada.
- Introduzca la llave negra que se ha programado en el contacto.
- Antes de transcurrido 15: pise y suelte el pedal del acelerador 5 veces.
- Antes de transcurridos 20 segundos.
- Pise y suelte el pedal del freno 6 veces.
- Quite la llave negra.
- Antes de transcurridos 10 segundos introduzca la llave negra que se va a programar en el contacto.
- Antes de transcurrido 10 segundos pise y suelte el pedal del acelerador una vez.
- El testigo del inmovilizador parpadea.
- El testigo del inmovilizador transcurrido 1 minuto se apaga.
- Si se va a programar otra llave:
- Antes de transcurridos 10 segundos: introduzca la llave negra que se va a programar en el contacto.
- Pise y suelte el pedal del acelerador una vez.
- El testigo del inmovilizador parpadea al cabo de un minuto se apagará

Se pueden programar un máximo de 7 llaves negras.

Para salir del modo de programación. Quite la llave del contacto y espere 10 segundos.



COMO LLAVE GRIS:

La llave gris no acciona la cerradura del maletero.

- Obtenga una llave negra programada.
- Introduzca la llave negra en el contacto.
- Antes de transcurridos 15 segundos: pise y suelte el pedal del acelerador 4 veces.
- Antes de transcurridos 20 segundos:
- Pise y suelte el pedal del freno 5 veces.
- Quite la llave negra.
- Antes de transcurridos 10 segundos introduzca la llave gris que se va a programar en el contacto.
- Antes de transcurridos 10 segundos pise y suelte el pedal del acelerador una vez.
- El testigo del inmovilizador parpadeara durante 1 minuto y a continua se apagara.
- Si se va a programar otra llave: antes de transcurrido 10 segundos introduzca la llave gris que se va a programar en el contacto.
- Pise y suelte el pedal del acelerador 1 vez.
- Se puede programar un máximo de tres llaves.
- Para salir del modo de programación quite la llave del contacto y espere 10 segundos.

COROLLA 10/1999—2001

MODELOS EE110/111, AE110/111/112/115, ZZE111/112, CE110, CDE110, WZE110

PROGRAMACIÓN DE LOS MANDOS

La puerta del conductor abierta y la llave quitada del contacto.

- Introduzca la llave en el contacto y, a continuación quítela 2 veces en menos de 5 segundos.
- Antes de transcurridos 40 segundos: cierre y abra la puerta del conductor 2 veces.
- Introduzca la llave en el contacto y a continuación quítela.
- Antes de transcurrido 40 segundos.
- Cierre y abra la puerta del conductor 2 veces.
- Cierre la puerta del conductor.
- Introduzca la llave en el contacto y, a continuación.
- De y quite el contacto una vez para programar un nuevo código de llave y conservar los códigos originales, o dos veces para programar un nuevo código y borrar los originales.
- Quite la llave.
- El sistema debería ahora de bloquear y desbloquear ahora el vehículo 1 o 2 veces en función del sistema utilizado.
- Lleve a cabo el siguiente procedimiento en menos de 20 segundos.
- Pulse simultáneamente y mantenga pulsado los botones de bloqueo y desbloqueo de la llave durante un máximo de 1,5 segundos.
- Antes de transcurridos 3 segundos. Pulse el botón de bloqueo o de desbloqueo durante un mínimo de 1 segundo. El sistema debería bloquear y desbloquear ahora el vehículo.
- Si el sistema bloquea y desbloquea el vehículo 2 veces, la programación no ha terminado. Repita el procedimiento de los botones.
- Antes de transcurridos 40 segundos si es necesario, repita el procedimiento con los botones para programar las llaves restantes.



C/Río Jucar nº8. Polígono Industrial 45007 Toledo. España.

E-mail: info@elmetools.com

Tel: +34 925 24 55 83 Fax: +34 925 23 16 51



PROGRAMACIÓN DEL INMOVILIZADOR

MODELOS ZZE111/112, AE115

COMO LLAVE NEGRA.

- Obtenga una llave negra programada.
- Introduzca la llave negra que se ha programado en el contacto.
- Antes de transcurrido 15: pise y suelte el pedal del acelerador 5 veces.
- Antes de transcurridos 20 segundos.
- Pise y suelte el pedal del freno 6 veces.
- Quite la llave negra.
- Antes de transcurridos 10 segundos introduzca la llave negra que se va a programar en el contacto.
- Antes de transcurrido 10 segundos pise y suelte el pedal del acelerador una vez.
- El testigo del inmovilizador parpadea.
- El testigo del inmovilizador transcurrido 1 minuto se apaga.
- Si se va a programar otra llave:
- Antes de transcurridos 10 segundos: introduzca la llave negra que se va a programar en el contacto.
- Pise y suelte el pedal del acelerador una vez.
- El testigo del inmovilizador parpadea al cabo de un minuto se apagara

Se pueden programar un máximo de 7 llaves negras.

Para salir del modo de programación. Quite la llave del contacto y espere 10 segundos

COMO LLAVE GRIS:

La llave gris no acciona la cerradura del maletero.

- Obtenga una llave maestra programada.
- Introduzca la llave negra en el contacto.
- Antes de transcurridos 15 segundos: pise y suelte el pedal del acelerador 4 veces.
- Antes de transcurridos 20 segundos:
- Pise y suelte el pedal del freno 5 veces.
- Quite la llave negra.
- Antes de transcurridos 10 segundos introduzca la llave gris que se va a programar en el contacto.
- Antes de transcurridos 10 segundos pise y suelte el pedal del freno una vez.
- El testigo del inmovilizador parpadeara durante 1 minuto y a continua se apagara.
- Si se va a programar otra llave: antes de transcurrido 10 segundos introduzca la llave gris que se va a programar en el contacto.
- Pise y suelte el pedal del freno 1 vez.
- El testigo del inmovilizador parpadeara. Transcurrido 1 minuto se apagara
- Se puede programar un máximo de tres llaves.
- Para salir del modo de programación quite la llave del contacto y espere 10 segundos.



C/Río Jucar nº8. Polígono Industrial 45007 Toledo. España.

E-mail: info@elmetools.com

Tel: +34 925 24 55 83 Fax: +34 925 23 16 51



MODELOS CDE110, WZE 110

COMO LLAVE NEGRA

Obtenga una llave negra programada.

Compruebe que todas las puertas estén cerradas

- Compruebe de que la llave de contacto no este en el interruptor de contacto.
- Antes de transcurridos 15 segundos:
- Introduzca la llave negra que se programado en el contacto.
- Quite y de el contacto 5 veces asegurándose que el contacto quede dado la quinta vez.
- Antes de transcurrido 20 segundos: abra y cierre la puerta del conductor 6 veces.
- Antes de transcurrido 10 segundos quite la llave negra.
- Antes de transcurrido 10 segundos introduzca la llave negra que se va a programar en el contacto.
- De el contacto durante al menos 1 minuto.
- Quite la llave.
- Para programar otra llave negra antes de transcurridos 10 segundos:
- Introduzca la llave negra que se va a introducir en el contacto.
- De el contacto al menos 1 minuto.
- Quite la llave.
- Para salir del modo de programación: abra y cierre la puerta del conductor o espere 10 segundos.

Se puede programar un máximo de 4 llaves.

COMO LLAVE GRIS

La llave gris no acciona la cerradura del maletero.

- Obtenga una llave negra programada.
- Compruebe de que todas las puertas estén cerradas.
- Compruebe que la llave no esta en la posición de contacto.
- Antes de transcurridos 15 segundos.
- Introduzca la llave negra programada en el contacto.
- Quite y de el contacto 4 veces. asegúrese de que el contacto queda dado la cuarta vez.
- Antes de transcurridos 20 segundos abra y cierre la puerta del conductor 5 veces.
- Antes de transcurridos 10 segundos quite la llave negra.
- Antes de transcurridos 10 segundos introduzca la llave gris que se va a programar en el contacto.
- De el contacto durante al menos 1 minuto.
- Quite la llave.
- Para programar otra llave gris, antes de transcurrido 10 segundos.
- De el contacto durante al menos 1 minuto.
- Quite la llave.
- Para salir del modo de programación abra y cierre la puerta del conductor o espere 10 segundos.
- Se pueden programar un máximo de 2 llaves grises.



C/Río Jucar nº8. Polígono Industrial 45007 Toledo. España.

E-mail: info@elmetools.com

Tel: +34 925 24 55 83 Fax: +34 925 23 16 51



COROLLA 2001 (En adelante)

COROLLA VERSO 2001 (En adelante)

PROGRAMACIÓN DE LOS MANDOS.

MODELOS ZZE12X,CDE120

La puerta del conductor abierta y la llave quitada del contacto.

- Introduzca la llave en el contacto y a continuación quítela dos veces en menos de 5 segundos.
- Antes de transcurridos 40 segundos: cierre y abra la puerta del conductor 2 veces.
- Introduzca la llave en el contacto y, a continuación quítela.
- Antes de transcurridos 40 segundos: cierre y abra la puerta del conductor 2 veces.
- Introduzca la llave en el contacto, y a continuación, quítela.
- Antes de transcurridos 40 segundos cierre y abra la puerta del conductor 2 veces.
- Introduzca la llave en el contacto.
- Cierre la puerta del conductor.
- De y quite el contacto una vez para programar un nuevo código de llave y conservar los códigos originales, o dos veces para programar un nuevo código y borrar los originales.
- Quite la llave.
- El sistema debería bloquear y desbloquear el vehículo en función del modo seleccionado.
- Lleve a cabo este procedimiento en menos de 20 segundos.
- Para Corolla fabricado en Japón y verso mantenga presionado los botones de bloqueo y desbloqueo de la llave de 1 a 1,5 segundos.
- Para los Corolla fabricados en el reino unido pulse el botón de bloqueo de la llave durante un mínimo de durante un mínimo de un segundo y a continuación suéltelo
- Antes de transcurridos 3 segundos pulse el botón de bloqueo de la llave durante un mínimo de 1 segundo y a continuación suéltelo.
- El sistema debería de bloquear y desbloquear ahora el vehículo.
- Si el sistema debería de bloquear y desbloquear el vehículo.
- Si el vehículo se bloquea y desbloquea 2 veces la programación no ha terminado repita el procedimiento de los botones.

PROGRAMACIÓN DEL INMOVILIZADOR

CODIGOS DE MOTOR 2NZ-FE, 1ZZ-FE, 2ZZ-GE, 3ZZ-FE, 4ZZ-FE

COMO LLAVE NEGRA.

Obtenga una llave negra programada.

- Introduzca la llave negra que se ha programado en el contacto.
- Antes de transcurridos 15 segundos: pise y suelte el pedal del acelerador 5 veces.
- Antes de transcurridos 20 segundos pise y suelte el pedal del freno 6 veces.
- Quite la llave negra.
- Antes de transcurrido 10 segundos, introduzca la llave negra que se va a programar en el contacto.
- Antes de transcurridos 10 segundos pise y suelte el pedal del acelerador una vez
- El testigo del inmovilizador parpadea.
- Trascrrido un minuto. El testigo del inmovilizador se apagara
- Si se va a programar otra llave, antes de transcurrido 10 segundos introduzca la nueva llave negra en el contacto.
- Pise y suelte el pedal del acelerador una vez.
- El testigo del inmovilizador parpadea.
- Trascrrido 1 minuto el testigo del inmovilizador se apaga se pueden programar un máximo de 7 llaves negras.



C/Río Jucar nº8. Polígono Industrial 45007 Toledo. España.

E-mail: info@elmetools.com

Tel: +34 925 24 55 83 Fax: +34 925 23 16 51



- Para salir del modo de programación: quite la llave del contacto o espere 10 segundos. Se puede programar un máximo de 4 llaves.

COMO LLAVE GRIS.

La llave gris no acciona la cerradura del maletero.

- Obtenga una llave negra programada.
- Compruebe de que todas las puertas estén cerradas.
- Compruebe que la llave no esta en la posición de contacto.
- Antes de transcurridos 15 segundos.
- Introduzca la llave negra programada en el contacto.
- Quite y de el contacto 4 veces. asegúrese de que el contacto queda dado la cuarta vez.
- Antes de transcurridos 20 segundos abra y cierre la puerta del conductor 5 veces.
- Antes de transcurridos 10 segundos quite la llave negra.
- Antes de transcurridos 10 segundos introduzca la llave gris que se va a programar en el contacto.
- De el contacto durante al menos 1 minuto.
- Quite la llave.
- Para programar otra llave gris, antes de transcurrido 10 segundos.
- De el contacto durante al menos 1 minuto.
- Quite la llave.
- Para salir del modo de programación abra y cierre la puerta del conductor o espere 10 segundos.
- Se pueden programar un máximo de 2 llaves grises.

AVENSIS 1998—06/2000

PROGRAMACIÓN DE LOS MANDOS.

Con la puerta del conductor abierta y la llave quitada del contacto.

- Introduzca la llave en el contacto y a continuación, quítela.
- Cierre todas las puertas y antes transcurridos 40 segundos abra cualquiera de ella dos veces.
- Antes de transcurrido 40 segundos: introduzca la llave en el contacto y a continuación quítela.
- Cierre todas las puertas y a continuación abra cualquiera de ellas dos veces.
- Cierre todas las puertas.
- De y quite el contacto una vez para programar un código nuevo del mando a distancia y conservar los códigos originales o dos veces para programar uno nuevo y borrar los originales.
- Quite la llave.
- El sistema debería de bloquear y desbloquear ahora el vehiculo una o dos veces en función del sistema del modo seleccionado.
- Antes de transcurrido 25 segundos:
- Pulse y mantenga pulsado el botón de bloqueo de la llave.
- Pulse el botón de desbloqueo 5 veces.
- Suelte el botón de bloqueo
- Pulse y suelte el botón de desbloqueo una vez.
- El sistema debería ahora de bloquear y desbloquear ahora el vehiculo. Si es necesario repita el procedimiento con los botones para programar las llaves restantes.

Se pueden programar un máximo de 4 llaves.



C/Río Jucar nº8. Polígono Industrial 45007 Toledo. España.

E-mail: info@elmetools.com

Tel: +34 925 24 55 83 Fax: +34 925 23 16 51



PROGRAMACIÓN DEL INMOVILIZADOR.

COMO LLAVE NEGRA:

Con las puertas cerradas y las llaves quitadas del contacto.

Antes de transcurridos 15 segundos:

- Introduzca la llave negra programada en el contacto.
- Antes de transcurridos 15 segundos: de y quite el contacto 4 veces.
- De el contacto.
- Abra y cierre la puerta del conductor.
- Antes de transcurridos 20 segundos.
- Abra y cierre la puerta del conductor 5 veces.
- Quite la llave.
- Antes de transcurridos 10 segundos: introduzca la llave negra que se va a programar.
- Antes de transcurridos 10 segundos de el contacto durante al menos 1 minuto.
- Quite la llave.
- Para programar otra llave negra: Introduzca la llave antes de transcurridos 10 segundos. De el contacto durante al menos 1 minuto.
- Quite la llave. Para salir del modo de programación abra y cierre la puerta del conductor.

COMO LLAVE GRIS:

Con todas las puertas cerradas y las llaves quitadas del contacto.

- Antes de transcurridos 15 segundos, introduzca una llave negra en el contacto.
- De y quite el contacto 3 veces..
- De el contacto.
- Abra y cierre la puerta del conductor.
- Antes de transcurrido 20 segundos.
- Abra y cierre la puerta del conductor 4 veces.
- Quite la llave.
- Antes de transcurridos 10 segundos introduzca la llave gris que se va a programar.
- Antes de transcurrido 10 segundos de el contacto al menos 1 minuto.
- Quite la llave.
- Para programar otra llave gris: Introduzca la llave gris antes de transcurridos 10 segundos de el contacto durante al menos 1 minuto quite la llave.
- Para salir del modo de programación: abra y cierre la puerta del conductor.



C/Río Jucar nº8. Polígono Industrial 45007 Toledo. España.

E-mail: info@elmetools.com

Tel: +34 925 24 55 83 Fax: +34 925 23 16 51



AVENSIS 07/00—03 AVENSIS VERSO 2001 (En adelante)

PROGRAMACIÓN DE LOS MANDOS.

Con la llave quitada del contacto y la puerta del conductor abierta.

- Introduzca la llave en el contacto y a continuación, quítela 2 veces en menos de 5 segundos.
- Antes de transcurridos 40 segundos cierre y abra la puerta del conductor 2 veces.
- Introduzca la llave en el contacto y a continuación quítela.
- Antes de transcurridos 40 segundos: cierre y abra la puerta del conductor 2 veces.
- Introduzca la llave en el contacto.
- Cierre la puerta del conductor.
- De y quite el contacto una vez para programar para programar un nuevo código de llave y conservar los códigos originales, o dos veces para programar un nuevo código y borrar los originales.
- Quite la llave.
- El sistema debería ahora el vehículo una o dos veces en función del método seleccionado.
- Lleve a cabo el siguiente procedimiento para los mandos en menos de 20 segundos.
 - AVENSIS VERSO: pulse simultáneamente y mantenga pulsados los botones de bloqueo y desbloqueo de la llave de 1 a 1,5 segundos.
 - AVENSIS: pulse el botón de bloqueo de la llave durante un mínimo de 1 segundo y a continuación suéltelo.
- Antes de transcurridos 3 segundos pulse el botón de bloqueo durante un mínimo de 1 segundo y, a continuación suéltelo. El sistema debería ahora de bloquear y desbloquear el vehículo. Si el vehículo se bloquea y desbloquea dos veces, la programación no ha terminado. Repita el procedimiento de los botones.
- Si es necesario repita el procedimiento para los restantes mandos para salir del modo de programación: abra la puerta del conductor.

PROGRAMACIÓN DEL INMOVILIZADOR.

COMO LLAVE NEGRA:

Con las puertas cerradas y las llaves quitadas del contacto.

Antes de transcurridos 15 segundos:

- Introduzca la llave negra programada en el contacto.
- Antes de transcurridos 15 segundos: pise y suelte el pedal del acelerador 5 veces.
- Antes de transcurridos 20 segundos:
 - Pise y suelte el pedal de freno 6 veces.
 - Quite la llave negra.
- Antes de transcurrido 10 segundos: introduzca la llave negra que se va a programar en el contacto.
- Antes de transcurridos 10 segundos: pise y suelte el pedal del acelerador una vez.
- Espere mínimo 70 segundos.
- Quite la llave.
- Si se va a programar otra llave:
 - Antes de transcurridos 10 segundos introduzca la llave negra que se va a programar en el contacto.
 - Pise y suelte el pedal del acelerador 1 vez.
 - Espere un mínimo de 70 segundos.
 - Quite la llave. Se pueden programar un máximo de 7 llaves negras.
- Para salir del modo de programación quite la llave del contacto y espere 10 segundos.



C/Río Jucar nº8. Polígono Industrial 45007 Toledo. España.

E-mail: info@elmetools.com

Tel: +34 925 24 55 83 Fax: +34 925 23 16 51



COMO LLAVE GRIS:

La llave gris no activa la cerradura del maletero/portón.

- Obtenga una llave programada.
- Introduzca la llave negra programada en el contacto.
- Antes de transcurridos 15 segundos pise y suelte el pedal del acelerador 4 veces.
- Antes de transcurridos 20 segundos pise y suelte el pedal de freno 5 veces, quite la llave negra.
- Antes de transcurridos 10 segundos introduzca la llave gris que se va a programar en el contacto.
- Antes de transcurridos 10 segundos pise y suelte el pedal del acelerador una vez. Espere mínimo 70 segundos.
- Quite la llave.
- Si se va a programar otra llave: antes de transcurridos 10 segundos introduzca la llave gris que se va a programar.
- Pise y suelte el pedal del acelerador una vez.
- Espere mínimo de 70 segundos.
- Quite la llave.
- Se pueden programar un máximo de tres llaves grises.
- Para salir del modo de programación, quite la llave del contacto y bien espere 10 segundos.

RAV4 2000 (en adelante).

PROGRAMACIÓN DE LOS MANDOS.

Con la puerta del conductor abierta y la llave quitada del contacto.

- Introduzca la llave en el contacto y a continuación quítela.
- Antes de transcurridos 40 segundos, cierre y abra la puerta del conductor dos veces.
- Introduzca la llave en el contacto y a continuación quítela.
- Antes de transcurridos 40 segundos cierre ya abra la puerta del conductor 2 veces.
- Cierre la puerta del conductor.
- Introduzca la llave en el contacto.
- De y quite el contacto una vez para programar un nuevo código de llave y conservar los códigos originales. O dos veces para borrar los originales y programar uno nuevo.
- Quite la llave.
- El sistema debería ahora de bloquear y desbloquear el vehículo una o dos veces en función del modo seleccionado.
- Lleve a cabo el siguiente procedimiento para los mandos en menos de 20 segundos.
- Pulse simultáneamente pulse simultáneamente y mantenga pulsado los botones de bloqueo y desbloqueo de la llave de 1 a 1,5 segundos.
- Antes de transcurridos 3 segundos: pulse el botón de bloqueo de la llave durante un mínimo de un segundo y a continuación suéltelo.
- El sistema debería ahora de bloquear y desbloquear ahora el vehículo.
- Si el vehículo se bloquea y desbloquea dos veces, la programación no ha terminado. Repita el procedimiento de los botones.
- Si es necesario repita el procedimiento para los restantes mandos para salir del modo de programación: abra la puerta del conductor.

Se pueden programar 4 llaves.



C/Río Jucar nº8. Polígono Industrial 45007 Toledo. España.

E-mail: info@elmetools.com

Tel: +34 925 24 55 83 Fax: +34 925 23 16 51



PROGRAMACIÓN DE LOS MANDOS.

COMO LLAVE NEGRA:

Con las puertas cerradas y las llaves quitadas del contacto.

Antes de transcurridos 15 segundos:

- Introduzca la llave negra programada en el contacto.
- Antes de transcurridos 15 segundos: pise y suelte el pedal del acelerador 5 veces.
- Antes de transcurridos 20 segundos:
- Pise y suelte el pedal de freno 6 veces.
- Quite la llave negra.
- Antes de transcurrido 10 segundos: introduzca la llave negra que se va a programar en el contacto.
- Antes de transcurridos 10 segundos pise y suelte el pedal del acelerador una vez.
- El testigo del inmovilizador parpadea.
- Transcurrido un minuto el testigo del inmovilizador se paga.
- Si se va a programar otra llave:
- Antes de transcurridos 10 segundos introduzca la llave negra que se va a programar en el contacto.
- Pise y suelte el pedal del acelerador una vez.
- El testigo del inmovilizador parpadea, transcurrido 1 minuto el testigo del inmovilizador se apaga.
- Se pueden programar 7 llaves negras. Para salir del modo de programación quite la llave del contacto y espere 10 segundos.

COMO LLAVE GRIS:

La llave gris no activa la cerradura del maletero/portón.

- Obtenga una llave negra programada.
- Introduzca la llave negra programada en el contacto.
- Antes de transcurridos 15 segundos pise y suelte el pedal del acelerador 4 veces.
- Antes de transcurridos 20 segundos pise y suelte el pedal de freno 5 veces, quite la llave negra.
- Antes de transcurridos 10 segundos introduzca la llave gris que se va a programar en el contacto.
- Antes de transcurridos 10 segundos pise y suelte el pedal del acelerador una vez. El testigo del inmovilizador parpadea por 1 minuto y a continuación se apagará.
- Si se va a programar otra llave: antes de transcurridos 10 segundos introduzca la llave gris que se va a programar.
- Pise y suelte el pedal del acelerador una vez.
- El testigo del inmovilizador parpadea por 1 minuto y a continuación se apagará.
- Se pueden programar un máximo de tres llaves grises.
- Para salir del modo de programación, quite la llave del contacto y bien espere 10 segundos.



C/Río Jucar nº8. Polígono Industrial 45007 Toledo. España.

E-mail: info@elmetools.com

Tel: +34 925 24 55 83 Fax: +34 925 23 16 51



AVALON 2000—2001
LAND CRUISER 1998—2002
SEQUOIA 2001—2002
4RUNNER 1999—2002

PROGRAMACIÓN DE LOS MANDOS.

La puerta del conductor abierta todas las demás cerradas y llave quitada del contacto.

- Ponga la llave en el contacto y quitela.
- Presione bloqueo y desbloqueo en la puerta del vehículo 5 veces a intervalos de 1 segundo.
- Cierre y abra la puerta del conductor.
- Presione el botón de bloqueo y desbloqueo de la puerta del conductor 5 veces a intervalos de segundo.
- Ponga la llave en el contacto. Ponga la llave en posición ON y luego en posición OFF una vez para programar para programar un nuevo código de llave y conservar los códigos originales, o dos veces para programar un nuevo código y borrar los originales.
- Quite la llave del contacto.
- El sistema ahora bloquea el vehículo una o dos veces dependiendo del sistema elegido.
- Mantenga presionado el botón de bloqueo y desbloqueo del mando a la vez.
- Presione el botón de bloqueo un segundo.
- El sistema ahora bloquea y desbloquea el vehículo una vez para confirmar la programación.
- Y dos veces para indicar que la programación a fallado.
- Para programar mas mandos repita el procedimiento sobre los mandos.
- Para salir del modo de programación cierre la puerta del conductor y ponga la llave en el contacto. Se pueden programar un máximo de 4 llaves.

PROGRAMACIÓN DEL INMOVILIZADOR.

LLAVE NEGRA:

Obtenga una llave negra programada.

Ponga la llave negra programada en el contacto.

- En 15 segundos presione y suelte el pedal del acelerador 5 veces.
- En 20 segundos pise y suelte el pedal del freno 6 veces.
- Quite la llave negra programada del contacto.
- En 10 segundos ponga la nueva llave negra en el contacto.
- En 10 segundos presione y suelte el pedal del acelerador una vez.
- Las luz del inmovilizador parpadeara durante un minuto después se apagara.
- Si va a programar otra llave en 10 segundos ponga la nueva llave en el contacto.
- En 10 segundos pise el pedal del acelerador una vez. La luz del inmovilizador parpadeara y después de un minuto se apagara.
- Para salir del modo de programación quite la llave del contacto y pise el pedal de freno una vez y espere 10 segundos. Se pueden programar un máximo de 7 llaves negras.

LLAVE GRIS:

Obtenga una llave negra programada.

Ponga la llave negra programada en el contacto.

En 15 segundos pise y suelte el pedal del acelerador 4 veces.

En 20 segundos presione y suelte el pedal del freno 5 veces.

Quite la llave negra del contacto.

En 10 segundos ponga la llave gris que se va a programar en el contacto.

En 10 segundos presione y suelte el pedal del acelerador una vez.

La luz del inmovilizador parpadeara, después de un minuto la luz del inmovilizador se apagara.



C/Río Jucar nº8. Polígono Industrial 45007 Toledo. España.

E-mail: info@elmetools.com

Tel: +34 925 24 55 83 Fax: +34 925 23 16 51



- Si desea programar otra llave en 10 segundos ponga la nueva llave que se va a programar en el contacto y en diez segundos presione el pedal del acelerador una vez.
- Para salir del modo de programación quite la llave del contacto presione el pedal de freno y espere 10 segundos. Se pueden programar 3 llaves grises.

CAMRY 2003

LAND CRUISER 2003

4RUNNER 2003

PROGRAMACIÓN DE LOS MANDOS.

La puerta del conductor abierta. Quite la llave del contacto.

- En 5 segundos ponga la llave y quite la llave del contacto dos veces.
- En 40 segundos cierre y abra la puerta del conductor 2 veces.
- Ponga y quite la llave del contacto.
- En 40 segundos: cierre y abra la puerta del conductor 2 veces.
- Ponga la llave en el contacto y cierre la puerta del conductor.
- Ponga la llave en el contacto. Ponga la llave en posición ON y luego en posición OFF una vez para programar para programar un nuevo código de llave y conservar los códigos originales, o dos veces para programar un nuevo código y borrar los originales.
- Quite la llave del contacto.
- El sistema ahora bloqueara el vehiculo una o dos veces dependiendo del sistema elegido.
- En 40 segundos:
- Mantenga presionados los botones de bloqueo y desbloqueo a la vez durante 1,5 segundos.
- En 3 segundos, presione el botón de bloqueo del mando.
- El sistema ahora bloquea y desbloquea el vehiculo una vez para confirmar la programación 2 veces para indicar que la programación ha fallado. En 40 segundos debe de repetir el procedimiento para la programación de mandos adicionales.
- Para salir del modo de programación abra la puerta del conductor. Se pueden programar una máximo de 4 mandos.

PROGRAMACIÓN DEL INMOVILIZADOR.

Solo puede ser programado usando una maquina de diagnosis.

Se pueden programar un máximo de 5 llaves master y 3 subllaves.

AVALON 1995—1997.

PROGRAMACIÓN DE LOS MANDOS.

Asegúrese de que esta quitada la llave del contacto.

Localice la bombilla de advertencia de fallo localizado en el maletero cerca de las bisagras, desconecte la multiclavija.

- Conecte la bombilla de advertencia de fallo y conéctela entre los terminales 2 y 10.
- El sistema ahora bloquea y desbloquea el vehiculo una vez y activa el bloqueo del maletero.
- Presione algún botón del mando.
- El sistema ahora loquea y desbloquea el vehiculo una vez y activa el bloqueo del maletero.
- Repita el procedimiento de programación para la programación del segundo mando
- Para salir del modo de programación. Quite el conector y reponga los componentes que quito para la programación. Se pueden programar un máximo de 2 mandos



C/Río Jucar nº8. Polígono Industrial 45007 Toledo. España.

E-mail: info@elmetools.com

Tel: +34 925 24 55 83 Fax: +34 925 23 16 51



AVALON 1998—1999
CAMRY 2000—2001
CAMRY SOLARA 1999—2003
SIENNA 1999—2003

PROGRAMACIÓN DE LOS MANDOS.

La puerta del conductor debe de estar abierta, todas las demás cerradas y la llave quitada del contacto.

- Ponga la llave en el contacto, luego quítela.
- Presione en la puerta del vehiculo el botón de bloqueo y desbloqueo 5 veces a intervalos de 1 segundo.
- Cierre y abra la puerta del conductor.
- Presione en la puerta del vehiculo el botón de bloqueo y desbloqueo 5 veces a intervalos de 1 segundo.
- Ponga la llave en el contacto.
- Ponga el contacto de ON a OFF una vez para añadir un código y conservar los anteriores y dos veces para borrar del sistema todos los códigos y programar uno nuevo.
- Quite la llave del contacto.
- El sistema ahora bloqueara el vehiculo una o dos veces dependiendo del sistema elegido.
 - AVALON: presione el botón desbloqueo del mando como mínimo 1 segundo.
 - CAMRY/CAMRY SOLARA/SIENNA: mantenga presionado el botón de bloqueo y desbloqueo a la vez.
- Presione el botón de bloqueo por un segundo.
- El sistema ahora bloqueara y desbloqueara el vehiculo. Una vez si se a programado correctamente 2 veces si la programación a fallado.
- Para salir del modo de programación cierre la puerta del conductor y ponga la llave en el contacto. Se pueden programar un máximo de 4 mandos.



C/Rio Jucar nº8. Poligono Industrial 45007 Toledo. España.

E-mail: info@elmetools.com

Tel: +34 925 24 55 83 Fax: +34 925 23 16 51



PROGRAMACIÓN DEL INMOVILIZADOR

CON LLAVE NEGRA.

Consiga una llave programada negra.

- Ponga la llave negra programada en el contacto.
- En 15 segundos presione y suelte el pedal del acelerador 5 veces.
- En 20 segundos presione y suelte el pedal del freno 6 veces.
- Quite la llave negra del contacto.
- En diez segundos ponga la llave negra que se va a programar en el contacto.
- En 10 segundos presione y suelte el pedal del acelerador una vez.
- La luz del inmovilizador parpadeara.
- Después de un minuto la luz del inmovilizador se apagará.
- Si programa alguna llave más siga el siguiente procedimiento.
- En diez segundos ponga la llave negra que va a programar en el contacto.
- En 10 segundos presione y suelte el pedal del acelerador una vez.
- La luz del inmovilizador parpadeara.
- Después de un minuto la luz del inmovilizador se apagará.
- Para salir del modo de programación quite la llave del contacto, presione el pedal de freno una vez y espere 10 segundos.

CON LLAVE GRIS.

Consiga una llave programada negra.

- Ponga la llave negra dentro del contacto.
- En 15 segundos presione y suelte el pedal del acelerador 4 veces.
- En 20 segundos presione y suelte el pedal del freno 5 veces.
- Quite la llave negra del contacto.
- En diez segundos ponga la llave gris que se va a programar en el contacto.
- En 10 segundos presione y suelte el pedal del acelerador 1 vez.
- La luz del inmovilizador parpadea durante un minuto luego se apagará.
- Para salir del modo de programación quite la llave del contacto, presione el pedal de freno y espere 10 segundos. Se pueden programar un máximo de 3 llaves grises.



C/Río Jucar nº8. Polígono Industrial 45007 Toledo. España.

E-mail: info@elmetools.com

Tel: +34 925 24 55 83 Fax: +34 925 23 16 51



AVALON 2002—2003
CAMRY 2002
CELICA 2000—2003
COROLLA 2003
ECHO 2000—2003
HIGHLANDER 2001—2003
MATRIX 2003
RAV4 2001—2003

PROGRAMACIÓN DE LOS MANDOS

Abra la puerta del conductor quite el contacto.

- En 5 segundos ponga y quite la llave del contacto 2 veces.
- En 40 segundos cierre y abra la puerta del conductor 2 veces.
- Ponga y quite la llave del contacto
- En 40 segundos.
- Cierre y abra la puerta del conductor 2 veces.
- Ponga y quite la llave del contacto.
- En 40 segundos cierre y abra la puerta del conductor dos veces.
- Ponga la llave en el contacto y ponga el contacto de ON a OFF una vez para programar nuevos mandos y dos veces para borrar las posiciones guardadas y programar posiciones nuevas.
- El vehículo se bloquea una o dos veces según el método seleccionado.
- En 40 segundos: presione y mantenga presionado el botón de bloqueo y desbloqueo durante 1,5 segundos.
- En 3 segundos presione el botón de bloqueo el sistema ahora bloqueara y desbloqueara el vehículo un vez para confirmar la programación y dos veces para indicar que la programación ha fallado.
- En 40 segundos repita el procedimiento para programar los mandos restantes.
- Para salir del modo de programación abra la puerta del conductor. Se pueden programar un máximo de 4 mandos.

PROGRAMACIÓN DEL INMOVILIZADOR.

CON LLAVE NEGRA:

Obtenga una llave negra programada negra.

- Ponga la llave negra programada en el contacto.
- En 15 segundos presione y suelte el pedal del acelerador 5 veces.
- En 20 segundos presione y suelte el pedal del freno 6 veces.
- Quite la llave negra del contacto.
- En 10 segundos ponga la nueva llave en el contacto.
- En 10 segundo presione y suelte el pedal del acelerador una vez.
- La luz del inmovilizador parpadeara, después de 1 minuto la luz del inmovilizador se apagara.
- Para programar mas llaves en 10 segundos ponga la llave nueva en el contacto.
- En 10 segundos presione y suelte el pedal del acelerador una vez.
- La luz del inmovilizador parpadeara, después de un minuto esta se apagara.
- Para salir del modo de programación quite la llave del contacto, presione y suelte el pedal del freno y espere 10 segundos. Se pueden programar un máximo de 7 llaves.



C/Río Jucar nº8. Polígono Industrial 45007 Toledo. España.

E-mail: info@elmetools.com

Tel: +34 925 24 55 83 Fax: +34 925 23 16 51



CON LLAVE GRIS:

Obtenga una llave programada negra.

- Ponga la llave negra programada en el contacto.
- En 15 segundos presione y suelte el pedal del acelerador 4 veces.
- En 20 segundos presione y suelte el pedal del freno 5 veces.
- Quite la llave negra del contacto.
- En 10 segundos. Ponga la llave gris que va a programar en el contacto.
- En 10 segundos presione y suelte el pedal del acelerador 1 vez.
- La luz del inmovilizador parpadeara después de 1 minuto la luz del inmovilizador se apagara.
- Para salir del modo de programación quite el contacto, presione y suelte el pedal del freno y espere 10 segundos. Se puede programar un máximo de 3 llaves.

CAMRY 1997—1999

PROGRAMACIÓN DE LOS MANDOS.

Asegúrese que la llave esta quitada del contacto.

- Desconecte el botón del ajuste del espejo de la puerta. Puentee los terminales 2 y 10, el sistema ahora debería de bloquear y desbloquear el vehiculo.
- Presione algún botón del mando el sistema ahora debe de bloquear y desbloquear el vehiculo para confirmar la programación.
- Si necesita programar otro mando repita este procedimiento.
- Para salir del modo de programación quite el puente de los terminales del espejo y póngalo como en origen, se pueden programar un máximo de 2 mandos.

PROGRAMACIÓN DEL INMOVILIZADOR.

LLAVE NEGRA:

Obtenga una llave negra programada negra.

- Ponga la llave negra programada en el contacto.
- En 15 segundos presione y suelte el pedal del acelerador 5 veces.
- En 20 segundos presione y suelte el pedal del freno 6 veces.
- Quite la llave negra del contacto.
- En 10 segundos ponga la nueva llave en el contacto.
- En 10 segundo presione y suelte el pedal del acelerador una vez.
- La luz del inmovilizador parpadeara, después de 1 minuto la luz del inmovilizador se apagara.
- Para programar mas llaves en 10 segundos ponga la llave nueva en el contacto.
- En 10 segundos presione y suelte el pedal del acelerador una vez.
- La luz del inmovilizador parpadeara, después de un minuto esta se apagara.
- Para salir del modo de programación quite la llave del contacto, presione y suelte el pedal del freno y espere 10 segundos. Se pueden programar un máximo de 7 llaves.

LLAVE GRIS:

Obtenga una llave programada negra.

- Ponga la llave negra programada en el contacto.
- En 15 segundos presione y suelte el pedal del acelerador 4 veces.
- En 20 segundos presione y suelte el pedal del freno 5 veces.
- Quite la llave negra del contacto.
- En 10 segundos. Ponga la llave gris que va a programar en el contacto.
- En 10 segundos presione y suelte el pedal del acelerador 1 vez.
- La luz del inmovilizador parpadeara después de 1 minuto la luz del inmovilizador se apagara.
- Para salir del modo de programación quite el contacto, presione y suelte el pedal del freno y espere 10 segundos. Se puede programar un máximo de 3 llaves.



C/Río Jucar nº8. Polígono Industrial 45007 Toledo. España.

E-mail: info@elmetools.com

Tel: +34 925 24 55 83 Fax: +34 925 23 16 51



MR2 2000—2003

PROGRAMACIÓN DEL INMOVILIZADOR.

LLAVE NEGRA:

Obtenga una llave negra programada negra.

- Ponga la llave negra programada en el contacto.
- En 15 segundos presione y suelte el pedal del acelerador 5 veces.
- En 20 segundos presione y suelte el pedal del freno 6 veces.
- Quite la llave negra del contacto.
- En 10 segundos ponga la nueva llave en el contacto.
- En 10 segundos presione y suelte el pedal del acelerador una vez.
- La luz del inmovilizador parpadeara, después de 1 minuto la luz del inmovilizador se apagará.
- Para programar mas llaves en 10 segundos ponga la llave nueva en el contacto.
- En 10 segundos presione y suelte el pedal del acelerador una vez.
- La luz del inmovilizador parpadeara, después de un minuto esta se apagará.
- Para salir del modo de programación quite la llave del contacto, presione y suelte el pedal del freno y espere 10 segundos. Se pueden programar un máximo de 7 llaves.

LLAVE GRIS:

Obtenga una llave programada negra.

- Ponga la llave negra programada en el contacto.
- En 15 segundos presione y suelte el pedal del acelerador 4 veces.
- En 20 segundos presione y suelte el pedal del freno 5 veces.
- Quite la llave negra del contacto.
- En 10 segundos. Ponga la llave gris que va a programar en el contacto.
- En 10 segundos presione y suelte el pedal del acelerador 1 vez.
- La luz del inmovilizador parpadeara después de 1 minuto la luz del inmovilizador se apagará.
- Para salir del modo de programación quite el contacto, presione y suelte el pedal del freno y espere 10 segundos. Se puede programar un máximo de 3 llaves.

PRIUS 2001—2003

PROGRAMACIÓN DE LOS MANDOS

Abra la puerta del conductor y quite la llave del contacto.

- En 5 segundos. Ponga y quite la llave del contacto 2 veces.
- En 40 segundos cierre y abra la puerta del conductor dos veces.
- Ponga la llave y quítela del contacto
- En 40 segundos. Cierre y abra la puerta del conductor dos veces.
- Ponga la llave en el contacto y cierre la puerta del coche.
- Ponga el contacto en ON y en OFF una vez para programar un nuevo mando y guardar las anteriores memorias y dos veces para borrar todas las memorias y hacer una nueva programación.
- El sistema ahora bloqueara y desbloqueara el vehiculo una o dos veces dependiendo del modo seleccionado.
- En 40 segundos mantenga presionado el botón de bloqueo y desbloqueo durante 1,5 segundos.
- En 3 segundos presione el botón de bloqueo.
- El sistema ahora bloquea y desbloquea el vehiculo una vez para confirmar la programación y dos si la programación a sido fallida.



- En 40 segundos repita el procedimiento para programar los mandos restantes.
- Para salir del modo de programación abra la puerta del conductor. Se pueden programar un máximo de 4 mandos.

PROGRAMACIÓN DEL INMOVILIZADOR

LLAVES NEGRAS Y GRISES:

Las puertas deben de estar cerradas y la llave quitada del contacto.

- Consiga una llave negra programada.
- En 15 segundos ponga la llave programada en el contacto.
- Ponga el contacto en OFF y ON 5 veces.
- En 20 segundos abra y cierre la puerta 6 veces.
- En 10 segundos.
- Quite la llave negra del contacto.
- En 10 segundos ponga la llave que se va a programar en el contacto.
- Ponga el contacto en ON y no quite la llave en 60 segundos.
- Quite la llave del contacto, si va a programar alguna llave más en 10 segundos ponga la nueva llave en el contacto.
- Ponga el contacto en ON y no quite la llave en 60 segundos.
- Para salir del modo de programación abra y cierre la puerta del conductor. Se pueden programar un máximo de 4 llaves negras y dos grises.

SEQUOIA 2003

PROGRAMACIÓN DE LOS MANDOS.

Debe estar la puerta del conductor abierta, la llave quitada del contacto y el resto de las puertas deben de estar cerradas.

- Ponga la llave del contacto y quítela.
- Presione el botón de bloqueo y desbloqueo de la puerta del vehículo 5 veces en intervalos de 1 segundo.
- Cierre y abra la puerta del conductor.
- Presione el botón de bloqueo y desbloqueo de la puerta del conductor 5 veces a intervalos de 1 segundo.
- Ponga la llave en el contacto y póngalo en posición ON y OFF, 1 vez para programar un nuevo mando y guardar las posiciones de memoria almacenadas. Y dos veces para borrar las posiciones almacenadas y programar un nuevo mando.
- El sistema ahora bloqueará y desbloqueará el vehículo 1 o 2 veces dependiendo del sistema elegido.
- Mantenga presionado el botón de bloqueo y desbloqueo simultáneamente.
- Presione el botón de bloqueo durante un periodo de 1 segundo.
- El vehículo se bloquea y desbloquea una vez para indicar que la programación ha sido correcta y dos veces si esta no ha sido correcta.
- Para salir del modo de programación cierre la puerta del conductor y ponga la llave en el contacto. Se pueden programar un máximo de 4 mandos.



C/Río Jucar nº8. Polígono Industrial 45007 Toledo. España.

E-mail: info@elmetools.com

Tel: +34 925 24 55 83 Fax: +34 925 23 16 51



PROGRAMACIÓN DEL INMOVILIZADOR

LLAVE NEGRA Y GRIS:

Las puertas deben de estar cerradas y la llave quitada del contacto.

- Consiga una llave negra programada.
- En 15 segundos ponga la llave programada en el contacto.
- Ponga el contacto en OFF y ON 5 veces.
- En 20 segundos abra y cierre la puerta 6 veces.
- En 10 segundos.
- Quite la llave negra del contacto.
- En 10 segundos ponga la llave que se va a programar en el contacto.
- Ponga el contacto en ON y no quite la llave en 60 segundos.
- Quite la llave del contacto, si va a programar alguna llave más en 10 segundos ponga la nueva llave en el contacto.
- Ponga el contacto en ON y no quite la llave en 60 segundos.
- Para salir del modo de programación abra y cierre la puerta del conductor. Se pueden programar un máximo de 4 llaves negras y dos grises.

TUNDRA 2003

PROGRAMACIÓN DE LOS MANDOS.

Abra la puerta del conductor quite el contacto.

- En 5 segundos ponga y quite la llave del contacto 2 veces.
- En 40 segundos cierre y abra la puerta del conductor 2 veces.
- Cierre y abra la puerta del conductor 2 veces.
- Ponga y quite la llave en el contacto
- Cierre y abra la puerta del conductor 2 veces.
- Ponga y quite la llave del contacto y cierre la puerta del conductor.
- Ponga el contacto en ON y en OFF 6 veces para sincronizar el mando.
- Quite la llave.
- En 2 segundos: el sistema ahora bloquea y desbloquea el vehiculo 6 veces para confirmar el modo de sincronización.
- Mantenga presionado el botón de bloqueo y desbloqueo del vehiculo durante 1,5 segundos.
- En 40 segundos presione el botón de bloqueo.
- El sistema debe de bloquear y desbloquear el vehiculo una vez para confirmar la sincronización, y dos veces para indicar que esta a fallado.
- En 40 segundos repita el procedimiento para programar mas mandos para salir del modo de programación abra la puerta del conductor.

PROGRAMACIÓN DEL INMOVILIZADOR.

- La puerta del conductor debe de estar abierta y la llave quitada del contacto.
- En 5 segundos: ponga y quite la llave en el contacto 2 veces.
- En 40 segundos: cierre y abra la puerta del conductor 2 veces.
- Ponga y quite la llave del contacto.
- Cierre y abra la puerta 2 veces.
- Ponga la llave en el contacto y cierre la puerta.
- Ponga el contacto en ON y en OFF una vez para programar un nuevo mando y conservar las posiciones de memoria que estaban guardadas anteriormente, y dos veces para borrar las posiciones de memoria existentes y programar un nuevo mando.
- Quite la llave del contacto.
- En 2 segundos el sistema bloqueara y desbloqueara el vehiculo una o dos veces dependiendo del sistema seleccionado.



C/Río Jucar nº8. Polígono Industrial 45007 Toledo. España.

E-mail: info@elmetools.com

Tel: +34 925 24 55 83 Fax: +34 925 23 16 51



- Mantenga presionado el botón de bloqueo y desbloqueo durante 1,5 segundos.
- Presione el botón de bloqueo del mando.
- El sistema debe de bloquear y desbloquear el vehiculo una vez para indicar que la programación ha sido correcta y dos veces para indicar que la programación ha sido incorrecta.
- En 40 segundos repita el procedimiento para programar los restantes mandos si los hubiera.
- Para salir del modo de programación abra la puerta del conductor. Se pueden programar un máximo de mandos.



C/Río Jucar nº8. Poligono Industrial 45007 Toledo. España.

E-mail: info@elmetools.com

Tel: +34 925 24 55 83 Fax: +34 925 23 16 51



VOLKSWAGEN USA/EUROPA

VW USA

CABRIO 1997—2002

PROGRAMACIÓN DE LOS MANDOS

1997—1998

Obtenga dos llaves y todos los mandos que se van a programar.

Lleve a cabo el procedimiento en un minuto.

- Ponga el contacto en ON.
- Cierre todas las puertas ventanas y maletero.
- Gire la llave a posición desbloqueo, y deje el en esta posición durante 10 segundos.
- La alarma sonara 3 veces.
- Presione el botón de desbloqueo sobre el primer mando. La alarma sonara una vez.
- Presione el botón de desbloqueo sobre el segundo mando la alarma sonara 2 veces.
- Si es necesario programar mas mandos repita esta operación con los mandos restantes.
- Ponga la llave en posición desbloqueo, y manténgala por 10 segundos.
- La alarma sonara para indicar una correcta programación.
- Ponga el contacto en OFF, se pueden programar un máximo de 4 mandos.

1999—2002

SINCRONIZACIÓN

Realice las operaciones en 1 minuto.

- Presione el botón de bloqueo o de desbloqueo durante aproximadamente 1 segundo.
- Manualmente bloquee y desbloquee el vehiculo usando la llave master.
- El sistema ahora bloqueara y desbloqueara el vehiculo, si no sucede esto lleve a cabo el procedimiento de programación.

PROGRAMACIÓN

- Ponga la llave masteres el contacto.
- Ponga el contacto en ON.
- Realice el procedimiento en 30 segundos.
- Ponga una llave adicional en la cerradura de la puerta del conductor.
- Bloquee el vehiculo manualmente.
- Presione en el mando el botón de bloqueo o de desbloqueo.
- Espere 2 segundos.
- Presione en el mando el botón de bloqueo o desbloqueo de nuevo.
- Ponga el contacto en OFF.
- Los mandos también pueden ser programados usando un equipo de diagnosis. Se pueden programar un máximo de 4 mandos.

PROGRAMACIÓN DEL INMOVILIZADOR.

1997—1999: Al programar los mandos se programa la central de alarma y de bloqueo.

1999—2002: El inmovilizador solo se puede programar con un equipo de diagnosis consiga los 14 dígitos del inmovilizador usando un equipo de diagnosis para obtener el código de seguridad, se pueden programar un máximo de 8 llaves.



C/Río Jucar nº8. Polígono Industrial 45007 Toledo. España.

E-mail: info@elmetools.com

Tel: +34 925 24 55 83 Fax: +34 925 23 16 51



EUROVAN 1998—2003

PROGRAMACIÓN DE LOS MANDOS.

1998—2000:

Obtenga todas las llaves y los mandos que se van a programar.

- Ponga la llave que va a ser programada en el contacto.
- Ponga el contacto en ON como máximo de tres segundos.
- Ponga el contacto en OFF y quite la llave del contacto.
- Realice el procedimiento en 20 segundos.
- Mantenga presionado el botón de bloqueo presione el botón de desbloqueo 3 veces suelte el botón de bloqueo.
- Indicara una correcta programación con el parpadeo del led de la llave 5 veces, y el bloqueo y desbloqueo del vehiculo.
- Repita el procedimiento en 20 segundos para programar las restantes llaves.
- Para salir del modo de programación.
- Ponga el contacto en ON y déjelo durante 5 segundos.
- Espere 25 segundos.
- Se pueden programar un máximo de 4 llaves.

2000—2003:

Realice el procedimiento en 1 minuto.

- Presione en el mando el botón de bloqueo o de desbloqueo durante 1 segundo.
- Manualmente bloquee y desbloquee el vehiculo usando una llave master.
- El sistema ahora debe de bloquear y desbloquear el vehiculo, si no sucede así realice ql procedimiento de programación.

PROGRAMACIÓN

Obtenga todas las llaves con mando.

- Ponga la llave maestra en el contacto
- Ponga el contacto de ON a OFF en 5 segundos.
- Ponga el contacto en ON en 5 segundos.
- En 15 segundos, ponga la llave que va a programar en la puerta del conductor , bloquee el vehiculo manualmente, presione el botón de bloqueo o desbloqueo.
- Espere 2 segundos
- En 30 segundos presione el botón de bloqueo o desbloqueo.
- La programación se ha completado. Los mandos también SE Pueden programar con un equipo de diagnosis. Se pueden programar un máximo de 4 llaves.

PROGRAMACIÓN DEL INMOVILIZADOR.

El inmovilizador solo puede ser programado con un equipo de diagnosis obtenga los 14 dígitos del inmovilizador usando una maquina de diagnosis. Con estos dígitos podrá obtener el código de seguridad.. Se pueden programar un máximo de 8 llaves.



C/Río Jucar nº8. Poligono Industrial 45007 Toledo. España.

E-mail: info@elmetools.com

Tel: +34 925 24 55 83 Fax: +34 925 23 16 51



GOLF 1997—1999

JETTA 1997—1999

PROGRAMACIÓN DE LOS MANDOS.

Obtenga dos llaves y todos los mandos que se van a programar.

- Realice la programación en 1 minuto.
- Ponga el contacto en ON.
- Cierre todas las ventanas y puertas.
- Ponga una llave en la cerradura de la puerta del conductor y póngala en la posición de bloqueo.
- Gire la llave a la posición de desbloqueo y mantenga la durante 10 segundos.
- La alarma sonara 3 veces.
- Presione el botón de desbloqueo del primer mando
- La alarma sonara 2 veces.
- Presione el botón de desbloqueo del segundo mando.
- La alarma sonara 2 veces.
- Repita el procedimiento para programar los restantes mandos si fueran necesario.
- Ponga la llave en posición de desbloqueo por 10 segundos.
- La alarma sonara para indicar una correcta programación.
- Se pueden programar un máximo de 4 mandos

PROGRAMACIÓN DEL INMOVILIZADOR

Al programar los mandos el modulo de la alarma y bloqueo queda programado.

GOLF 1999—2003

JETTA 1999—2003

PROGRAMACIÓN DE LOS MANDOS.

TIPO 1:

Las llaves solo se pueden programar con un equipo de diagnosis. Se pueden programar un máximo de 4 mandos.

TIPO 2/3:

- Ponga la llave en el contacto.
- Ponga el contacto en ON.
- Realice la programación en 30 segundos. Ponga una llave adicional en la puerta del conductor en la posición de bloqueo
- Presione el botón de bloqueo o de desbloqueo.
- Espere 2 segundos.
- Presione el botón de bloqueo o de desbloqueo de nuevo.
- Ponga el contacto en OFF.
- Los mandos también se pueden programar con un equipo de diagnosis. Se pueden programar un máximo de 4 mandos

PROGRAMACIÓN DEL INMOVILIZADOR

Solo se puede programar con un equipo de diagnosis. Se pueden programar un máximo de 8 llaves.



C/Río Jucar nº8. Polígono Industrial 45007 Toledo. España.

E-mail: info@elmetools.com

Tel: +34 925 24 55 83 Fax: +34 925 23 16 51



NEW BEETLE 1998—2003

Ponga la llave master en el contacto.

- Ponga el contacto en ON.
- Si el mando va separado de la llave realice la programación en 15 segundos.
- Si va junto a la llave realice la programación en 30 segundos.
- Ponga una llave adicional en la puerta del conductor y bloquee el vehiculo manualmente.
- Presione el botón de bloqueo o de desbloqueo del mando.
- Espere 2 segundos presione el botón de bloqueo o de desbloqueo de nuevo.
- Sonara una señal para indicar una correcta programación.
- Los mandos también pueden ser programados usando una maquina de diagnosis.
- Se pueden programar un máximo de 4 mandos.

PROGRAMACIÓN DEL INMOVILIZADOR

Solo se puede programar con una maquina de diagnosis, se pueden programar un maximo de 8 llaves.

PASSAT 1997—2003

SINCRONIZACIÓN.

Realice la sincronización en un minuto.

Presione el botón de bloqueo o de desbloqueo del mando, aproximadamente durante 1 segundo. Manualmente bloquee y desbloquee el vehiculo usando la llave master.

El vehiculo se debe de bloquear y desbloquear para indicar que la sincronización ha sido correcta si no es así lleve a cabo el procedimiento de programación.

PROGRAMACIÓN DE LOS MANDOS

Hasta 07/97:

Los mandos solo se pueden programar usando un equipo de diagnosis. Se pueden programar un máximo de 4 mandos.

08/97—2003

- Ponga la llave maestra en el contacto.
- Ponga el contacto en ON.
- Realice la programación en 30 segundos.
- Ponga una llave adicional en la puerta del conductor y bloquee el vehiculo manualmente.
- Presione en el mando el botón de bloqueo y desbloqueo.
- Espere 2 segundos, presione de nuevo el botón de bloqueo o desbloqueo del mando.
- Sonara una señal indicando que la programación se ha realizado correctamente.
- Las llaves se pueden programar también con un equipo de diagnosis. Se pueden programar un máximo de 4 llaves.



C/Río Jucar nº8. Poligono Industrial 45007 Toledo. España.

E-mail: info@elmetools.com

Tel: +34 925 24 55 83 Fax: +34 925 23 16 51



PROGRAMACIÓN DEL INMOVILIZADOR.

1997—1999: Al programar los mandos queda programado la central de alarma y y bloqueo del vehículo.

2000—2003: el inmovilizador solo puede ser programado con una maquina de diagnosis. Se pueden programar un máximo de 8 llaves.



C/Río Jucar nº8. Poligono Industrial 45007 Toledo. España.

E-mail: info@elmetools.com

Tel: +34 925 24 55 83 Fax: +34 925 23 16 51



VW EUROPA

BEETLE 1998 (En adelante).

SINCRONIZACIÓN.

Lleve a cabo el procedimiento antes de transcurrido 1 minuto.
Pulse el botón de bloqueo o de desbloqueo de la llave durante un segundo aproximadamente.
Bloquee y desbloquee el vehículo manualmente.
El sistema debería de bloquear y desbloquear ahora el vehículo.
Si no ocurre así realice la programación.

PROGRAMACIÓN DE LOS MANDOS.

Ponga una llave programada en el contacto.

- Ponga el contacto en ON.
- Ponga la llave que se va a programar en la puerta del conductor y bloquee el vehículo manualmente.
- Presione el botón de bloqueo o de desbloqueo del mando.
- Espere 1 segundos presione el botón de bloqueo o de desbloqueo de nuevo.
- Sonara una señal para indicar una correcta programación.
- Los mandos también pueden ser programados usando una maquina de diagnosis.
- Se pueden programar un máximo de 4 mandos.

PROGRAMACIÓN DEL INMOVILIZADOR

Solo se puede programar con una maquina de diagnosis, se pueden programar un máximo de 8 llaves.

LUPO 1998—2005

SINCRONIZACIÓN DE LOS MANDOS.

Pulse el botón de bloqueo o de desbloqueo de la llave durante 1 segundo.
Bloquee y desbloquee el vehículo manualmente.
El sistema debería de bloqueara y desbloquear ahora el vehículo.

PROGRAMACIÓN DE LOS MANDOS.

Los mandos solo se pueden programar con un equipo de diagnosis. Se pueden programar un máximo de 4 mandos.

PROGRAMACIÓN DEL INMOVILIZADOR.

Las llaves solo se pueden programar con un equipo de diagnosis, se pueden programar un máximo de 8 llaves.



**POLO/ CLASSIC/FAMILIAR 1994—2002
CADDY 1996—2004**

PROGRAMACIÓN DE LOS MANDOS.

De el contacto.

Introduzca la llave que se va a programar en la cerradura de la puerta del conductor.

- Bloquee el vehiculo manualmente.
- Pulse el botón de bloqueo o de desbloqueo.
- Espere 1 segundo como mínimo.
- Vuelva a pulsar el botón de bloqueo o de desbloqueo.
- La bocina suena para indicar que la programación ha sido correcta.
- Los mandos a distancia también se pueden programar con un equipo de diagnosis.
- Se pueden programar un máximo de 4 llaves.

PROGRAMACIÓN DEL INMOVILIZADOR.

El inmovilizador solo se puede programar con un equipo de diagnosis. Se puede programar un máximo de 8 llaves.

**POLO 2002 (en adelante)
GOLF 1997—2004
BORA 1997—2005**

SINCRONIZACIÓN DE LOS MANDOS.

Polo: Pulse el botón de desbloqueo de la llave durante 1 segundo aproximadamente.

Golf/Bora: pulse el botón de bloqueo o de desbloqueo durante un segundo aproximadamente.

Bloquee el vehiculo manualmente.

El sistema debería de bloquear y desbloquear el vehiculo, en caso contrario lleve a cabo el procedimiento de programación.

PROGRAMACIÓN DE LOS MANDOS:

Polo:

Las llaves solo se pueden programar con un equipo de diagnosis.

Golf/Bora modelos hasta el 98:

Las llaves solo se pueden programar con un equipo de diagnosis. Se pueden programar un máximo de 4 llaves.

Golf/Bora modelos del 99 en adelante:

De el contacto.

Introduzca la llave que se va a programar en la cerradura de la puerta del conductor.

- Bloquee el vehiculo manualmente.
- Pulse el botón de bloqueo o de desbloqueo.
- Espere 1 segundo como mínimo.
- Vuelva a pulsar el botón de bloqueo o de desbloqueo.
- La bocina suena para indicar que la programación ha sido correcta.
- Los mandos a distancia también se pueden programar con un equipo de diagnosis.
- Se pueden programar un máximo de 4 llaves.



C/Río Jucar nº8. Polígono Industrial 45007 Toledo. España.

E-mail: info@elmetools.com

Tel: +34 925 24 55 83 Fax: +34 925 23 16 51



PROGRAMACIÓN DEL INMOVILIZADOR

El inmovilizador solo se puede programar con un equipo de diagnóstico. Se puede programar un máximo de 8 llaves.

GOLF 10/94—98
VENTO 10/94—99
GOLF CABRIOLET 10/94—2001
CORRADO 10/94—96

PROGRAMACIÓN DEL INMOVILIZADOR.

El inmovilizador solo se puede programar con un equipo de diagnóstico. Se pueden programar un máximo de 8 llaves.

PASSAT 1994—1997

PROGRAMACIÓN DE LOS MANDOS.

Disponga de todas las llaves que se van a programar.

Cierre todas las ventanillas y puertas.

- Introduzca la llave en la cerradura de la puerta del conductor.
- Antes de transcurridos cinco segundos gire la llave hasta la posición de desbloqueo 3 veces.
- Quite la llave lleve a cabo el siguiente procedimiento antes de transcurridos 20 segundos.
- Pulse con la llave hacia el receptor este esta situado cerca del espejo interior.
- Mantenga pulsado el botón de bloqueo antes de transcurridos 5 segundos.
- Pulse el botón de desbloqueo 3 veces.
- Suelte el botón de bloqueo.
- Programación correcta indicada mediante el bloqueo o desbloqueo del vehículo.
- Repita el procedimiento anterior inmediatamente para programar las llaves restantes. Se puede programar un máximo de 2 mandos.

PROGRAMACIÓN DEL INMOVILIZADOR

El inmovilizador solo se puede programar con un equipo de diagnóstico. Se puede programar un máximo de 8 llaves.

PASSAT 1996—2005

SINCRONIZACIÓN DE LOS MANDOS.

Pulse el botón de bloqueo o de desbloqueo de la llave durante 1 segundo aproximadamente.

Bloquee y desbloquee el vehículo manualmente.

El sistema debería de bloquear y desbloquear el vehículo. En caso contrario lleve a cabo el procedimiento de programación.



C/Río Jucar nº8. Polígono Industrial 45007 Toledo. España.

E-mail: info@elmetools.com

Tel: +34 925 24 55 83 Fax: +34 925 23 16 51



PROGRAMACIÓN DE LOS MANDOS.

Modelos hasta 1998:

Las llaves solo se pueden programar con un equipo de diagnóstico.
Se pueden programar un máximo de 4 llaves.

Modelo de 1999 en adelante:

De el contacto.

Introduzca la llave que se va a programar en la cerradura de la puerta del conductor.

- Bloquee el vehículo manualmente.
- Pulse el botón de bloqueo o de desbloqueo.
- Espere 1 segundo como mínimo.
- Vuelva a pulsar el botón de bloqueo o de desbloqueo.
- La bocina suena para indicar que la programación ha sido correcta.
- Los mandos a distancia también se pueden programar con un equipo de diagnóstico.
- Se pueden programar un máximo de 4 llaves.

PROGRAMACIÓN DEL INMOVILIZADOR

Solo se puede programar con un equipo de diagnóstico. Se pueden programar un máximo de 8 llaves.

SHARAN 1995 (en adelante)

MANDO A DISTANCIA POR INFRARROJOS

Disponga de todas las llaves con mando a distancia.

Cierre todas las ventanillas y puertas.

- Introduzca la llave en la cerradura de la puerta del conductor.
- Ponga la llave en la posición de desbloqueo 3 veces. Quite la llave.
- Modo de programación activado (led de la puerta del conductor encendido).
- Lleve a cabo el siguiente procedimiento antes de transcurridos 20 segundos.
- Apunte con la llave hacia el receptor de infrarrojos. Este esta situado cerca del espejo interior.
- Pulse el botón de bloqueo antes de transcurridos 5 segundos y manténgalo pulsado.
- Pulse el botón de desbloqueo 3 veces.
- Suelte el botón de bloqueo.
- Programación correcta indicada por el parpadeo del led de la puerta del conductor.
- Para programar las llaves restantes, repita el procedimiento anterior antes de transcurridos 15 segundos.
- Para salir del método de programación y apagar el led esperar 15 segundos. Se pueden programar un máximo de 4 mandos.

MANDO A DISTANCIA POR RADIOFRECUENCIA:

TIPO 1:

Disponga de todas las llaves con mando a distancia.

Cierre todas las ventanillas y puertas.

- Introduzca la llave en la cerradura de la puerta del conductor.
- Antes de transcurridos 5 segundos, gire la llave hasta la posición de desbloqueo 3 veces, manteniendo la llave en la posición de desbloqueo 0,5 segundos.
- Quite la llave.



C/Río Jucar nº8. Polígono Industrial 45007 Toledo. España.

E-mail: info@elmetools.com

Tel: +34 925 24 55 83 Fax: +34 925 23 16 51



- Modo de programación activado (led de la puerta del conductor encendido).
- Lleve a cabo el siguiente procedimiento antes de transcurrido 15 segundos:
- Pulse y mantenga pulsado el botón de bloqueo.
- Pulse el botón de desbloqueo 3 veces.
- Suelte el botón de bloqueo.
- Programación correcta indicada por:
- Cinco parpadeo del led de la llave.
- El led de la puerta parpadea 5 veces.
- Para programar las llaves restantes repita el procedimiento anterior antes de transcurridos 15 segundos.
- Para salir del modo de programación y apagar el led.
- Bloquee el vehículo manualmente.
- Espere 15 segundos.

Se puede programar un máximo de 4 mandos.

TIPO 2:

Las llaves solo se pueden programar con un equipo de diagnosis.
Se pueden programar un máximo de 4 llaves.

PROGRAMACIÓN DEL INMOVILIZADOR:

El inmovilizador solo se puede programar con un equipo de diagnosis.

Se puede programar un máximo de 8 llaves.

TRANSPORTER

- Ponga el contacto en ON y deje la llave en el contacto. Bloquee mecánicamente el vehículo y usando una segunda llave, presione el botón de apertura del mando hasta que suene el claxon.
- Después de 6 segundos vuelva a presionar el botón de apertura.
- Ponga el contacto en OFF.
- Nota: Para programar los restantes mandos presione el botón de apertura dos tres y cuatro veces para ir ocupando as distintas posiciones de memoria

BORRADO

El borrado es para vehículos que esta dotado de posiciones de memoria para los mando los paso a seguir son:

De el contacto.

Bloquee manualmente la puerta del conductor con la llave.

Pulse el botón de desbloqueo 5 veces a intervalos de 1 segundo.

Los intermitentes parpadean una vez para indicar que se ha recibido la señal.

Espere 6 segundos.

Pulse el botón de desbloqueo una vez para confirmar el borrado.

Quite el contacto

Vuelva a programarlas

SINCRONIZACIÓN

VEHICULOS DOTADOS DE SISSTEMA CAN



C/Río Jucar nº8. Polígono Industrial 45007 Toledo. España.

E-mail: info@elmetools.com

Tel: +34 925 24 55 83 Fax: +34 925 23 16 51



SISTEMA CAN

SINCRONIZACIÓN

- Abra el coche usando la puerta del conductor
- Presione en el mando el botón de desbloqueo una vez.
- Ponga la llave en el contacto y ponga la en la posición ON.
- Ponga el contacto en OFF y quite la llave
- Presione un botón del mando
- Procedimiento completado



C/Río Jucar nº8. Poligono Industrial 45007 Toledo. España.

E-mail: info@elmetools.com

Tel: +34 925 24 55 83 Fax: +34 925 23 16 51



VOLVO

S40/V40 1996—2004

PROGRAMACIÓN DE LOS MANDOS

Los mandos a distancia de repuesto solo se puede programar con un equipo de diagnóstico. En los primeros modelos se pueden programar un máximo de 4 mandos, en los modelos más recientes solo se pueden programar 3 mandos.

PROGRAMACIÓN DEL INMOVILIZADOR

El inmovilizador solo se puede programar con un equipo de diagnóstico. Se puede programar un máximo de 6 llaves.

S60 2000 (EN ADELANTE)
S80 2000 (EN ADELANTE)
V70 2000 (EN ADELANTE)
XC70 2002 (EN ADELANTE)
XC90 2002 (EN ADELANTE)

PROGRAMACIÓN DE LOS MANDOS

Disponga de todos los mandos a distancia.

El mando a distancia de repuesto solo se puede programar con un equipo de diagnóstico. Se pueden programar un máximo de 6 llaves con mando a distancia.

PROGRAMACIÓN DEL INMOVILIZADOR

Las llaves de repuesto solo se pueden programar con un equipo de diagnóstico. Se pueden programar un máximo de 6 llaves.

S/V70 1997—2000
C70 1997—2005

PROGRAMACIÓN DE LOS MANDOS

El mando a distancia de repuesto solo se puede programar con un equipo de diagnóstico. Se pueden programar un máximo de 3 mandos a distancia.

PROGRAMACIÓN DEL INMOVILIZADOR

El inmovilizador solo se puede programar con un equipo de diagnóstico. Disponga de todas las llaves que se van a programar. Se pueden programar un máximo de 6 llaves.



C/Río Jucar nº8. Polígono Industrial 45007 Toledo. España.

E-mail: info@elmetools.com

Tel: +34 925 24 55 83 Fax: +34 925 23 16 51



850 1994—1997
940/960 1990—1997

PROGRAMACIÓN DE LOS MANDOS.

TIPO 1:

Disponga de todos los mandos a distancia.

- De y quite el contacto 4 veces antes de transcurridos 10 segundos.
- De el contacto.
- Antes de transcurrido 30 segundos, pulse el botón de bloqueo o el de desbloqueo de cada uno de los mandos a distancia.
- Quite el contacto
- Compruebe de que todos los mandos funcionan correctamente. Se pueden programar un máximo de 3 mandos.

TIPO 2:

Compruebe que las puertas maletero y capo estén cerrados y desbloqueados.

- De el contacto.
- Pulse el botón de función (1) situado en el panel de estado hasta que los led de estado (2) y el led indicador "1" (3) se enciendan.

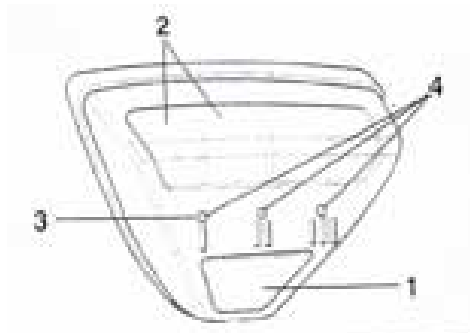

- Suelte el botón de función.
- Con el botón de función, avance hasta una posición vacía; LED encendido.
- Si todas las posiciones están ocupadas, el led parpadea. Deberá sobrescribir un código existente.
- Pulse el botón del mando a distancia antes de transcurridos 10 segundos para enviar.
- Antes de transcurrido 10 segundos para enviar el código al panel de estado.
- Compruebe que los led de estado y los led de indicadores parpadeen durante un instante para indicar que la programación es correcta.
- Se puede programar un máximo de 3 códigos y 6 mandos.
- Ambos mandos a distancia del juego de mandos suministrado comparten el mismo código.

TIPO 3:

El led interior esta situado encima del tablero de instrumentos.

Disponga de todos los mandos a distancia.

- De el contacto.
- El led del sistema debería parpadear.
- Antes de transcurridos 15 segundos pulse el botón de bloqueo o de desbloqueo de uno de los mandos a distancia.
- Compruebe que el led se encienda 2 segundos y, a continuación parpadee durante 10 segundos para indicar que la programación es correcta.



C/Río Jucar nº8. Polígono Industrial 45007 Toledo. España.

E-mail: info@elmetools.com

Tel: +34 925 24 55 83 Fax: +34 925 23 16 51



- Programe el siguiente mando a distancia antes de transcurrido 10 segundos con el mismo método.
- Repita el procedimiento anterior para programar los mandos restantes.
- Quite el contacto.
- Los mandos a distancia también se pueden programar con un equipo de diagnosis. Se pueden programar un máximo de 4 mandos.

PROGRAMACIÓN DEL INMOVILIZADOR:

El inmovilizador solo se puede programar con un equipo de diagnosis.
Disponga de todas las llaves que se van a programar. Se pueden programar un máximo de 6 llaves.

S/V90 1997—1998

PROGRAMACIÓN DE LOS MANDOS:

Disponga de todos los mandos a distancia.

- De el contacto.
- El led del sistema debería parpadear.
- Antes de transcurridos 15 segundos pulse el botón de bloqueo o de desbloqueo de uno de los mandos a distancia.
- Compruebe que el led se encienda 2 segundos y, a continuación parpadee durante 10 segundos para indicar que la programación es correcta.
- Programe el siguiente mando a distancia antes de transcurrido 10 segundos con el mismo método.
- Repita el procedimiento anterior para programar los mandos restantes.
- Quite el contacto.
- Los mandos a distancia también se pueden programar con un equipo de diagnosis. Se pueden programar un máximo de 4 mandos.

PROGRAMACIÓN DEL INMOVILIZADOR:

El inmovilizador solo se puede programar con un equipo de diagnosis.
Disponga de todas las llaves que se van a programar. Se pueden programar un máximo de 6 llaves.

